

طبعة 2009

كراسة التوضيحات الإدماجية

كراسة المتعلم
المستوى الثالث من التعليم الابتدائي

3

المملكة المغربية
وزارة التربية الوطنية
والتعليم العالي
وتكوين الأطر
والباحث العلمي



الفهرس

3	المقدمة.....
5	اللغة العربية.....
21	الرياضيات.....
37	التربية الإسلامية.....
45	النشاط العلمي.....
53	التربية الفنية.....

بِسْمِ اللّٰهِ الرَّحْمٰنِ الرَّحِیْمِ

عَزِيزَتِي الْمَتَعَلِّمَةَ، عَزِيزِي الْمَتَعَلِّمَ،

هَذَا دَفْتَرُ الْوَضْعِيَّاتِ الْخَاصِّ بِكَ. سَيَرَأْفُكَ طِيلَةَ السَّنَةِ الدِّرَاسِيَّةِ كَأَدَاةٍ مُكَمَّلَةٍ لِلْكَتَبِ الْمُدْرَسِيَّةِ الْمَقْرَّرَةِ. وَفِيهِ وَضْعِيَّاتٌ مُشْكِلَةٌ مُسْتَوْحَاةٌ مِنْ حَيَاتِكَ الْيَوْمِيَّةِ وَبَيْتِكَ.

هَذِهِ الْوَضْعِيَّاتُ سَنَسْتَمُرُّهَا أَثْنَاءَ أَسَابِيعِ الْإِدْمَاجِ وَالِدَّعْمِ وَالتَّقْوِيمِ الْمُعْتَمَدَةِ خِلَالَ السَّنَةِ الدِّرَاسِيَّةِ فِي تَثْبِيتِ تَعَلُّمَاتِكَ وَدَمْجِهَا فِي وَحَدَاتٍ مُنْسَجِمَةٍ وَقَدْ صُنِّفَتْ هَذِهِ الْوَضْعِيَّاتُ حَسَبَ مَوَادِّ اللُّغَةِ الْعَرَبِيَّةِ، وَالرِّيَاضِيَّاتِ وَالتَّرْبِيَةِ الْإِسْلَامِيَّةِ وَالنَّشَاطِ الْعِلْمِيِّ وَالتَّرْبِيَةِ التَّشْكِيلِيَّةِ وَاللُّغَةِ الْفَرَنْسِيَّةِ وَاللُّغَةِ الْأَمَازِغِيَّةِ¹. تَمَّتْ هَيْكَلَةُ الدَّفْتَرِ عَلَى الشَّكْلِ الْآتِي:

- دَاخِلَ الْجُزْءِ الْمَخْصَصِ لِكُلِّ مَادَّةٍ، تَمَّ تَجْمِيعُ الْوَضْعِيَّاتِ الْمُنْتَلَقَةِ بِكُلِّ كِفَايَةٍ.

- حُدِّدَتْ بِالنِّسْبَةِ لِكُلِّ كِفَايَةٍ أَرْبَعُ مَرَاكِلٍ لِتَدْرُجَ الْكِفَايَةَ تَبَعًا لِتَنْظِيمِ مَقَرَّرِ الْمَادَّةِ وَخُصِّصَتْ لِكُلِّ مَرَحَلَةٍ وَضْعِيَّتَانِ.

- تَمَّ إِرْفَاقُ هَذِهِ الْوَضْعِيَّاتِ بِمَجْمُوعَةٍ مِنَ الرُّسُومِ وَالصُّوَرِ وَالنُّصُوصِ الْقَصِيرَةِ تُحْفَزُكَ عَلَى التَّعَلُّمِ وَتُسَاعِدُكَ عَلَى الْحَلِّ.

لَا سْتَمَارِ هَذَا الدَّفْتَرُ عَلَى الْوَجْهِ الْأَمْثَلِ، يُسْتَحْسَنُ:

- الْعَمَلُ عَلَى حَلِّ كُلِّ وَضْعِيَّةٍ بِمُفْرَدِكَ؛

- التَّبَادُلُ مَعَ زُمَلَانِكَ وَمُقَارَنَةُ النَّتَائِجِ وَمُنَاقَشَتُهَا؛

- الْعِنَايَةُ بِتَقْدِيمِ الْحَلِّ بِخَطِّ وَاضِحٍ وَفِي شَكْلِ مَقْبُولٍ؛

- تَطْوِيرُ إِنتَاجِكَ فِي ضَوْءِ تَوْجِيهَاتِ أَسْتَاذِكَ (تَكَ) وَالْأَدَوَاتِ الَّتِي يُوفِّرُهَا لَكَ.

نَتَمَنَّى أَنْ يَكُونَ هَذَا الدَّفْتَرُ خَيْرَ مَعِينٍ لِتَنْمِيَةِ كِفَايَاتِكَ وَتَحْسِينِ مَهَارَاتِكَ التَّعْلِيمِيَّةِ الذَّاتِيَّةِ

وَالْجَمَاعِيَّةِ.

وَاللَّهُ وَلِيُّ التَّوْفِيقِ

1 تم إعداد الوضعيات الإدماجية المتعلقة بتدريس اللغة الأمازيغية في إطار الشراكة بين المعهد الملكي للأمازيغية ووزارة التربية الوطنية والتعليم العلي وتكوين الأطر والبحث العلمي.

اللغة العربية	المستوى 3	الكفاية الأساسية 1	المرحلة 1	الوضعية 1
---------------	-----------	--------------------	-----------	-----------

أَمْسِيَةٌ فَنِيَّةٌ

تَحَدَّثْتُ مَعَ أُمِّكَ هَاتِفِيًّا، تُخْبِرُهَا أَنَّكَ سَتَتَأَخَّرُ.



التعليمة :

اعْتِمَادًا عَلَى الصُّورَةِ، احْكِ مَا قُلْتَهُ لِأُمِّكَ فِي أَرْبَعِ جُمَلٍ عَلَى الْأَقْلِّ :

1 - تُبَيِّنُ سَبَبَ التَّأَخُّرِ وَمَكَانَهُ؛

2 - تَذْكُرُ بَرْنَامَجَ الْحَفْلِ الَّذِي سَتَحْضُرُهُ؛

3 - تُبَيِّنُ وَقْتَ الرَّجُوعِ وَتَذْكُرُ الْأَصْدِقَاءَ الَّذِينَ سَيُرَافِقُونَكَ أَثْنَاءَ الْعُودَةِ إِلَى

الْبَيْتِ.

اللغة العربية	المستوى 3	الكفاية الأساسية 1	المرحلة 1	الوضعية 2
---------------	-----------	--------------------	-----------	-----------

أَوَّلُ صِيَامٍ

اِحْتَفَلْتُ أَسْرَتِكَ بِأَوَّلِ يَوْمِ صُومَتِهِ فِي شَهْرِ رَمَضَانَ، فَحَدَّثْتَ أَصْدِقَاءَكَ عَنْ ذَلِكَ.

اللَّهُمَّ لَكَ صُومْتُ
وَعَلَى رِزْقِكَ أَفْطَرْتُ،
وَبِكَ آمَنْتُ وَ لَكَ
أَسَلَمْتُ .

صوموا تصحوا.



التعليمة :

انطلاقاً من الوثيقتين حدِّثْ زملاءك في أربع جُمَلٍ عَلَى الأقلِّ:

- 1 - تَصِفُ لَهُمْ كَيْفَ قَضَيْتَ يَوْمَ الصِّيَامِ؛
- 2 - تَصِفُ لَهُمْ مَا أَعَدَّتْهُ لَكَ الْأُسْرَةُ مِنْ مَلَابِسٍ وَمَأْكُولَاتٍ؛
- 3 - تَصِفُ لَهُمْ فَرَحَتَكَ بِهَذِهِ الْمُنَاسَبَةِ.

فِي لَيْلَةٍ بَارِدَةٍ

أَيْقَظَكَ صَوْتُ قِطَّةٍ جَارِكَ تَمْوؤُ فِي لَيْلَةٍ بَارِدَةٍ، أَدْخَلْتَهَا الْبَيْتَ، وَاعْتَنَيْتَ بِهَا. أَرَدْتَ أَنْ تَكْتُبَ هَذَا فِي مَجَلَّةِ الْمَدْرَسَةِ، كَيْ تُبَيِّنَ لِأَصْدِقَائِكَ ضَرْوْرَةَ الْإِهْتِمَامِ بِالْحَيَوَانَ.



التعلیمة :

اعْتِمَادًا عَلَى الصُّورَةِ، اُكْتُبْ نَصًّا مِنْ أَرْبَعِ جُمَلٍ عَلَى الْأَقْلِ :

1 - تَصِفُ تَأَثَّرَكَ بِحَالِ الْقِطَّةِ؛

2 - تَذَكُّرُ حُسْنِ مُعَامَلَتِكَ لَهَا؛

3 - تُقَدِّمُ نَصِيحَتَيْنِ لِأَصْدِقَائِكَ لِيَهْتَمُّوا بِالْحَيَوَانَ.

اللغة العربية	المستوى 3	الكفاية الأساسية 2	المرحلة 1	الوضعية 2
---------------	-----------	--------------------	-----------	-----------

كَلْبُ الْجِيرَانِ

ضَاعَ كَلْبُ جَارِكَ، طَلَبَ مِنْكَ أَنْ تَكْتُبَ لَهُ إِعْلَانًا يُسَاعِدُهُ فِي الْعُثُورِ عَلَيْهِ.

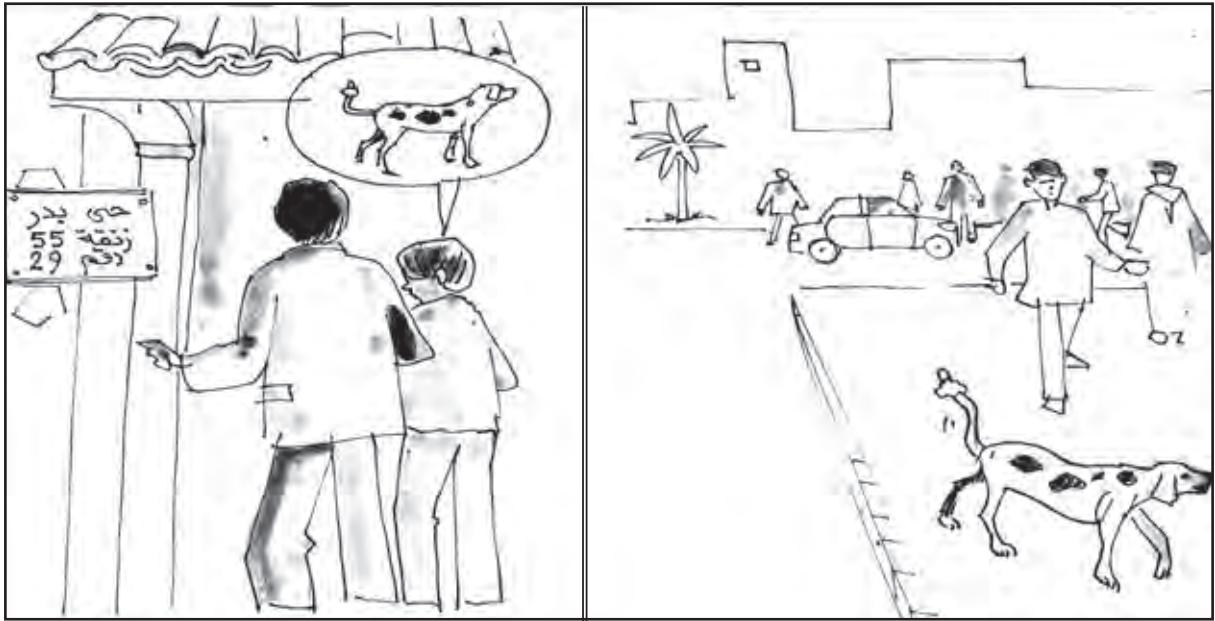

التعليمة :

اعْتِمَاداً عَلَى الصُّورَةِ، اُكْتُبْ نَصًّا مِنْ أَرْبَعِ جُمَلٍ عَلَى الْأَقْلِ :

1 - تَصِفُ فِيهِ الْكَلْبَ الضَّائِعَ؛

2 - تَذْكُرُ فِيهِ طَرِيقَةَ الْإِتِّصَالِ بِصَاحِبِ الْكَلْبِ؛

3 - تَذْكُرُ الْمُكَافَأَةَ الَّتِي سَيَمْنَحُهَا جَارُكَ لِمَنْ يَعْثُرُ عَلَيْهِ.

اللغة العربية	المستوى 3	الكفاية الأساسية 1	المرحلة 2	الوضعية 1
---------------	-----------	--------------------	-----------	-----------

صَدِيقِي فِي ضِيَاْفَتِي

زَارَكَ صَدِيقُ أَخِيكَ، فَطَلَبَتْ مِنْ أَخِيكَ أَنْ يُحَسِّنَ ضِيَاْفَتَهُ فِي الْغُرْفَةِ الْمَشْتَرَكَةِ بَيْنَكَ وَبَيْنَهُ.

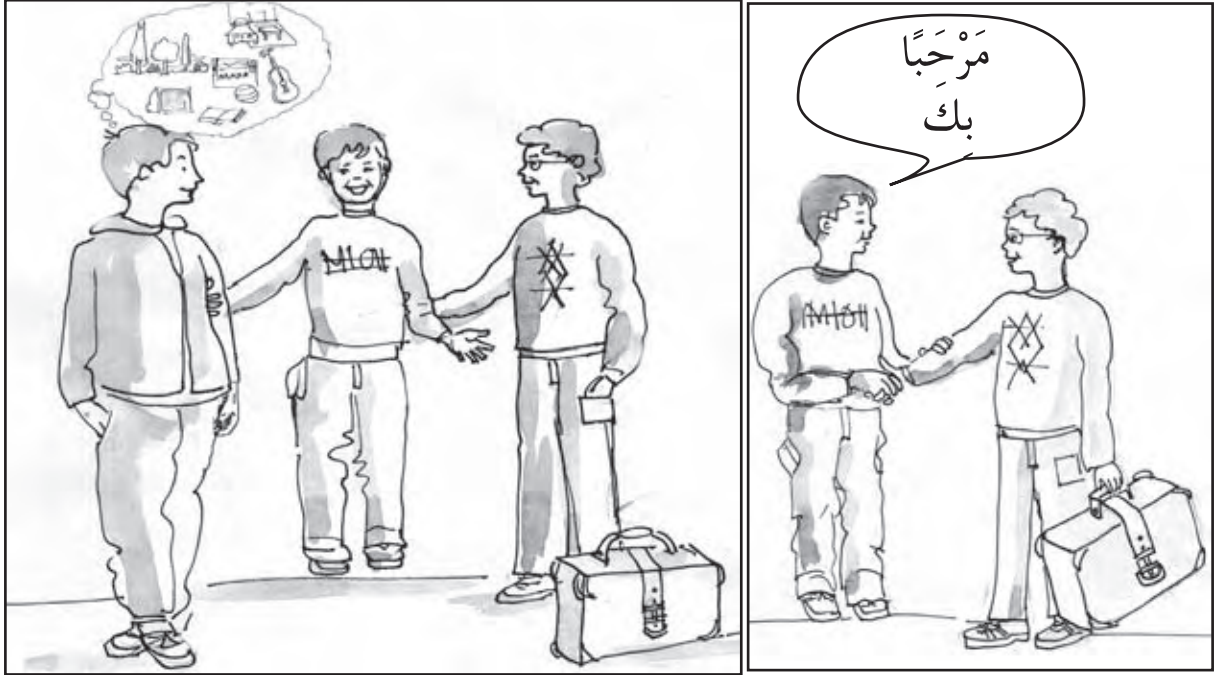

التعليمة :

- انطلاقاً من الوثيقة تحدث في أربع جمل على الأقل.
- 1 - تعرّف أخاك بصديقك؛
 - 2 - تذكره بضرورة المحافظة على الغرفة منظمة؛
 - 3 - تذكر له أنشطة لتسليّة الضيف.

اللغة العربية	المستوى 3	الكفاية الأساسية 1	المرحلة 2	الوضعية 2
---------------	-----------	--------------------	-----------	-----------

حُلْمٌ جَمِيلٌ

حَلَمْتُ حُلْمًا جَمِيلًا، وَعِنْدَ تَنَاوُلِ وَجْبَةِ فُطُورِ الصَّبَاحِ، قَرَّرْتُ أَنْ تَتَحَدَّثَنِي إِلَى
أَسْرَتِكَ عَنْهُ.

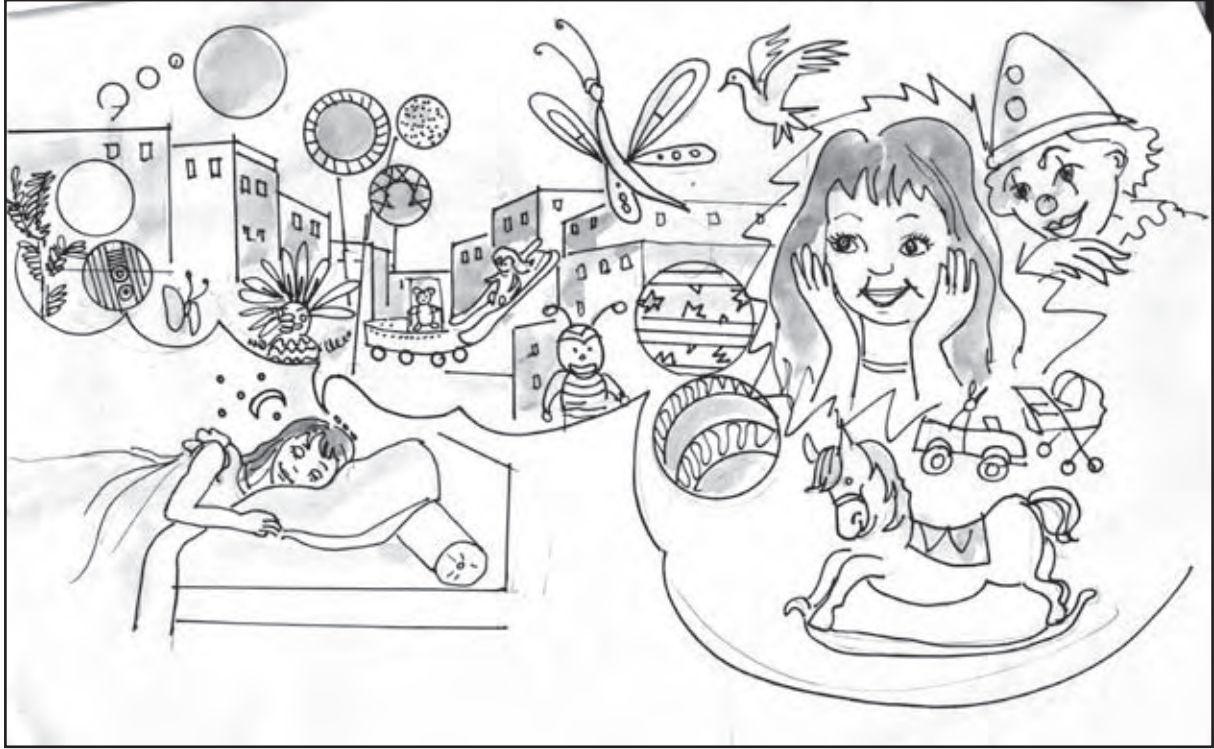

التعليمة :

أَنْطِلاقًا مِنَ الْوَثِيقَتَيْنِ، حَدِّثِي أَسْرَتَكَ فِي أَرْبَعِ جُمَلٍ عَلَى الْأَقْلِ :

- 1 - تَحْكِينِ حُلْمِكَ لِأَسْرَتِكَ؛
- 2 - تَتَحَدَّثِينَ عَنِ شُعُورِكَ عِنْدَ الْإِسْتِيقَاطِ؛
- 3 - تَطْلُبِينَ مِنْ أُمَّكَ تَحْقِيقَ الْحُلْمِ.

اللغة العربية	المستوى 3	الكفاية الأساسية 2	المرحلة 2	الوضعية 1
---------------	-----------	--------------------	-----------	-----------

لُعْبَةٌ مِنْ وَرَقٍ

أَمْضَيْتَ وَقْتًا فِي صُنْعِ لُعْبَةٍ مِنْ الْوَرَقِ، فَفَرَّرْتَ أَنْ تَكْتُبَ ذَلِكَ فِي مَجَلَّةِ الْقِسْمِ،
لِتَشْرَحَ لَهُمْ مَرَا حِلَّ صُنْعِهَا.



المَوَادُّ الْمُتَوَفَّرَةُ فِي الْبَيْتِ :

- خَيْطٌ - وَرَقٌ مُقَوَّى - وَرَقٌ مُلَوَّنٌ
- بَكَرَاتُ خَيْطٍ - أَقْلَامٌ مُلَوَّنَةٌ - غِرَاءٌ -
حَبْلٌ ...

التعليمية :

اعْتِمَادًا عَلَى الْوَثِيقَتَيْنِ، اُكْتُبْ نَصًّا مِنْ خَمْسِ جُمَلٍ عَلَى الْأَقْلِ :

1 - تَذَكَّرْ مَا تَحْتَاجُهُ لِصِنَاعَةِ هَذِهِ اللَّعْبَةِ؛

2 - تَصِفْ مَرَا حِلَّ صُنْعِ اللَّعْبَةِ؛

3 - تَصِفْ شُعُورَكَ بِصُنْعِ هَذِهِ اللَّعْبَةِ.

اللغة العربية	المستوى 3	الكفاية الأساسية 2	المرحلة 2	الوضعية 2
---------------	-----------	--------------------	-----------	-----------

تَعَاوُنِيَّةُ الْقِسْمِ

تَرَشَّحْتَ لِرِئَاسَةِ تَعَاوُنِيَّةِ الْقِسْمِ، فَقَدَّمْتَ لِلتَّلَامِيذِ بَرْنَامَجَكَ لِلتَّرْشِيحِ.



شعارنا:
التَّعَاوُنُ
أَسَاسُ
النَّجَاحِ

التعليمة :

انطلاقاً من الوثيقتين، اكتب في ست جمل على الأقل:

- 1 - تَبَيَّنْ أَهْمِيَّةَ تَعَاوُنِيَّةِ الْقِسْمِ؛
- 2 - تَذَكَّرْ الْأَعْمَالَ الَّتِي تَنْوِي الْقِيَامَ بِهَا خِلَالَ السَّنَةِ؛
- 3 - تَصِفْ الْجَوْ الَّذِي مَرَّفِيهِ الْإِنْتِخَابُ.

اللغة العربية	المستوى 3	الكفاية الأساسية 1	المرحلة 3	الوضعية 1
---------------	-----------	--------------------	-----------	-----------

بَطْلٌ شَجَاعٌ

حَضَرْتُ مَعَ صَدِيقِكَ مُرَادٍ سَبَاقًا لِلْخُيُولِ، فَأَعْجَبَكَ أَحَدُ الْمُتَسَابِقِينَ الَّذِي أَظْهَرَ
بِرَاعَةً فِي الْفُرُوسِيَّةِ؛ فَلَمَّا عُدْتَ تَحَدَّثْتَ إِلَى أُمِّكَ عَمَّا شَاهَدْتَ.

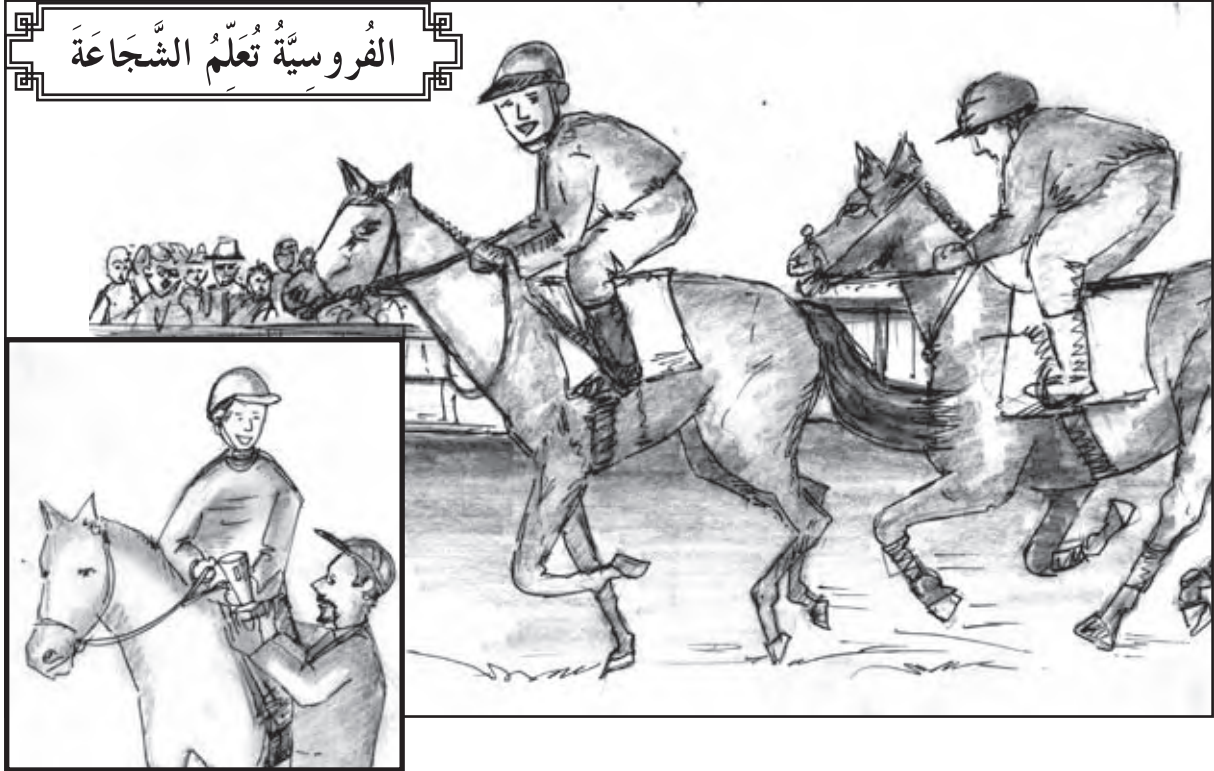

التعليمة :

اعْتِمَادًا عَلَى الْوَثِيقَتَيْنِ، احْكِ لِأُمِّكَ فِي سِتِّ جُمَلٍ عَلَى الْأَقْلِّ :

1 - تَصِفُ لَهَا مَا شَاهَدْتَهُ فِي مَيْدَانِ سَبَاقِ الْخُيُولِ؛

2 - تَصِفُ مَا أَعْجَبَكَ فِي الْمُتَسَابِقِ الْفَائِزِ؛

3 - تَصِفُ حِمَاسَ الْمُتَفَرِّجِينَ.

اللغة العربية	المستوى 3	الكفاية الأساسية 1	المرحلة 3	الوضعية 2
---------------	-----------	--------------------	-----------	-----------

يَوْمٌ فِي الْعَمَلِ

قَضَيْتَ يَوْمًا كَامِلًا فِي فُرْنِ عَمِّكَ صَالِحٍ تُسَاعِدُهُ، وَأَرَدْتَ أَنْ تَحْكِيَ ذَلِكَ لِأَصْدِقَائِكَ.

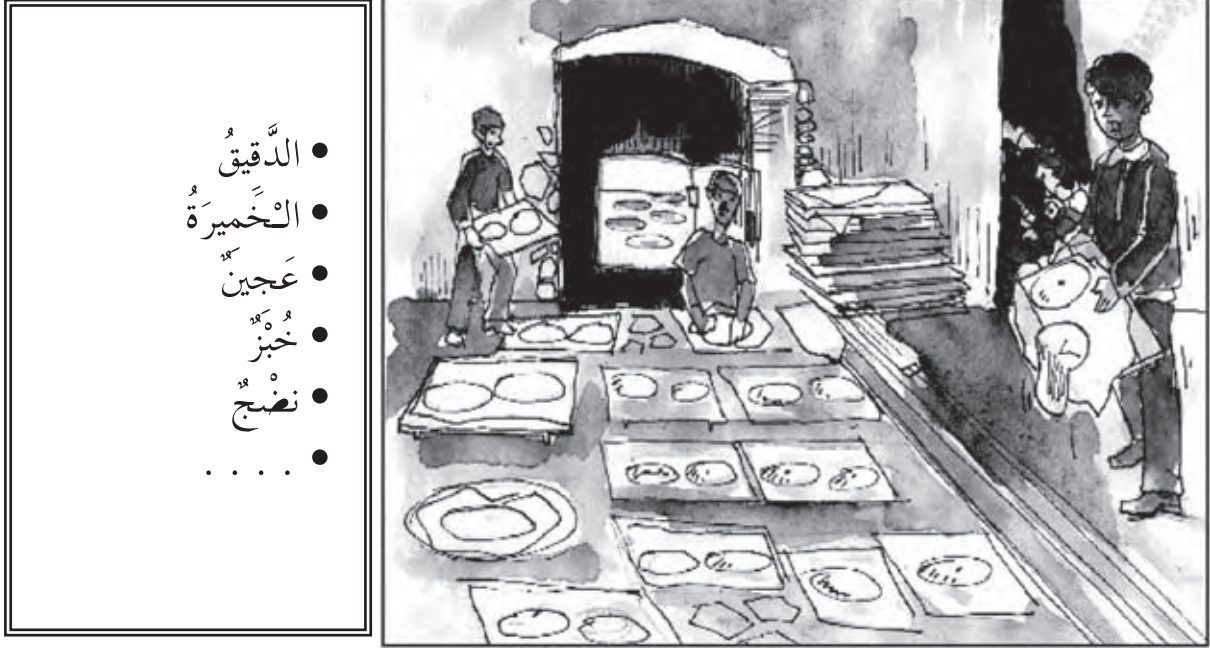

- الدَّقِيقُ
- الخَمِيرَةُ
- عَجِينٌ
- خَبْزٌ
- نَضِجٌ
-

التعليمة :

اسْتَعِنِ بِالْوَثِيقَتَيْنِ، وَتَحَدَّثْ إِلَى أَصْدِقَائِكَ فِي سِتِّ جُمَلٍ عَلَى الْأَقْلِ:

- 1 - تَصِفُ لَهُمْ فُرْنَ عَمِّكَ صَالِحٍ؛
- 2 - تَحْكِي لَهُمْ عَنِ الْعَمَلِ دَاخِلَ الْفُرْنِ؛
- 3 - تَذْكُرُ لَهُمْ حَادِثًا طَرِيفًا حَصَلَ لَكَ.

3م	عبئة: تيمال معايير الحد الأدنى 9/6	2م	1م	
1		2	1	1ت
		2	1	2ت
		2	1	3ت
1		6	3	

اللغة العربية	المستوى 3	الكفاية الأساسية 2	المرحلة 3	الوضعية 1
---------------	-----------	--------------------	-----------	-----------

هَدِيَّةٌ مِنْ خَالَتِي

بِمُنَاسَبَةِ نَجَاحِكَ، أَهَدَتُكَ خَالَتُكَ لُعْبَةً، وَلَمْ تَسْتَطِعْ تَرْكِيبَهَا، فَكَتَبْتَ إِلَيْهَا.

فَرَنْسَا فِي.....
 ابْنُ أُخْتِي الْعَزِيزِ
 يُسْعِدُنِي بِمُنَاسَبَةِ نَجَاحِكَ أَنْ أُرْسِلَ لَكَ
 هَذِهِ الْهَدِيَّةَ الْفِكْرِيَّةَ وَأَرْجُو أَنْ تَنَالَ
 اعْجَابَكَ.
 خَالَتُكَ الَّتِي تُحِبُّكَ



التعليمة :

اعْتِمَادًا عَلَى الْوَثِيقَتَيْنِ، اكْتُبْ نَصًّا مِنْ سَبْعِ جُمَلٍ عَلَى الْأَقْلِ :

- 1 - تَشْكُرُ خَالَتَكَ عَلَى الْهَدِيَّةِ؛
- 2 - تَصِفُ لَهَا فَرْحَتَكَ بِاللُّعْبَةِ؛
- 3 - تَصِفُ صُعُوبَةَ تَرْكِيبِ اللَّعْبَةِ.

اللغة العربية	المستوى 3	الكفاية الأساسية 2	المرحلة 3	الوضعية 2
---------------	-----------	--------------------	-----------	-----------

فِي حِينِ الْجَدِيدِ

انْتَقَلْتُ أَسْرَتَكَ إِلَى حَيِّ جَدِيدٍ، فَكَتَبْتُ لِأَصْدِقَائِكَ الْقَدَامَى تُحَدِّثُهُمْ عَنْهُ.

صَدِيقُنَا أَحْمَدُ

لَقَدْ اشْتَقْنَا لَكَ كَثِيرًا، حَدِّثْنَا عَنْ

حَيِّكَ الْجَدِيدِ:

هَلْ هُوَ جَمِيلٌ؟

هَلْ بِهِ مَسَاحَاتٌ خَضِرَاءُ؟

هَلْ بِهِ مَلْعَبٌ لِكُرَةِ الْقَدَمِ؟

هَلْ تَعَرَّفْتَ عَلَى أَصْدِقَاءِ

جُدُدٍ؟



التعليمة :

انْطِلاقًا مِنَ الصُّورَةِ، اكْتُبْ فِي سَبْعِ جُمَلٍ عَلَى الْأَقْلِ:

1 - تَصِفُ لَهُمْ حَيِّكَ الْجَدِيدَ؛

2 - تُعَرِّفُهُمْ أَصْدِقَاءَكَ الْجُدُدَ؛

3 - تَسْتَدْعِيهِمْ لِزِيَارَتِكَ.

3م	عبارة تميّز معايير الجَدَدِ الأدنى 9/6	2م	1م	
1		2	1	ت1
		2	1	ت2
		2	1	ت3
1		6	3	

اللغة العربية	المستوى 3	الكفاية الأساسية 1	المرحلة 4	الوضعية 1
---------------	-----------	--------------------	-----------	-----------

يَوْمٌ مُمْتَعٌ

قَضَيْتَ يَوْمًا جَمِيلًا عَلَى الشَّاطِئِ مَعَ أُسْرَتِكَ، وَأَعْجَبَكَ اللَّعِبُ مَعَ الْمُصْطَافِينَ الصِّغَارِ، بَعْدَ رُجُوعِكَ طَلَبَ مِنْكَ أَصْدِقَاءُ الْحَيِّ أَنْ تُحَدِّثَهُمْ عَنْ ذَلِكَ.

نصائح هامة

لا تستحم في عمق البحر

ألق ببقايا الأطعمة في القمامة

اجتنب أشعة الشمس عند منتصف النهار



التعليمة :

انطلاقاً من الوثيقتين، احك لأصدقائك في خمس جمل على الأقل عن :

- 1 - استعدادات أسرتك للذهاب إلى البحر؛
- 2 - اليوم الذي قضيته على الشاطئ؛
- 3 - الأشياء التي قمت بها للحفاظ على سلامتك ونظافة الشاطئ.

اللغة العربية	المستوى 3	الكفاية الأساسية 1	المرحلة 4	الوضعية 2
---------------	-----------	--------------------	-----------	-----------

هَيَّا نَمْرَحْ

أراد أصدقاؤك تنظيم نزهة، فطلبوا منك أن تقدم لهم البرنامج.

ساعة الانطلاق: الثامنة
صباحاً؛ - زيارة حديقة
الحيوانات؛
- زيارة محمية سيدي
بوغابة؛
الغداء: الساعة الواحدة بعد
الزوال؛
- نزهة في أسواق المدينة



التعليمة :

انطلقاً من الوثيقتين حدّثهم في خمس جمل على الأقلّ:

- 1 - تُبَيِّنُ لَهُمُ الْأَشْيَاءَ الَّتِي يَحْتَاجُونَ إِلَيْهَا؛
- 2 - تَذَكُرُ لَهُمُ أَنْشِطَةَ هَذَا الْيَوْمِ؛
- 3 - تُبَيِّنُ لَهُمُ مَا يَجِبُ الْإِبْتِعَادُ عَنْهُ فِي مَكَانِ التَّنَزُّهِ.

3م	عبارة تميّز معايير الجهد الأدنى 9/6	2م	1م	
1		2	1	ت1
		2	1	ت2
		2	1	ت3
1		6	3	

اللغة العربية	المستوى 3	الكفاية الأساسية 2	المرحلة 4	الوضعية 1
---------------	-----------	--------------------	-----------	-----------

الماء ثروة

شاهدت شريطاً وثائقياً يصفُ مُعاناةَ أهلِ الجنُوبِ في الحُصولِ على الماءِ الصَّالحِ للشُّربِ، فقرَّرتُ أنْ تكتبَ موضوعاً في مجلةِ المَدْرَسَةِ حوْلَ أهمِّيةِ الماءِ.



التعليمة :

اعتماداً على الوثيقتين، اكتب لأصدقائك نصاً من ست جملٍ على الأقل:

1 - تذكر لهم مُعاناةَ الناسِ في الحُصولِ على الماءِ؛

2 - تذكر لهم أهمِّيةَ الماءِ بالنسبةِ للكائناتِ الحيَّةِ؛

3 - تقدِّم لهم نصيحتين للمحافظة على الماءِ.

اللغة العربية	المستوى 3	الكفاية الأساسية 2	المرحلة 4	الوضعية 2
---------------	-----------	--------------------	-----------	-----------

ليالي الصيف

حَضَرْتَ مَهْرَجَانَ مَدِينَتِكَ الَّذِي يُقَامُ فِي لَيَالِي الصَّيْفِ، وَطَلَبَ مِنْكَ ابْنُ عَمِّكَ
الَّذِي يَسْكُنُ فِي مَدِينَةٍ أُخْرَى أَنْ تَكْتُبَ لَهُ عَنْ هَذَا الْمَهْرَجَانِ.

شِعَارُ الْمَهْرَجَانِ:
الموسيقى الشعبية
فنٌّ وأصالة.

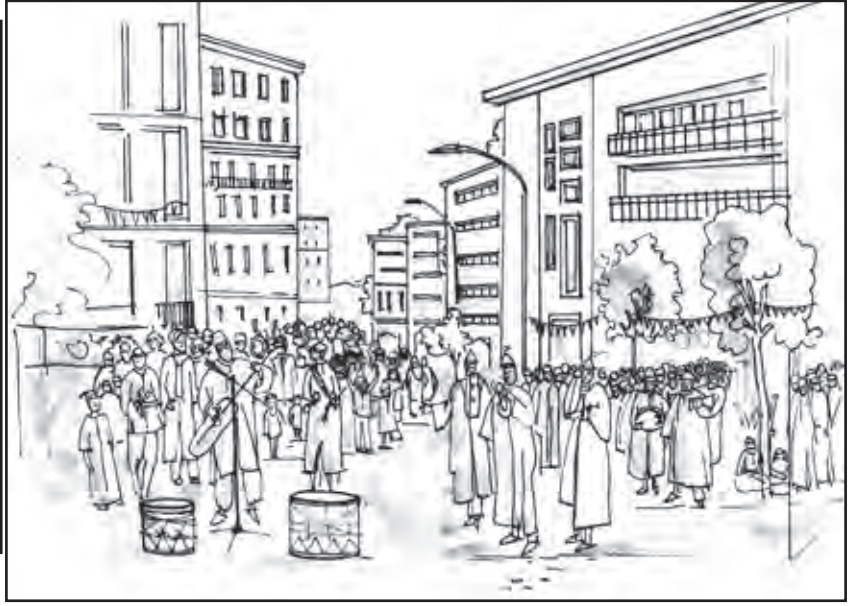

التعليمة :

انطلاقاً من الوثيقتين، اكتب نصاً من ستّ جملٍ على الأقلّ:

1 - تذكرُ له الاستعداداتِ لتنظيمِ هذا المهرجانِ؛

2 - تصفُ له ما أعجبك في المهرجانِ؛

3 - تذكرُ ما تتمنى أن تراه في المهرجانِ المقبلِ.

3م	عبارة تميّز معايير الجَدِّ الأدبي 9/6	2م	1م	
1		2	1	ت1
		2	1	ت2
		2	1	ت3
1		6	3	

الرياضيات	المستوى 3	الكفاية الأساسية 1	المرحلة 1	الوضعية 1
-----------	-----------	--------------------	-----------	-----------

أَشْتَرِي قَصَصًا

يَمْلِكُ صَدِيقُكَ إِدْرِيسُ فِي مَكْتَبَتِهِ 84 قِصَّةً، يُوفِّرُ 18 دِرْهَمًا شَهْرِيًّا. بَعْدَ 10 أَشْهُرٍ، رَافَقْتَهُ لِشِرَاءِ قِصَصٍ جَدِيدَةٍ.

عُنْوَانُ الْمَجْمُوعَةِ الْقِصَصِيَّةِ	ثَمَنُ الْمَجْمُوعَةِ (10 قِصَصٍ)
قِصَصُ الْأَنْبِيَاءِ	Dh 75
قِصَصُ الْأَقْرَامِ	Dh 85
قِصَصُ الْحَيَوَانَاتِ	Dh 95
قِصَصُ جُحَا	Dh 75

التعليمة :

سَاعِدْ صَدِيقَكَ عَلَيَّ :

- 1 - حِسَابِ الْمَبْلَغِ الَّذِي وَفَّرَهُ؛
- 2 - مَعْرِفَةِ الْمَجْمُوعَاتِ الْقِصَصِيَّةِ الَّتِي يُمَكِّنُ شِرَاؤُهَا بِكَامِلِ الْمَبْلَغِ؛
- 3 - مَعْرِفَةِ عَدَدِ الْقِصَصِ الَّتِي سَتُصْبِحُ فِي مَكْتَبَتِهِ عِنْدَ شِرَائِهِ جَمِيعِ الْمَجْمُوعَاتِ الْقِصَصِيَّةِ.

الرياضيات	المستوى 3	الكفاية الأساسية 1	المرحلة 1	الوضعية 2
-----------	-----------	--------------------	-----------	-----------

مَلاِبِسُ العِيدِ

ذَهَبْتُ مَعَ أَبِيكَ وَأَخْتِكَ لِشِرَاءِ مَلاِبِسِ العِيدِ، أَخَذْتَ مَعَكَ مَا وَفَّرْتَهُ مِنْ نَقُودٍ، 130 دِرْهَمًا. فِي الطَّرِيقِ أَخْبَرَكَمَا أَبُوكُمْ أَنَّ عَهْدَهُ خَصَّصَ مَبْلَغَ 450 دِرْهَمًا لِشِرَاءِ مَلاِبِسِ كُلِّ مِنْكُمَا. عِنْدَ وُصُولِكُمَا اخْتَارَتْ أَخْتُكَ فُسْتَانًا وَحِذَاءً مِنَ الدُّكَّانِ 1.

الدُّكَّانُ رَقْمُ 2

الدُّكَّانُ رَقْمُ 1

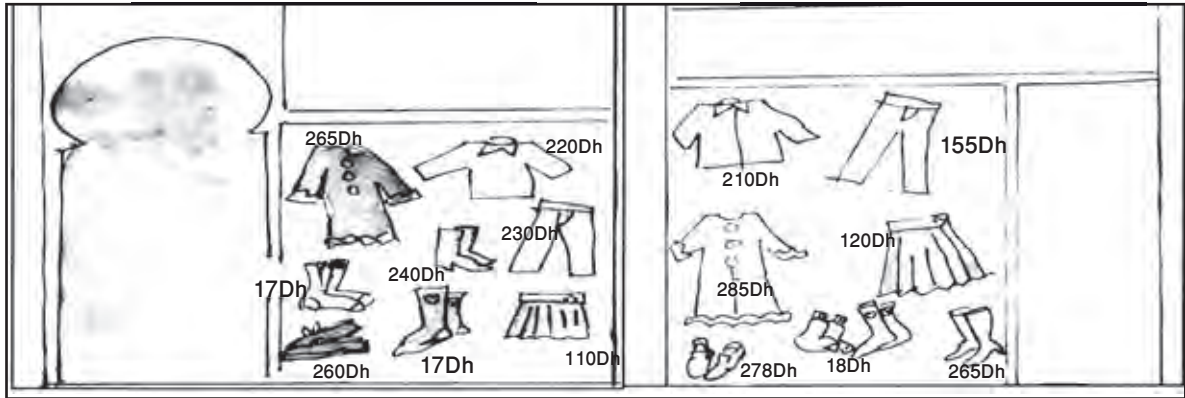

التعليمة :

بِاعْتِمَادِ الوَثِيقَةِ وَالْعَمَلِيَّاتِ الحِسَابِيَّةِ المُنَاسِبَةِ:

- 1 - حَدِّدِ مَا إِذَا كَانَ المَبْلَغُ المُخَصَّصُ كَافِيًا لِشِرَاءِ مَا اخْتَارْتَهُ أَخْتُكَ؛
- 2 - حَدِّدِ لِبَاسَيْنِ يُمَكِّنُكَ شِرَاؤَهُمَا مِنَ الدُّكَّانِ 2؛
- 3 - حَدِّدِ المَبْلَغَ الَّذِي يَنْقُصُكَ لِشِرَاءِ زَوْجَيْنِ مِنَ الجَوَارِبِ إِذَا أُعْطِيَتْ لِأَخْتِكَ مَا يَنْقُصُهَا.

الرياضيات	المستوى 3	الكفاية الأساسية 2	المرحلة 1	الوضعية 1
-----------	-----------	--------------------	-----------	-----------

حَدِيقَةُ بَيْتِنَا

طَلَبَ مِنْكَ أَبُوكَ مُسَاعَدَتَهُ عَلَى إِنْشَاءِ أَحْوَاضٍ فِي حَدِيقَةِ الْبَيْتِ الْمَكُونَةِ مِنْ جُزْئَيْنِ مُتَقَابِلَيْنِ، فَاتَّفَقْتُمَا عَلَى أَنْجَازِ نَفْسِ الْأَشْكَالِ فِي كُلِّ جُزْءٍ مِنْهَا. وَقَرَّرْتُمَا تَسْيِجَ الْحَوْضَيْنِ الْمُسْتَطِيلَيْنِ فَأَحْضَرَ أَبُوكَ 44m مِنَ السِّيَاجِ لِهَذَا الْغَرَضِ.

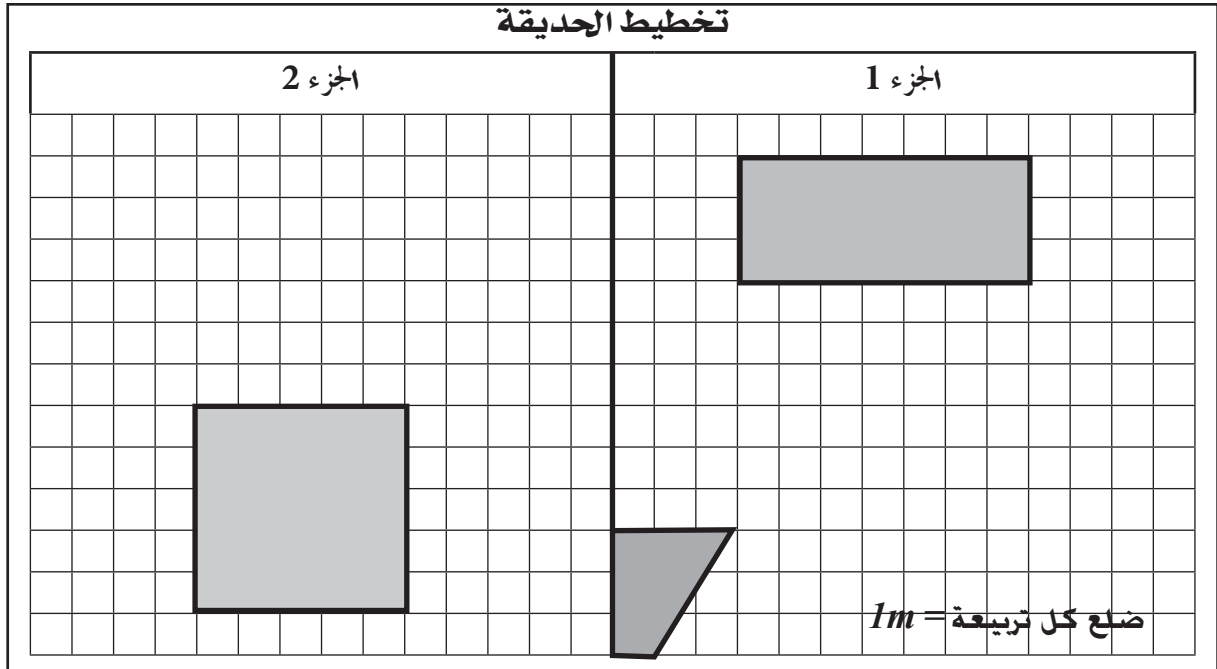

التعليمة :

باعتِمالِ الْوَثِيقَةِ وَبِاسْتِعْمَالِ الْعَمَلِيَّاتِ الرَّيَاضِيَّةِ سَاعِدْ أَبَاكَ عَلَى :

- 1 - اِتِّمَامَ رَسْمِ الْأَحْوَاضِ؛
- 2 - مَعْرِفَةَ مَا إِذَا كَانَ السِّيَاجُ الَّذِي أَحْضَرَهُ أَبُوكَ كَافِيًا؛
- 3 - مَعْرِفَةَ الْحَوْضِ الَّذِي يَتَطَلَّبُ أَطْوَلَ سِيَاجٍ، الْحَوْضِ الْمُرَبَّعِ أَمْ الْمُسْتَطِيلِ.

الرياضيات	المستوى 3	الكفاية الأساسية 2	المرحلة 1	الوضعية 2
-----------	-----------	--------------------	-----------	-----------

لَوْحَتِي

أَرَادَتْ أُخْتُكَ تَرْتِيبَ غُرْفَتِهَا فَطَلَبَتْ مِنْكَ مُسَاعَدَتَهَا عَلَى تَغْيِيرِ مَكَانِ لَوْحَتِهَا الْمُفَضَّلَةِ مِنْ مَكَانٍ إِلَى آخَرَ عَلَى نَفْسِ الْجِدَارِ بِمَسَافَةِ 90cm مَعَ الْحِفَافِ عَلَى نَفْسِ الْإِرْتِفَاعِ. كَمَا قَرَّرَتْ رَسْمَ لَوْحَةٍ جَدِيدَةٍ لَهَا نَفْسُ قِيَاسَاتِ اللَّوْحَةِ الْأُولَى بِاسْتِعْمَالِ الْأَشْكَالِ الْهَنْدَسِيَّةِ الْمَعْرُوفَةِ. وَأَخْضَرَتْ شَرِيطاً مُلَوَّناً طُولُهُ 200cm لِإِحَاطَةِ اللَّوْحَةِ.

تخطيط لجدار الغرفة

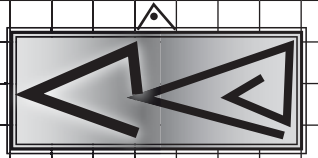

ضلع كل ترعيعة = 10cm

التعليمة :

باعتِمالِ الوَثِيقَةِ وَالْعَمَلِيَّاتِ الرِّيَاضِيَّةِ، سَاعِدِ أُخْتِكَ عَلَى :

1 - رَسْمِ تَخْطِيطِ اللَّوْحَةِ فِي الْمَكَانِ الْجَدِيدِ؛

2 - رَسْمِ اللَّوْحَةِ الْجَدِيدَةِ؛

3 - مَعْرِفَةِ مَا إِذَا كَانَ الشَّرِيطُ كَافِياً.

الرياضيات	المستوى 3	الكفاية الأساسية 1	المرحلة 2	الوضعية 1
-----------	-----------	--------------------	-----------	-----------

مُبَارَاةٌ فِي كُرَةِ الْقَدَمِ

لِحَلِّ مُشْكَلِ نَقْلِ التَّلَامِيذِ الْمُشْجَعِينَ لِفَرِيْقِ كُرَةِ الْقَدَمِ بِمَدْرَسَتِكَ إِلَى الْمَلْعَبِ الْبَلَدِيِّ، قَرَّرَتِ الْجَمْعِيَّةُ الرِّيَاضِيَّةُ مُسَاعَدَةَ الْإِدَارَةِ بِمَبْلَغِ 900 دِرْهَمٍ لِكِرَاءِ ثَلَاثِ حَافِلَاتٍ لِنَقْلِ التَّلَامِيذِ فِي رِحْلَتَيْنِ، فَطُلبَ مِنْكَ مُسَاعَدَةُ الْجَمْعِيَّةِ.

ثَمَنُ كِرَاءِ الْحَافِلَةِ الْأُولَى هُوَ: 624Dh	عَدَدُ رُكَّابِ الْحَافِلَةِ الْأُولَى فِي الرَّحْلَةِ الْوَاحِدَةِ هُوَ: 52؛
ثَمَنُ كِرَاءِ الْحَافِلَةِ الثَّانِيَةِ هُوَ: 528Dh	عَدَدُ رُكَّابِ الْحَافِلَةِ الثَّانِيَةِ فِي الرَّحْلَةِ الْوَاحِدَةِ هُوَ: 44؛
ثَمَنُ كِرَاءِ الْحَافِلَةِ الثَّلَاثَةِ هُوَ: 450Dh	عَدَدُ رُكَّابِ الْحَافِلَةِ بـ 20 رَاكِبًا عَنْ عَدَدِ رُكَّابِ الْحَافِلَةِ الثَّلَاثَةِ فِي الرَّحْلَةِ الْوَاحِدَةِ .

الحافلة	عدد ركاب الرحلة	عدد ركاب الرحلة	مجموع الركاب خلال الرحلات الثلاث
الأولى	52 راكبا	52 راكبا
الثانية	44 راكبا	44 راكبا
الثالثة	64 راكبا

التعليمة :

بَاعْتِمَادِكَ الْجَدَاوِلَ وَالْعَمَلِيَّاتِ الْحِسَابِيَّةِ، قُمْ بِ:

- 1 - التَّأَكُّدِ مِمَّا إِذَا كَانَتْ مُسَاهِمَةُ الْجَمْعِيَّةِ كَافِيَةً لِكِرَاءِ الْحَافِلَاتِ؛
- 2 - بَتَّحْدِيدِ عَدَدِ التَّلَامِيذِ الْمُشْجَعِينَ لِفَرِيْقِ كُرَةِ الْقَدَمِ بِالْمَدْرَسَةِ؛
- 3 - بَتَّحْدِيدِ أَيِّ الْحَافِلَاتِ نَقَلْتَ أَكْثَرَ.

الرياضيات	المستوى 3	الكفاية الأساسية 1	المرحلة 2	الوضعية 2
-----------	-----------	--------------------	-----------	-----------

إنتاج زربية

جارتكم صانعة تقليدية عندها 46 رأس غنم. صنعت زربية ب 20kg من الصوف. ولما أرادت بيعها أعطاهما تاجر الحي ربحا يقدر ب 500Dh بينما يبلغ ثمن الزربية في السوق 2500Dh. فطلبت منك مساعدتها.

الوثيقة (2)

138 Dh	مصاريف الغزل والنسج
570Dh	مصاريف صباغة 10 كيلوغرام من الصوف
1478Dh	الثمن الإجمالي إنتاج الزربية
60Dh	ثمن الكيلوغرام الواحد من الصوف

الوثيقة (1)



تُعطي النعجتان 1 كيلوغرام من الصوف.

التعليمة :

- باعتِماك على الوثيقة (1) والوثيقة (2)، وبعد إجراء الحسابات بين لهما:
- 1 - ما إذا كان سيكفيها القطيع للحصول على كمية الصوف المطلوبة؛
 - 2 - مصاريف الصباغة والغزل والنسيج؛
 - 3 - أيهما الأفضل، بيع الزربية للتاجر أم بيعها في السوق.

الرياضيات	المستوى 3	الكفاية الأساسية 2	المرحلة 2	الوضعية 1
-----------	-----------	--------------------	-----------	-----------

تزيين مؤسستي

قرّر أبوك، بصفته رئيساً لجمعية الآباء، القيام بعدة أشغال لتزيين واجهة مدرستك، ساعده في ذلك.

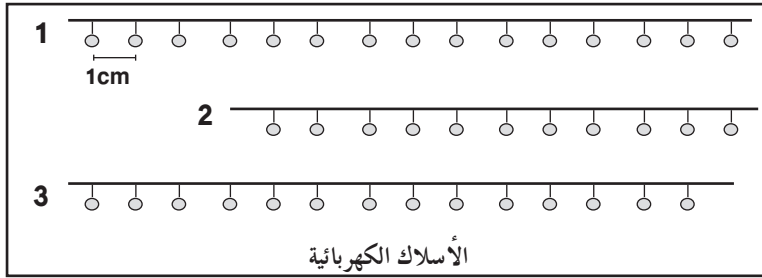
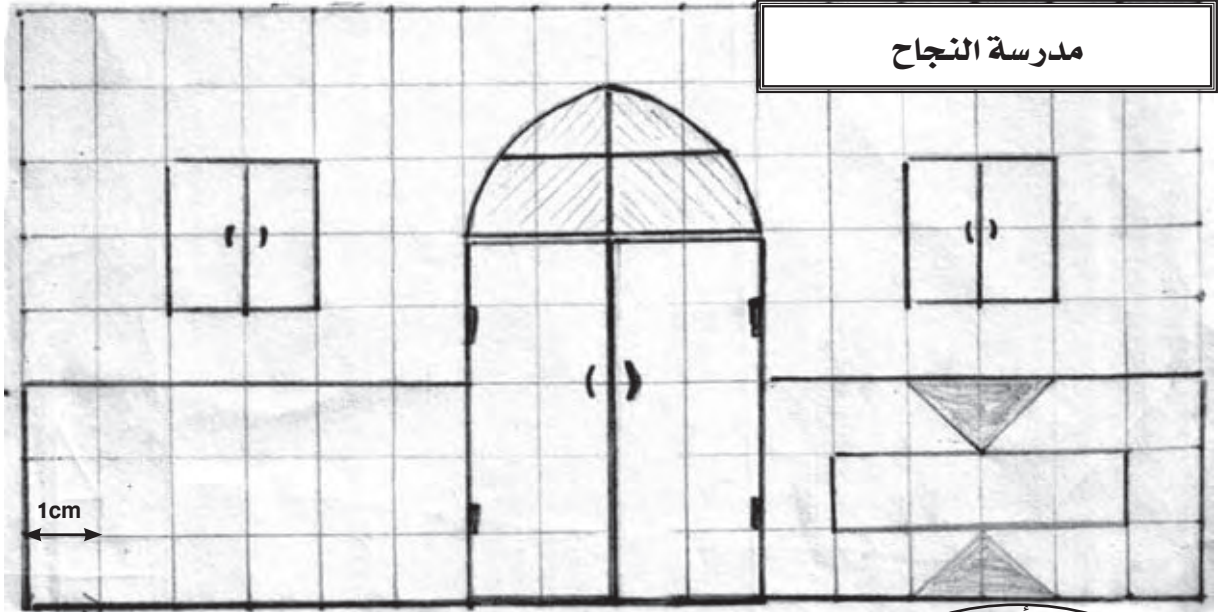

سازين
الواجهة لتكون الجهة اليمنى
مماثلة لليسرى بالنسبة لباب المدرسة.
ثم أضع لوحة اسم المدرسة في الوسط
فوق الباب مباشرة ثم ساحتها بخيط
كهربائي للتزيين.



التعليمة :

باعتِمادِكَ عَلَى الرُّسُومِ وَالْمَعْلُومَاتِ :

- 1 - أتمم زخرفة الواجهة اليسرى لمدرستك؛
- 2 - أنقل اللوحة التي تحمل اسم المدرسة إلى مكانها؛
- 3 - برز له اختيارك للخيط الكهربائي الذي يكفي لإحاطة اللوحة.

الرياضيات	المستوى 3	الكفاية الأساسية 2	المرحلة 2	الوضعية 2
-----------	-----------	--------------------	-----------	-----------

مُسَابَقَةٌ مَجَلَّةٌ

أَعَجَبْتُكَ مُسَابَقَةٌ فِي مَجَلَّةٍ لِلأَطْفَالِ، فَفَرَّرْتُ المُّشَارَكَةَ فِيهَا بِأَعْطَاءِ الأَجْوِبَةِ الصَّحِيحَةِ.

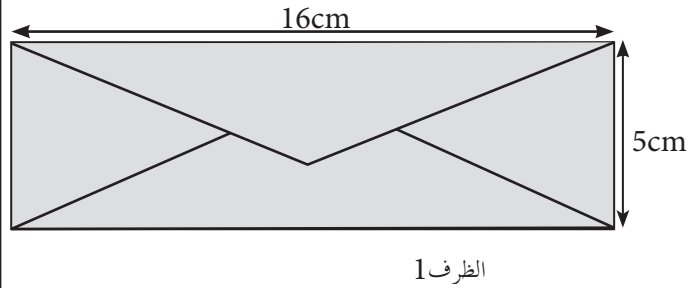
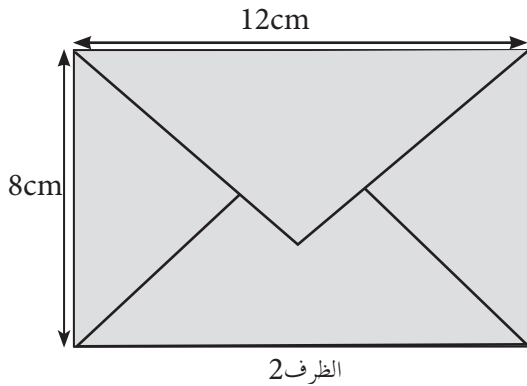
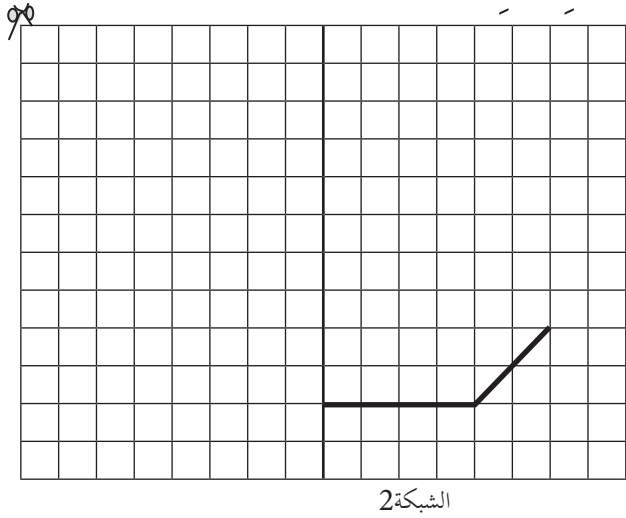
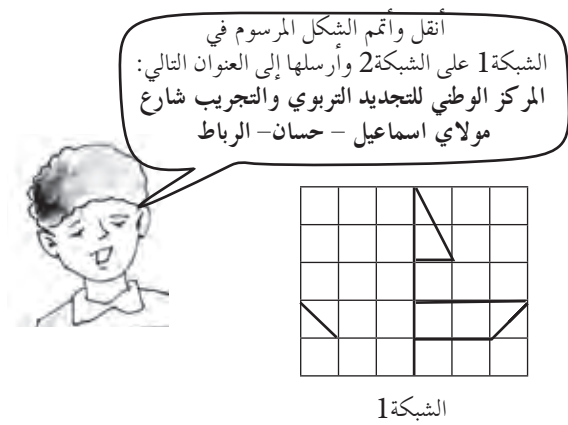

التعليمة:

- 1 - أنقل على الشبكة (2) الشكل المرسوم في الشبكة (1)؛
- 2 - أتمم الرسم على الشبكة (2) للتعرف على وسيلة النقل؛
- 3 - حدّد الظرف المناسب لإرسال الشبكة (2) بعد طيها على اثنين.

الرياضيات	المستوى 3	الكفاية الأساسية 1	المرحلة 3	الوضعية 1
-----------	-----------	--------------------	-----------	-----------

أغنام عمي

يملك عمك 50 نعجة ولدت من بينها 30 نعجة خروفين لكل واحدة. فطلب منك مساعدته على تحديد عدد الأغنام وكمية العلف اللازمة لها.

الوثيقة (2): العلف



ثمن الكيلوغرام الواحد: 5Dh

الوثيقة (1): كمية علف الماشية



علف الخرفان: 80kg

علف النعاج: 400kg

التعليمة:

باعتِمالِ الوثيقة (1) والوثيقة (2) ساعد عمك على:

- 1 - حساب عدد أغنامه؛
- 2 - معرفة ما إذا كان مبلغ 1500Dh يكفي لشراء العلف لكل الماشية؛
- 3 - تحديد عدد الخرفان التي سيباعها لتغطية مصاريف 480kg من العلف إذا كان ثمن الخروف الواحد هو 800Dh.

الرياضيات	المستوى 3	الكفاية الأساسية 1	المرحلة 3	الوضعية 2
-----------	-----------	--------------------	-----------	-----------

التنقل إلى المدرسة

دار نقاش بين مريم وسعاد حول المسافة التي تقطعها يوميًا بين المنزل والمدرسة وحول المبلغ الذي يمكنهما توفيره لشراء دراجة مستعملة بـ 250Dh. فطلبتا منك المساعدة.

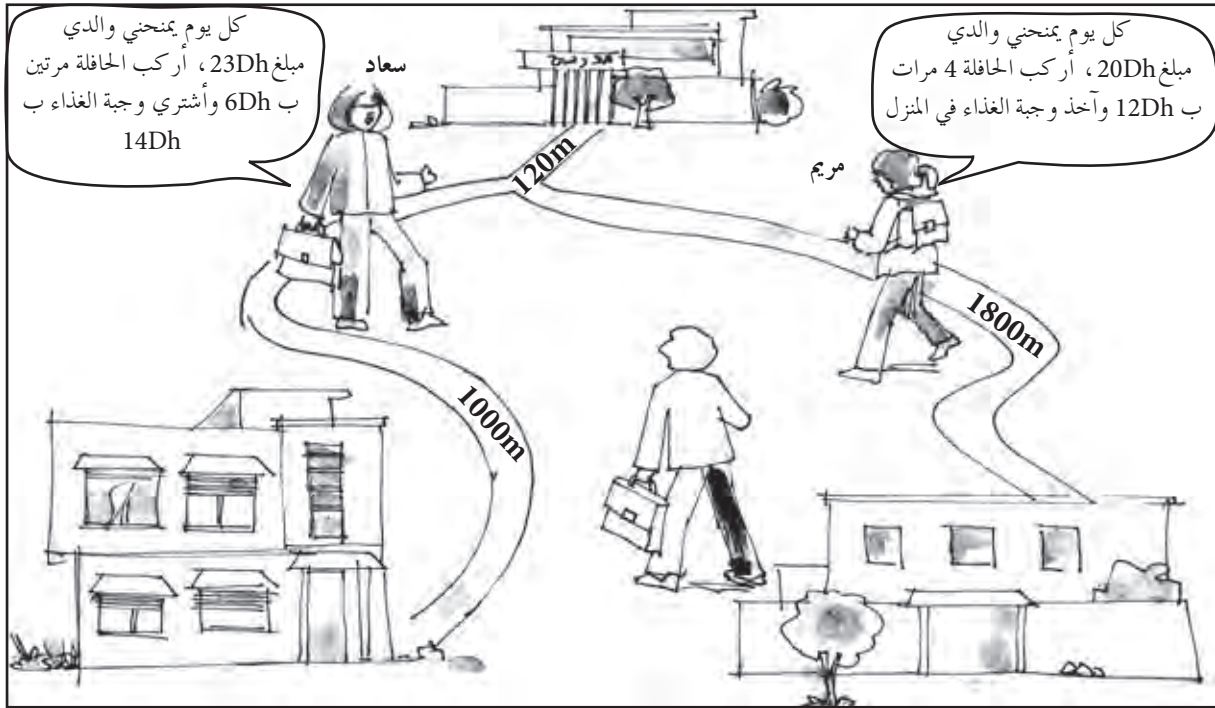

التعليمة:

باعتماد الصورة والنصوص، والعمليات الحسابية، ساعدهما على:

1 - تحديد من منهما تقطع أطول مسافة؛

2 - معرفة من منهما توفر أكثر كل يوم، سعاد أم مريم؛

3 - تحديد ما إذا كان بإمكان مريم شراء دراجة

بعد مرور 40 يومًا من التوفير.

3م	عبئة تيمال معايير الحد الأدنى 9/6	2م	1م	
1		2	1	ت1
		2	1	ت2
		2	1	ت3
1		6	3	

الرياضيات	المستوى 3	الكفاية الأساسية 2	المرحلة 3	الوضعية 1
-----------	-----------	--------------------	-----------	-----------

بيانات الفريق

استعداداً للتدريبات المقبلة، قررت الجمعية الرياضية تسجيل طول ووزن كل اللاعبين. فطلب منك رئيس الجمعية مساعدته على أخذ البيانات الخاصة بفريقك.

96cm < الطول < 1m و 26kg < الوزن < 27kg 500g

1m < الطول < 1m5cm و 28kg < الوزن < 30kg

1m 6cm < الطول < 1m12cm و 31kg < الوزن < 35kg

وثيقة الأوزان
المناسبة للأطوال

القياسات
cm

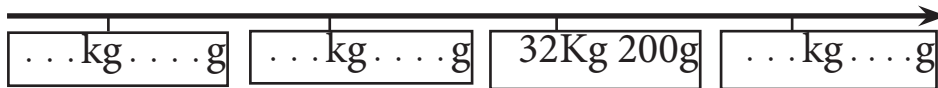
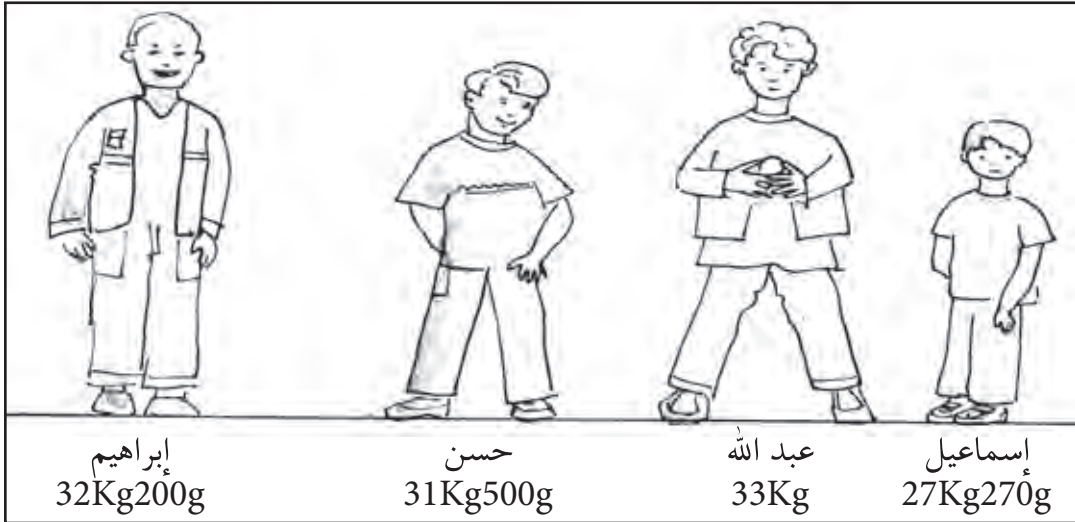

الأوزان من الأخف
إلى الأثقل

.....

.....

إبراهيم

.....

التعليمة:

باعتتماد الوثائق وباستعمال معلوماتك الرياضية ساعد رئيس الجمعية على:

- 1 - تحديد الطول الموافق لكل لاعب؛
- 2 - تحديد أي اللاعبين في فريقك وزنه لا يناسب طوله؛
- 3 - ترتيب أعضاء فريقك حسب الوزن.

الرياضيات	المستوى 3	الكفاية الأساسية 2	المرحلة 3	الوضعية 2
-----------	-----------	--------------------	-----------	-----------

خزانتي الجديدة

اشترت لك أمك خزانة كتب (الوثيقة 1) وطلبت منك مساعدتها على ترتيبها (الوثيقة 2) ووضعها بجوار مكتبك (الوثيقة 3) على طول حائط غرفتك الذي قياسه 5 أمتار. أثناء الترتيب تبين أن الخزانة تنقصها اللوحة الخلفية.

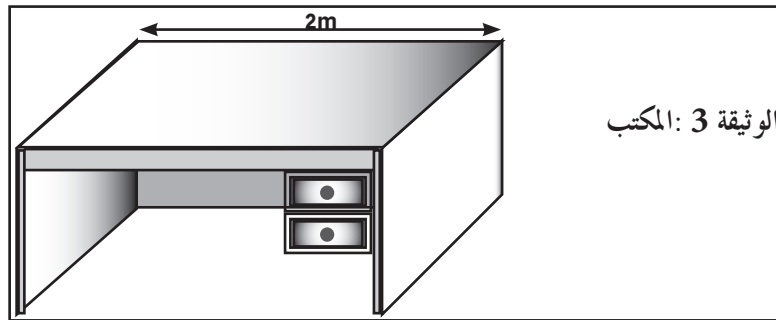
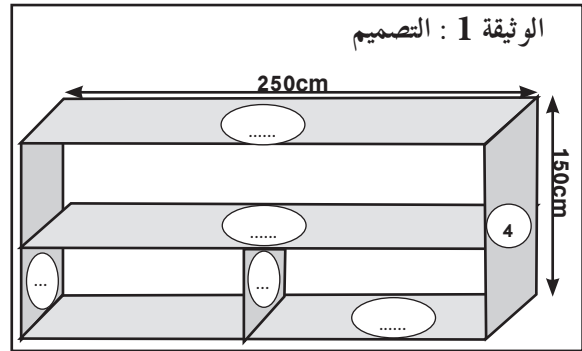
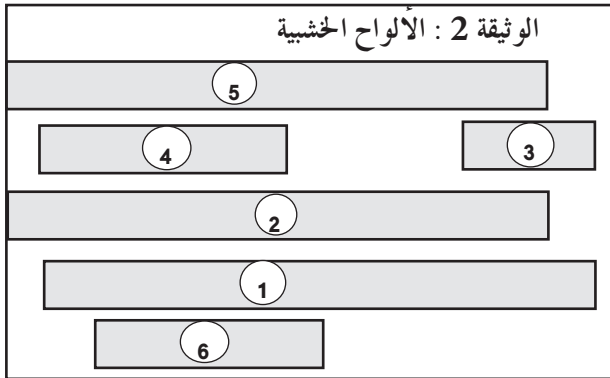

التعليمة: باعتماد الوثائق وباستعمال معلوماتك الرياضية ساعد أمك على:

1 - إتمام تركيب الخزانة بوضع رقم اللوحة في المكان المناسب على

التصميم؛

2 - رسم شكل اللوحة الخلفية للخزانة مع إظهار القياسات (ضلع تربيعة

يمثل 50cm)؛

3 - تحديد ما إذا كان ممكناً وضع الخزانة

بجوار المكتب على طول حائط الغرفة، علل

جوابك.

3م	عبئة تيمال معايير الحد الأدنى 9/6	2م	1م	
1		2	1	ت1
		2	1	ت2
		2	1	ت3
1		6	3	

الرياضيات	المستوى 3	الكفاية الأساسية 1	المرحلة 4	الوضعية 1
-----------	-----------	--------------------	-----------	-----------

كُرْسِيٌّ مُتَحَرِّكٌ لِصَدِيقِنَا

لِشْرَاءِ كُرْسِيٍّ مُتَحَرِّكٍ بِثَمَنِ 2300Dh لِتَلْمِيذٍ مُعَاقٍ بِقِسْمِكَ، قَامَتْ تَعَاوُنِيَّةُ مَدْرَسَتِكَ بِحَمَلَةٍ لِجَمْعِ مُسَاعَدَاتٍ مَالِيَّةٍ مِنْ جَمْعِيَّةِ آبَاءِ وَأَوْلِيَاءِ التَّلَامِيذِ، الَّتِي حَدَدَتْ وَاجِبَ الانْخِرَاطِ فِي 30Dh، وَمِنْ أَسَاتِذَةِ الْمَدْرَسَةِ وَمُدِيرِهَا. فَكَلَّفَكَ مَكْتَبُ تَعَاوُنِيَّةِ الْمَدْرَسَةِ بِمُسَاعَدَةِ أَمِينِ مَالِهَا.



البطاقة 1: المساعدات	
المالية	
1000Dh	الأساتذة
150Dh	المدير
30 انخراطا	جمعية الآباء والأولياء

التعليمة:

- باعتِمالِ البَطَاقَةِ وَبِاسْتِعْمَالِ العَمَلِيَّاتِ الحِسَابِيَّةِ، سَاعِدُهُ عَلى:
- 1 - تَحْدِيدِ المَبْلَغِ المَالِيِّ الَّذِي سَاهَمَتْ بِهِ جَمْعِيَّةُ آبَاءِ وَأَوْلِيَاءِ التَّلَامِيذِ؛
 - 2 - تَحْدِيدِ مَا إِذَا كَانَ مَبْلَغُ مُسَاعَدَاتِ الأَسَاتِذَةِ وَجَمْعِيَّةِ الأَبَاءِ كَافِيًا لِشِرَاءِ الكُرْسِيِّ المُتَحَرِّكِ؛
 - 3 - تَحْدِيدِ المُسَاهَمَةِ الإِضَافِيَّةِ لِجَمْعِيَّةِ آبَاءِ وَأَوْلِيَاءِ التَّلَامِيذِ (كَمَكْتَبِ) وَالَّتِي تُمَكِّنُ مِنْ شِرَاءِ الكُرْسِيِّ المُتَحَرِّكِ.

الرياضيات	المستوى 3	الكفاية الأساسية 1	المرحلة 4	الوضعية 2
-----------	-----------	--------------------	-----------	-----------

بِيعِ مَحْصُولَ الزَّيْتُونِ

عَرَضَ تَاجِرٌ عَلَى جَدِّكَ مَبْلَغَ 4000Dh لِشِرَاءِ مَحْصُولِ 10 أَشْجَارٍ مِنْ مَحْصُولِ الزَّيْتُونِ.

اخْتَارَ الْجَدُّ بَيْنَ بَيْعِ الْمَحْصُولِ زَيْتُونًا، وَبَيْعِهِ زَيْتًا بَعْدَ عَصْرِهِ، فَطَلَبَ مِنْكَ إِتْجَازَ بَعْضِ الْمَهَامِّ.

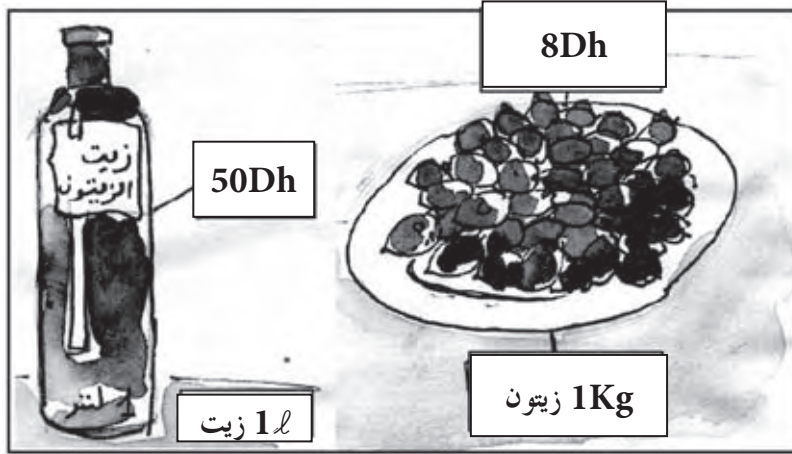

البطاقة (1)

- تعطي كل شجرة 50Kg من الزيتون؛
- تعطي 100Kg من الزيتون 20ل من الزيت؛
- تكاليف عصر الزيتون: 345Dh.

البطاقة (2)

التعليمة:

باعتِمالِكِ عَلَى الْبِطَاقَتَيْنِ وَبِاسْتِعْمَالِ الْعَمَلِيَّاتِ الْحِسَابِيَّةِ قُمْ بِ:

1 - تَحْدِيدِ ثَمَنِ بَيْعِ الْمَحْصُولِ زَيْتُونًا؛

2 - تَحْدِيدِ ثَمَنِ بَيْعِ الْمَحْصُولِ زَيْتًا؛

3 - تَحْدِيدِ عَمَلِيَّةِ الْبَيْعِ الْمُرْبِحَةِ.

3م	عبئة تيمال معايير الحد الأدنى 9/6	2م	1م	
1		2	1	1ت
		2	1	2ت
		2	1	3ت
1		6	3	

الرياضيات	المستوى 3	الكفاية الأساسية 2	المرحلة 4	الوضعية 1
-----------	-----------	--------------------	-----------	-----------

لُعْبَةُ التَّرْبِيعَاتِ

أَرَادَتْ مَرْيَمُ أَنْ تَبْعَثَ بِلُعْبَةِ التَّرْبِيعَاتِ إِلَى صَدِيقَتِهَا أَسْمَاءَ، فَرَأَفَقَتْهَا إِلَى الْحَدِيقَةِ لِتُرِيكَ هَذِهِ اللَّعْبَةَ الْمَكُونَةَ مِنْ 6 مُسْتَطِيلَاتٍ (انظر الوثيقة 1) فَوَجَدْتَمَا أَنَّ جُزْءًا مِنْهَا قَدْ أَتْلَفَ. فَطَلَبْتَ مِنْكَ الْمُسَاعَدَةَ.

الوثيقة (2): الظرف

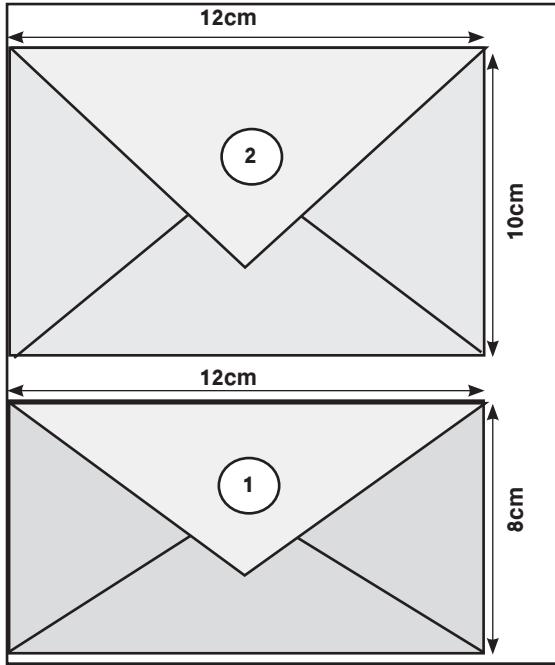

الوثيقة (1): اللعبة

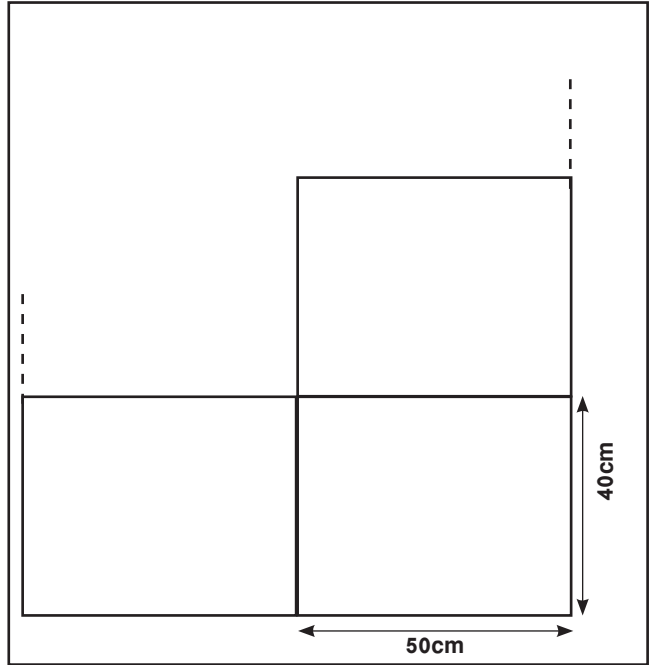

التعليمة:

باعتِمالِ الوثيقتين (1) و (2) ساعدِ مريمَ على:

1 - نقلِ اللعبةِ على ورقةٍ وإتمامِ رسمِها. علماً أنَّ ضلعَ مُربَعٍ مِنَ الورقةِ يُمثَّلُ

؛10cm

2 - تحديدِ أبعادِ الورقِ المُقَوَّى اللازمِ لرسمِ اللعبة؛

3 - اختيارِ الظرفِ البريديِّ المناسبِ لأبعادِ الورقِ المُقَوَّى لإرسالِ اللعبة.

الرياضيات	المستوى 3	الكفاية الأساسية 2	المرحلة 4	الوضعية 2
-----------	-----------	--------------------	-----------	-----------

تزيين قسمننا

تريد تعاونية القسم تزيين حجرة الدرس بقطع من شريط ملون تُلصقها في السقف (البطاقة 1)، وكذلك برسومات وأشكال من الورق المقوى، فكلفك الرئيس بإنشاء بعضها (البطاقة 2) كما دعاك للمساهمة برسم من إنجازك بعد تكبيره (البطاقة 3).

البطاقة (3)

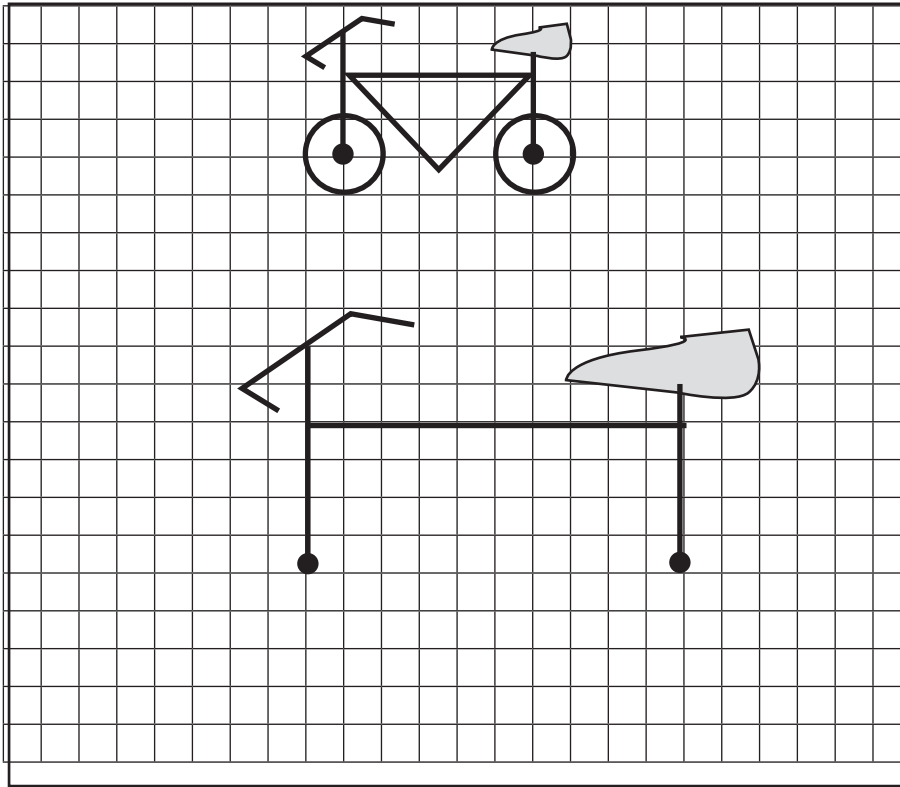

البطاقة (1)

الشريط الملون
طول الشريط: 6m
حاجة القسم: 28 قطعة
طول القطعة: 20cm

البطاقة (2)

مواصفات الأشكال
- المثلث: قائم الزاوية، لونه أحمر، الضلع 1: 3 تربيعات
- الضلع 2: 4 تربيعات
- القرص: لونه أزرق
- الشعاع: 3 تربيعات

التعليمة:

باعتتماد البطاقات الثلاث وباستعمال العمليات الرياضية قم ب:

1 - رسم نموذج الأشكال الهندسية على التربيعات؛

2 - إتمام رسم الدراجة؛

3 - تحديد ما إذا كان الشريط الملون كافيًا

للتزيين.

3م	عبئة تيمال معايير الحد الأدنى 9/6	2م	1م	
1		2	1	ت1
		2	1	ت2
		2	1	ت3
1		6	3	

التربية الإسلامية	المستوى 3	الكفاية الأساسية 1	المرحلة 1	الوضعية 1
-------------------	-----------	--------------------	-----------	-----------

في المُنخيمِ

أَرَادَتْ صَدِيقَتُكَ مُنِيَّةُ الذَّهَابِ إِلَى الْمُنخِيمِ لِأَوَّلِ مَرَّةٍ وَطَلَبَتْ مِنْكَ أَنْ تَمُدَّهَا بِبَعْضِ النَّصَائِحِ.

قال تعالى : أَفَلَا يَنْظُرُونَ إِلَى الْإِبِلِ كَيْفَ خُلِقَتْ وَإِلَى السَّمَاءِ كَيْفَ رُفِعَتْ وَإِلَى الْجِبَالِ كَيْفَ نُصِبَتْ وَإِلَى الْأَرْضِ كَيْفَ سُطِحَتْ.

سُورَةُ الْغَاشِيَةِ الْآيَاتُ : 17-18-19-20

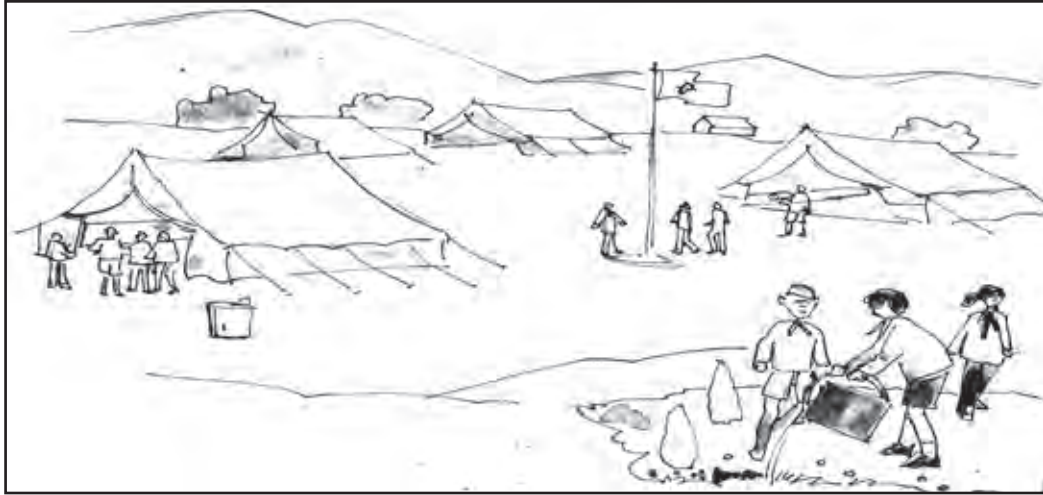

التعليمة:

انطلاقاً من الآيات القرآنية والصورة :

- 1 - قَدِّمِ لِمُنِيَّةَ نَصَائِحَ حَوْلَ الْمُحَافَظَةِ عَلَى النَّبَاتِ وَالطُّيُورِ وَكُلِّ مَا خَلَقَهُ اللَّهُ؛
- 2 - حَدِّثْهَا عَنْ حُسْنِ مُعَاشَرَةِ أَصْدِقَائِهَا بِالْمُنخِيمِ مُسْتَشْهِدًا بِآيَةٍ مِنَ الْقُرْآنِ الْكَرِيمِ أَوْ بِحَدِيثِ نَبِيِّ شَرِيفٍ؛
- 3 - حَدِّثْهَا عَنْ ضَرُورَةِ إِخْبَارِ أُمَّهَا وَأَبِيهَا بِحَالِهَا بِالْمُنخِيمِ .

الوضعية 2	المرحلة 1	الكفاية الأساسية 1	المستوى 3	التربية الإسلامية
-----------	-----------	--------------------	-----------	-------------------

أَحَبُّ الرَّسُولِ صَلَّى اللَّهُ عَلَيْهِ وَسَلَّمَ

دَعَتْ جَمْعِيَّةٌ عُمَرَ لِمُشَارَكَةِ فِي صَبِيحَةِ لِلْأَطْفَالِ حَوْلَ صِفَاتِ الرَّسُولِ صَلَّى اللَّهُ عَلَيْهِ وَسَلَّمَ وَسِيرَتِهِ، فَطَلَبَ مِنْكَ مَدَّةً بِبَعْضِ الْمَعْلُومَاتِ.

قال تعالى: «وَلَوْ كُنْتَ فَظًّا غَلِيظَ الْقَلْبِ لَانْفَضُّوا مِنْ حَوْلِكَ.»

سورة آل عمران، الآية : 159



التعليمة:

- 1 - حَدِّثْ عُمَرَ عَنْ بَعْضِ صِفَاتِ الرَّسُولِ صَلَّى اللَّهُ عَلَيْهِ وَسَلَّمَ؛
- 2 - قَدِّمِ لِعُمَرَ حَدِيثًا أَوْصَى بِهِ الرَّسُولُ الْكَرِيمُ فِي حُسْنِ الْمُعَاشَرَةِ؛
- 3 - حَدِّثْهُ عَمَّا أَوْصَى بِهِ رَسُولُ اللَّهِ صَلَّى اللَّهُ عَلَيْهِ وَسَلَّمَ فِي حَقِّ الْوَالِدَيْنِ مُسْتَشْهِدًا بِحَدِيثِ نَبِيِّ شَرِيفٍ.

التربية الإسلامية	المستوى 3	الكفاية الأساسية 1	المرحلة 2	الوضعية 1
-------------------	-----------	--------------------	-----------	-----------

في ضيعة عمي

طَلَبَ مِنْكَ صَدِيقُكَ جَوَادُ الَّذِي يَسْتَعِدُّ لَزِيَارَةِ ضَيْعَةِ عَمِّهِ أَنْ تُقَدِّمَ لَهُ بَعْضَ النَّصَائِحِ.

قَالَ رَسُولُ اللَّهِ صَلَّى اللَّهُ عَلَيْهِ وَسَلَّمَ: «ارْحَمُوا مَنْ فِي الْأَرْضِ يَرْحَمَكُم مَن فِي السَّمَاءِ»
رواه الترمذي

قَالَ رَسُولُ اللَّهِ صَلَّى اللَّهُ عَلَيْهِ وَسَلَّمَ: «إِنَّمَا يَرْحَمُ اللَّهُ مَنْ عِبَادِهِ الرَّحَمَاءَ».
رواه البخاري ومسلم.

قَالَ رَسُولُ اللَّهِ صَلَّى اللَّهُ عَلَيْهِ وَسَلَّمَ: «أَفْضَلُ الصَّدَقَةِ سَقْيُ الْمَاءِ».
رواه أبو داود



التعليمة:

انطلاقاً من الأسناد أعلاه وما تحفظه من آيات قرآنية وأحاديث نبوية شريفة:

1 - قَدِّمَ لِصَدِيقِكَ نَصَائِحَ لِيَكُونَ رَحِيمًا بِالنَّبَاتِ؛

2 - قَدِّمَ لَهُ نَصَائِحَ لِيَكُونَ رَحِيمًا بِالْحَيَوَانَ؛

3 - قَدِّمَ لَهُ نَصَائِحَ لِيُحْسِنَ مُعَامَلَةَ جِيرَانِ عَمِّهِ.

الوضعية 2	المرحلة 2	الكفاية الأساسية 1	المستوى 3	التربية الإسلامية
-----------	-----------	--------------------	-----------	-------------------

أَتَهَيَّاءَ لِلصَّلَاةِ

أَرَادَتْ صَدِيقَتُكَ هِنَاءُ مِرَافِقَةَ أُمِّهَا إِلَى الْمَسْجِدِ لِلصَّلَاةِ فَطَلَبَتْ مِنْكَ مَدَّهَا بِمَعْلُومَاتٍ حَوْلَ الوُضُوءِ وَالصَّلَاةِ.

قَالَ رَسُولُ اللَّهِ صَلَّى اللَّهُ عَلَيْهِ وَسَلَّمَ: «مَنْ تَوَضَّأَ فَأَحْسَنَ الوُضُوءَ خَرَجَتْ خَطَايَاهُ مِنْ جَسَدِهِ حَتَّى تَخْرُجَ مِنْ تَحْتِ أَظْفَارِهِ»
عَنْ عَثْمَانَ بْنِ عَفَانَ.

قَالَ رَسُولُ اللَّهِ صَلَّى اللَّهُ عَلَيْهِ وَسَلَّمَ: «الطُّهُورُ شَطْرُ الْإِيمَانِ.»
رَوَاهُ مُسْلِمٌ

قَالَ رَسُولُ اللَّهِ صَلَّى اللَّهُ عَلَيْهِ وَسَلَّمَ: «لَا صَلَاةَ لِمَنْ لَا وُضُوءَ لَهُ»
أَخْرَجَهُ الْإِمَامُ أَحْمَدُ - أَبُو دَاوُدَ ابْنُ مَاجَةَ



التعلیمة:

انطلاقاً من الأحاديث النبوية الشريفة والصورتين:

1 - بَيْنَ لِهِنَاءَ أَهْمِيَّةِ الوُضُوءِ عَمَلِيًّا وَدَوْرَهُ فِي النِّظَافَةِ مُسْتَشْهِدًا بِحَدِيثِ نَبَوِيٍّ مُنَاسِبٍ؛

2 - حَدَّثَهَا عَنْ أَهْمِيَّةِ الْمُحَافَظَةِ عَلَى الْمَاءِ مُقْتَرِحًا عَلَيْهَا طَرِيقَةً لِلْوُضُوءِ دُونَ تَضْيِيعِ الْمَاءِ؛

3 - حَدَّثَهَا عَنْ نَوْعِ اللَّبَاسِ الْمُنَاسِبِ لِلصَّلَاةِ.

التربية الإسلامية	المستوى 3	الكفاية الأساسية 1	المرحلة 3	الوضعية 1
-------------------	-----------	--------------------	-----------	-----------

الاذان والإقامة

كَلَّفَتِ الْأَسْتَاذَةُ صَدِيقَكَ أَمِينًا بِإِعْدَادِ عَرَضٍ حَوْلَ الْأَذَانِ وَالْإِقَامَةِ، فَطَلَبَ مِنْكَ مُسَاعَدَتَهُ.

قَالَ رَسُولُ اللَّهِ صَلَّى اللَّهُ عَلَيْهِ وَسَلَّمَ: «مَا مِنْ ثَلَاثَةٍ فِي قَرْيَةٍ فَلَا يُؤَذَّنُ وَلَا تُقَامُ فِيهِمُ الصَّلَاةُ إِلَّا اسْتَحْوَذَ عَلَيْهِمُ الشَّيْطَانُ»
أَخْرَجَهُ الْإِمَامُ أَحْمَدُ - أَبُو دَاوُدَ ابْنِ مَاجَةَ



التعليمة:

أَنْطِلَاقًا مِنَ الْحَدِيثِ النَّبَوِيِّ الشَّرِيفِ وَالصُّورَتَيْنِ:

1 - حَدَّثَ أَمِينًا عَنِ الْأَذَانِ وَالْإِقَامَةِ مُسْتَشْهَدًا بآيَةٍ كَرِيمَةٍ أَوْ حَدِيثِ نَبَوِيٍّ

شَرِيفٍ؛

2 - حَدَّثَهُ عَنِ دَوْرِ الْأَذَانِ فِي تَنْظِيمِ حَيَاةِ الْمُسْلِمِينَ؛

3 - حَدَّثَهُ عَنِ آدَابِ الْمَسْجِدِ.

التربية الإسلامية	المستوى 3	الكفاية الأساسية 1	المرحلة 3	الوضعية 2
-------------------	-----------	--------------------	-----------	-----------

أَتَعَلَّمُ الصَّلَاةَ

قَرَّرَ صَدِيقُكَ مَرَوَانَ الذَّهَابَ مَعَ أَبِيهِ إِلَى الْمَسْجِدِ لِلصَّلَاةِ فَطَلَبَ مِنْكَ أَنْ تُقَدِّمَ لَهُ بَعْضَ النَّصَائِحِ :

قال تعالى : « وَأَقِمِ الصَّلَاةَ لِذِكْرِي. »
سورة طه، الآية: 13



التعلیمة:

انطلاقاً من الآية الكريمة والصورتين:

1 - حَدِّثْ مَرَوَانَ عَنْ كَيْفِيَّةِ الاسْتِعْدَادِ لِإِقَامَةِ الصَّلَاةِ؛

2 - حَدِّثْهُ عَنِ الصَّلَوَاتِ الْخَمْسِ؛

3 - حَدِّثْهُ عَنْ بَعْضِ الْأَعْمَالِ الَّتِي تَنْهَى عَنْهَا

الصَّلَاةُ مُسْتَشْهِدًا بِآيَةِ قُرْآنِيَّةٍ كَرِيمَةٍ أَوْ حَدِيثِ

نَبَوِيِّ شَرِيفٍ.

3م	عبارة تيمّل معيار الحدّ الأدنى 9/6	2م	1م	
1		2	1	ت1
		2	1	ت2
		2	1	ت3
1		6	3	

أَطِيعُ رَبِّي وَوَالِدِيَّ

أَرَادَتْ لَمِيَاءُ الْمُشَارَكَةَ فِي مُسَابَقَةِ تَنْظِيمِهَا تَعَاوُنِيَّةِ الْمَدْرَسَةِ حَوْلَ طَاعَةِ اللَّهِ وَالْوَالِدَيْنِ، فَطَلَبَتْ مِنْكَ أَنْ تُسَاعِدَهَا.

قال تعالى: « وَوَصَّيْنَا الْإِنْسَانَ بِوَالِدَيْهِ ، حَمَلَتْهُ أُمُّهُ وَهْنًا عَلَى وَهْنٍ وَفِصَالَهُ فِي غَمَامِينَ - أَنْ اشْكُرْ لِي وَلِوَالِدَيْكَ إِلَيَّ الْمَصِينُ »
سورة لقمان ، الآية : 13



التعليمة:

مُسْتَعِينًا بِالْأَسْنَادِ أَعْلَاهُ:

- 1 - حَدَّثَ لَمِيَاءُ عَنْ ثَلَاثَةِ أَعْمَالٍ تَدُلُّ عَلَى طَاعَةِ اللَّهِ؛
- 2 - حَدَّثَهَا عَنْ ثَلَاثَةِ أَعْمَالٍ تَدُلُّ عَلَى طَاعَةِ الْوَالِدَيْنِ؛
- 3 - قَدَّمَ لَهَا حَدِيثًا نَبَوِيًّا شَرِيفًا يَرْبِطُ طَاعَةَ اللَّهِ بِطَاعَةِ الْوَالِدَيْنِ.

التربية الإسلامية	المستوى 3	الكفاية الأساسية 1	المرحلة 4	الوضعية 2
-------------------	-----------	--------------------	-----------	-----------

أُعْتَنِي بِالْحَيَوَانَاتِ

قَرَّرَ صَدِيقُكَ سَالِمٌ الذَّهَابَ فِي رِحْلَةٍ تُنظَّمُهَا مَدْرَسَتُهُ لِحَدِيقَةِ الْحَيَوَانَاتِ رُفْقَةً مَجْمُوعَةً مِنَ الْأَطْفَالِ. فَطَلَبَ مِنْكَ أَنْ تُقَدِّمَ لَهُ بَعْضَ النَّصَائِحِ.

مَرَّرَ رَسُولُ اللَّهِ صَلَّى اللَّهُ عَلَيْهِ وَسَلَّمَ بِجَمَلٍ جَائِعٍ وَمُتَعَبٍ فَقَالَ لِصَاحِبِهِ (... أَفَلَا تَتَّقِي اللَّهَ فِي هَذِهِ الْبَهِيمَةِ الَّتِي مَلَكَكَ اللَّهُ إِيَّاهَا...)

رواه الإمام أحمد و أبو داوود



التعليمة:

انطلاقاً من الحديث النبوي الشريف والصورتين:

- 1 - قَدِّمَ لِسَالِمٍ بَعْضَ النَّصَائِحِ حَوْلَ الرَّفْقِ بِالْحَيَوَانَاتِ؛
- 2 - بَيَّنَّ لَهُ أَنَّ الرَّفْقَ بِالْحَيَوَانَاتِ مِنْ تَقْوَى اللَّهِ، مُسْتَشْهِدًا بِآيَةٍ مِنَ الذِّكْرِ

الْحَكِيمِ أَوْ بِحَدِيثِ نَبِيِّ شَرِيفٍ؛

- 3 - قَدِّمَ لَهُ بَعْضَ النَّصَائِحِ فِي التَّعَامُلِ مَعَ أَطْفَالِ الرِّحْلَةِ.

3م	عبارة تبيان معايير الحد الأدنى 9/6	2م	1م	
1		2	1	ت1
		2	1	ت2
		2	1	ت3
1		6	3	

الوضعية 1	المرحلة 1	الكفاية الأساسية 1	المستوى 3	النشاط العلمي
-----------	-----------	--------------------	-----------	---------------

النَّبْتُ

زَرَعْتُ أَخْتُكَ حَبَّاتِ فُؤْلِ فِي تُرَابٍ وَإِسْمَنْتِ فَلَمْ تَنْبُتْ، فَسَأَلْتُكَ عَنِ السَّبَبِ.

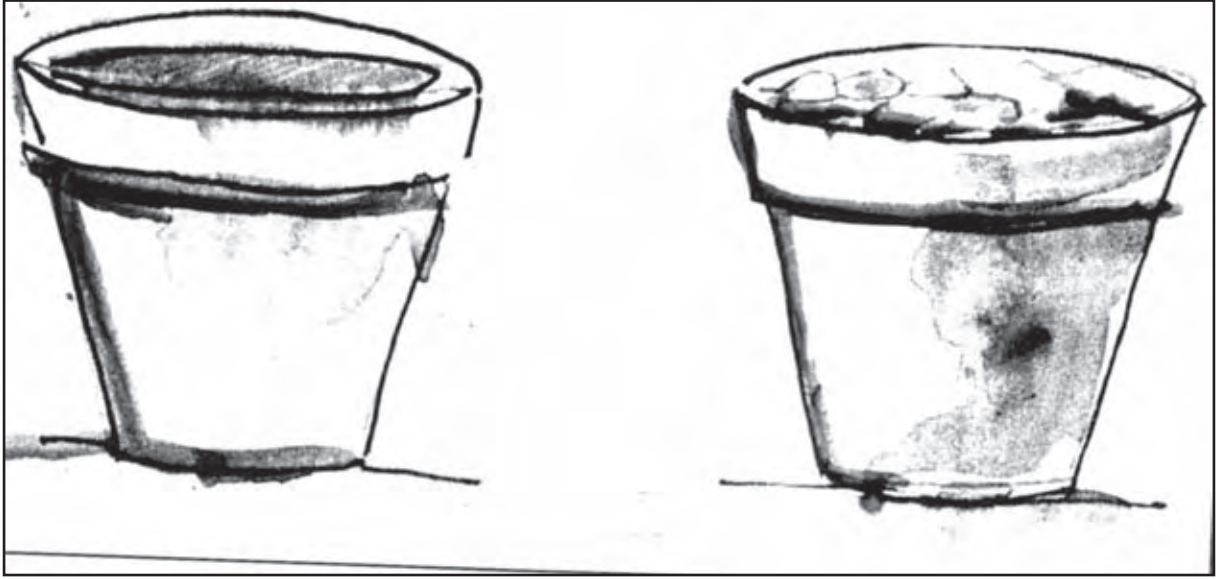

التعليمة:

انطلاقاً من الصورة:

- 1 - قَدِّمْ لَهَا تَفْسِيرًا لِعَدَمِ نَبَاتِ حَبَّاتِ الْفُؤْلِ؛
- 2 - حَدِّثْهَا عَنْ شُرُوطِ الْإِنْبَاتِ الصَّحِيحَةِ؛
- 3 - وَضِّحْ لَهَا كَيْفَ تَعْتَنِي بِنَبْتِهَا.

النشاط العلمي	المستوى 3	الكفاية الأساسية 1	المرحلة 1	الوضعية 2
---------------	-----------	--------------------	-----------	-----------

شَرْبَةُ مَاءٍ

وَضَعَ أَخُوكَ قَارُورَةَ مَاءٍ فِي الثَّلَاجَةِ وَنَسِيَهَا. وَفِي الْيَوْمِ الثَّانِي وَجَدَهَا قَدْ تَجَلَّدَتْ
فَلَمْ يَسْتَطِعْ أَخَذَ حَاجَتَهُ مِنَ الْمَاءِ.

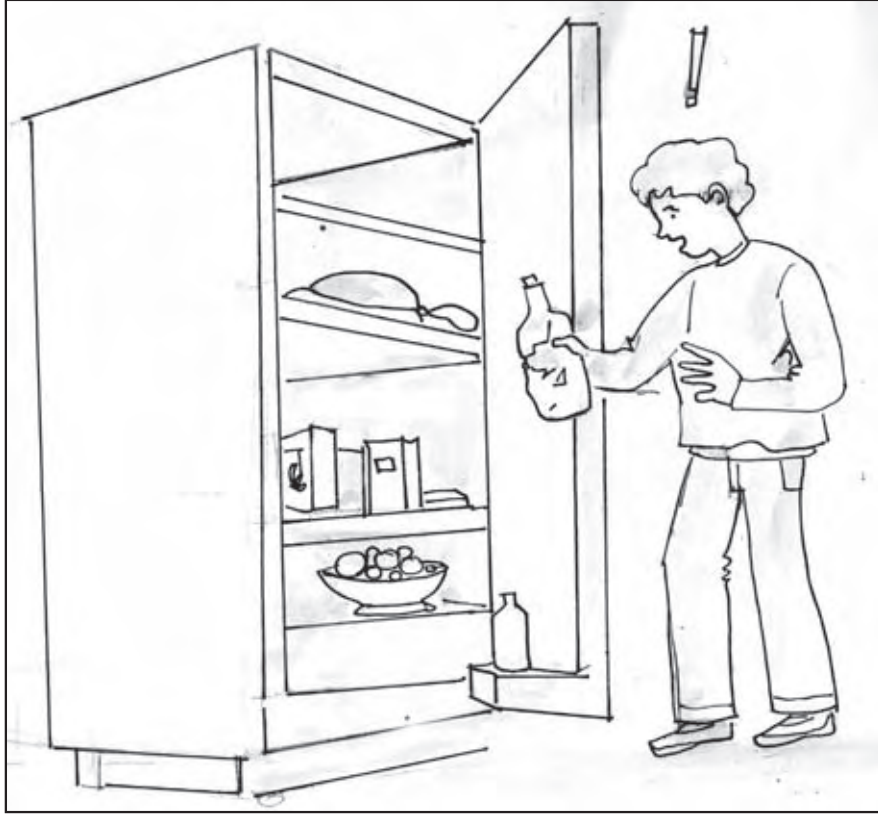

التعليمة:

انطلاقاً من الصورة:

- 1 - اشرح له أسباب تحول الماء إلى جليد؛
- 2 - حدثه عن خصائص الماء وخصائص الجليد؛
- 3 - اقترح عليه طريقة للحصول على حاجته من الماء البارد من القارورة.

النشاط العلمي	المستوى 3	الكفاية الأساسية 1	المرحلة 2	الوضعية 1
---------------	-----------	--------------------	-----------	-----------

شاطئ البحر

قَرَّرَ خَالِدٌ قِضَاءَ نَهَائَةِ الْأُسْبُوعِ عَلَى شَاطِئِ الْبَحْرِ. كَانَ مَعَهُ مِصْبَاحٌ يَدَوِيٌّ. طَلَبَ مِنْكَ أَنْ تُقَدِّمَ لَهُ مَجْمُوعَةً مِنَ النَّصَائِحِ.



التعليمية:

انطلاقاً من الصورة:

- 1 - وَضِّحْ لَهُ كَيْفِيَّةَ تَفَادِي ضَرْبَةِ الشَّمْسِ؛
- 2 - اِمْلَأِ الْجَدْوَلَ بِوَضْعِ عِلَامَةِ X تَحْتَ مَا هُوَ ضَرُورِيٌّ لِقِضَاءِ يَوْمٍ عَلَى الشَّاطِئِ؛

مِحْرَارٌ	كَلْبٌ	أَدْوِيَّةٌ	مِصْبَاحٌ يَدَوِيٌّ	عُلْبَةٌ طَبَاشِيرٍ	فُبْعَةٌ

- 3 - اِشْرَحْ لَهُ الْاِحْتِيَاطَاتِ الضَّرُورِيَّةَ لِتَفَادِي تَعْطِيلِ الْمِصْبَاحِ الْيَدَوِيِّ.

النشاط العلمي	المستوى 3	الكفاية الأساسية 1	المرحلة 2	الوضعية 1
---------------	-----------	--------------------	-----------	-----------

الفروسية

قرّر صديقك زيارة مهرجان الفروسية، المُقام قُرب مدينتك، فطلب منك أن تمدّه ببعض النصائح.



التعليمة:

انطلاقاً من الصورة:

- 1 - حدّثه عن الاحتياطات الضرورية لوقاية نفسه؛
- 2 - اشرح له كيف يستعمل المحرّار الطّبي عند الحاجة؛
- 3 - قدّم له نصائح لتجنّب خطر القُرب من الحلبة.

النشاط العلمي	المستوى 3	الكفاية الأساسية 1	المرحلة 3	الوضعية 1
---------------	-----------	--------------------	-----------	-----------

طُيُورُ الْحَمَامِ

شَاهَدَتْ فَاطِمَةُ مَجْمُوعَةً مِنْ طُيُورِ الْحَمَامِ تُحَلِّقُ فِي الْهَوَاءِ (وثيقة رقم 1)، فَسَأَلَتْكَ
كَيْفَ تَطِيرُ.

وثيقة رقم 1



وثيقة رقم 2



التعليمة:

انطلاقاً من الأسناد:

- 1 - حَدَّثَهَا عَنِ الْجُزْءِ الرَّئِيسِيِّ الَّذِي يُسَاعِدُ الْحَمَامَ عَلَى الطَّيْرَانِ وَمِمَّ
يَتَأَلَّفُ؛
- 2 - حَدَّثَهَا عَنِ التَّشَابُهِ وَالْإِخْتِلَافِ بَيْنَ طَرِيقَةِ تَنْقُلِ الدَّجَاجِ وَالْحَمَامِ؛
- 3 - فَسِّرْ لَهَا لِمَاذَا لَا تَنْتَمِي الْفَرَّاشَةُ إِلَى مَجْمُوعَةِ الْحَيَوَانَاتِ.

النشاط العلمي	المستوى 3	الكفاية الأساسية 1	المرحلة 3	الوضعية 2
---------------	-----------	--------------------	-----------	-----------

فِي الْحَصِيرَةِ

زَارَتْ فَاطِمَةُ الْحَصِيرَةَ فَلَا حَظَّ قُنِيَّةً تَتَغَدَّى عَلَى الْأَعْشَابِ، وَقِطَّةً تَتَغَدَّى عَلَى فَارٍ فَتَسَاءَلَتْ عَنْ ذَلِكَ.



التعليمة:

مُسْتَعِينًا بِالصُّورَةِ:

- 1 - قَارِنُ بَيْنَ نِظَامِ الْأَسْنَانِ عِنْدَ الْقِطِّ وَعِنْدَ الْقُنِيَّةِ؛
- 2 - بَيْنَ أَوْجِهَةِ التَّشَابُهِ وَالْإِخْتِلَافِ بَيْنَ الْحَيَوَانَاتِ الْمَوْجُودَةِ فِي الصُّورَةِ؛
- 3 - أَنْجِزِ السِّلْسِلَةَ الْغِذَائِيَّةَ الَّتِي تَرْتَبُطُ بَيْنَ مَا يَلِي:

بُومَةٌ - فَارٍ - ثَعْلَبٌ - جَرَادٌ.

3م	عبئة تيمبل معايير الحد الأدنى 9/6	2م	1م	
1		2	1	ت1
		2	1	ت2
		2	1	ت3
1		6	3	

الوضعية 1	المرحلة 4	الكفاية الأساسية 1	المستوى 3	النشاط العلمي
-----------	-----------	--------------------	-----------	---------------

مُخِيْمٌ جَبَلِيٌّ

قُمْتَ بِرِحْلَةٍ مَعَ جَمْعِيَّةِ الْكَشَّافَةِ الَّتِي تَنْتَمِي إِلَيْهَا، إِلَى الْمَنْطَقَةِ الْجَبَلِيَّةِ الْقَرِيبَةِ مِنْ مَدِينَتِكَ.

فَارَادَ أَصْدِقَاؤُكَ مُمَارَسَةَ حِصَصِ رِيَاضِيَّةٍ كُلِّ صَبَاحٍ. رَغِبْتَ بِتَقْدِيمِ بَعْضِ النَّصَائِحِ لَهُمْ.



التعليمة:

مُسْتَعِينًا بِالصُّورَةِ:

- 1 - اشرحْ لَهُمْ شُرُوطَ مُمَارَسَةِ الرِّيَاضَةِ؛
- 2 - حَدِّثْهُمْ عَنْ فَوَائِدِ الرِّيَاضَةِ الصَّبَاحِيَّةِ؛
- 3 - اقترحْ بَرْنَامَجًا كَشْفِيًّا لِيَوْمٍ كَامِلٍ.

النشاط العلمي	المستوى 3	الكفاية الأساسية 1	المرحلة 4	الوضعية 2
---------------	-----------	--------------------	-----------	-----------

زِيَارَةُ بَحِيرَةٍ

غَادَرَتِ الْمُخَيِّمَ مَعَ أَصْدِقَائِكَ الْكَشَّافَةَ، لِقَضَاءِ يَوْمِ قُرْبِ الْبَحِيرَةِ، فَأَثَارَ
 انْتِبَاهِ صَدِيقِكَ يَاسِينَ مَجْمُوعَةً مِنَ الْحَيَوَانَاتِ. فَسَأَلَكَ عَنِ كَيْفِيَةِ عَيْشِ هَذِهِ
 الْحَيَوَانَاتِ.

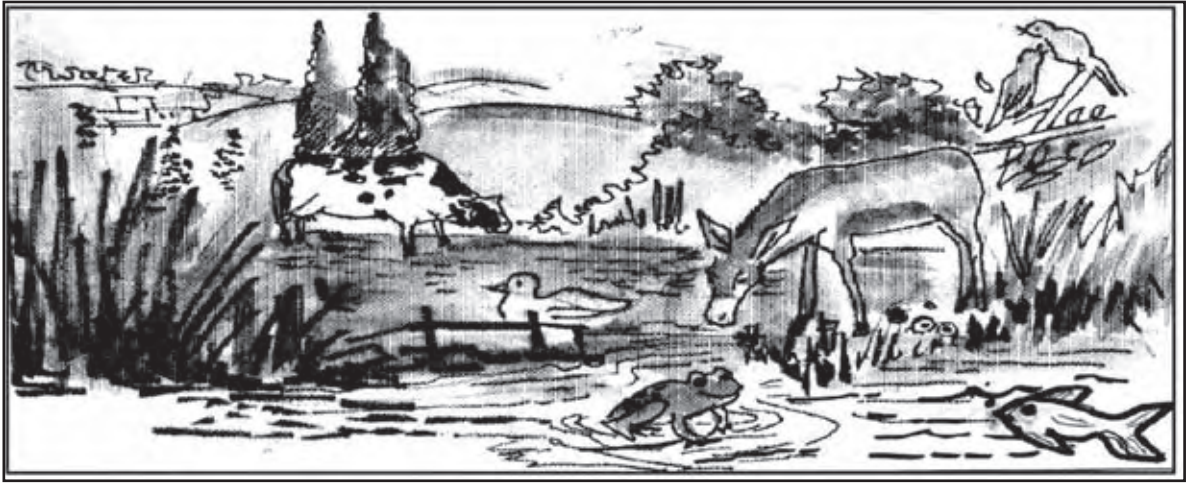

التعلیمة:

انطلاقاً من الأسناد:

1 - صَنَّفِ الْحَيَوَانَاتِ الْوَارِدَةَ فِي الصُّورَةِ ضِمْنَ الْمَجْمُوعَاتِ الَّتِي تَنْتَمِي

إِلَيْهَا؛

2 - قَارِنْ بَيْنَ طُرُقِ التَّنْقُلِ عِنْدَ هَذِهِ الْحَيَوَانَاتِ؛

3 - وَضِّحْ اخْتِلَافَ التَّنَفُّسِ بَيْنَ السُّلْحَفَةِ وَالسَّمَكَةِ.

3م	عبئة تيمبل معايير الحد الأدنى 9/6	2م	1م	
1		2	1	ت1
		2	1	ت2
		2	1	ت3
1		6	3	

الوضعية 1	المرحلة 1	الكفاية الأساسية 1	المستوى 3	التربية الفنية
-----------	-----------	--------------------	-----------	----------------

مُرْبِكةٌ

أهداك صديقك مُربِكةً في عيد ميلادك، فأعجبتك أشكالها؛ ففكرت في تركيب بعضها لترين بها حُجرتك.

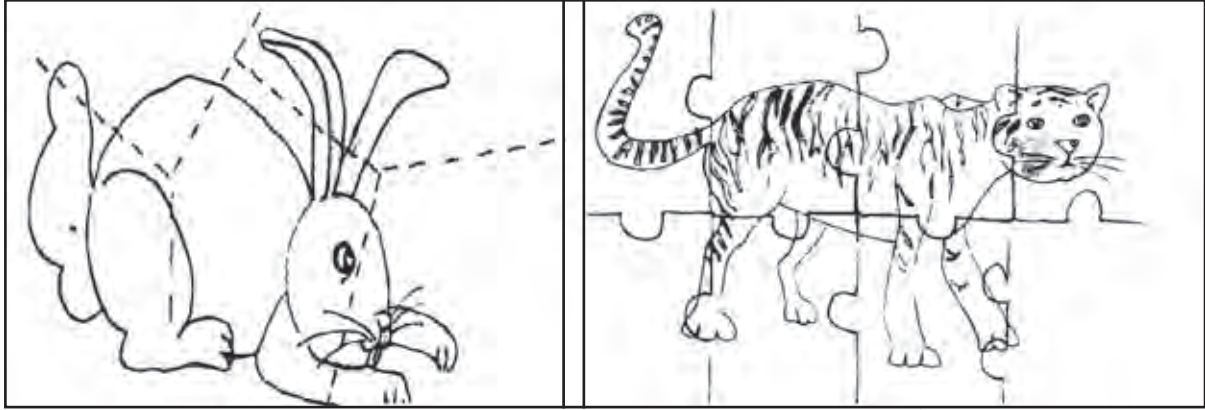

الشكل 2

الشكل 1

التعليمة:

بِاسْتِعْمَالِ الشَّكْلَيْنِ (1) وَ(2)، رَكِّبْ مَنْظَرَ السَّمَكَيْنِ فِي الشَّكْلِ 3 مُسْتَعْمَلًا:

1 - الْقَصِّ؛

2 - وَالتَّرْكِيبِ؛

3 - وَالْإِلْصَاقَ.

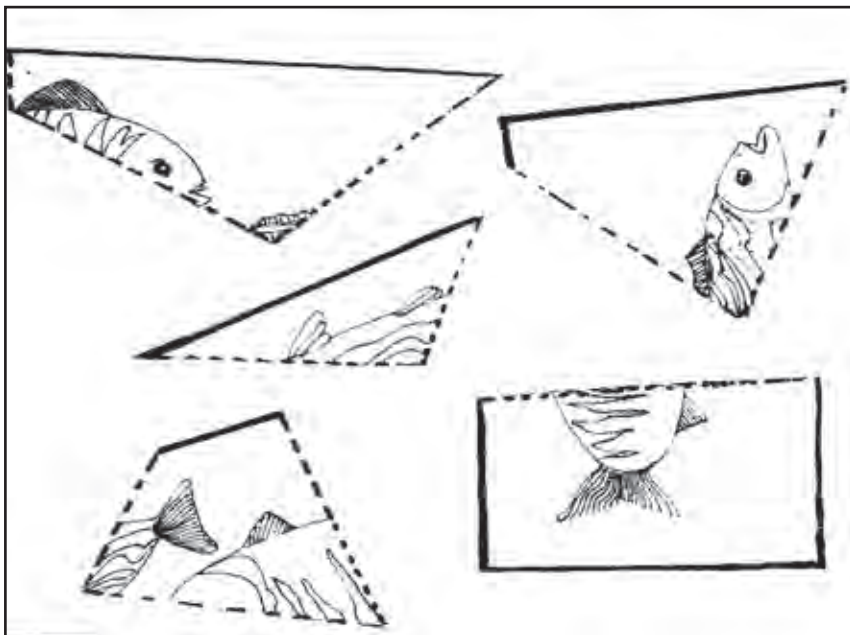

الشكل 3

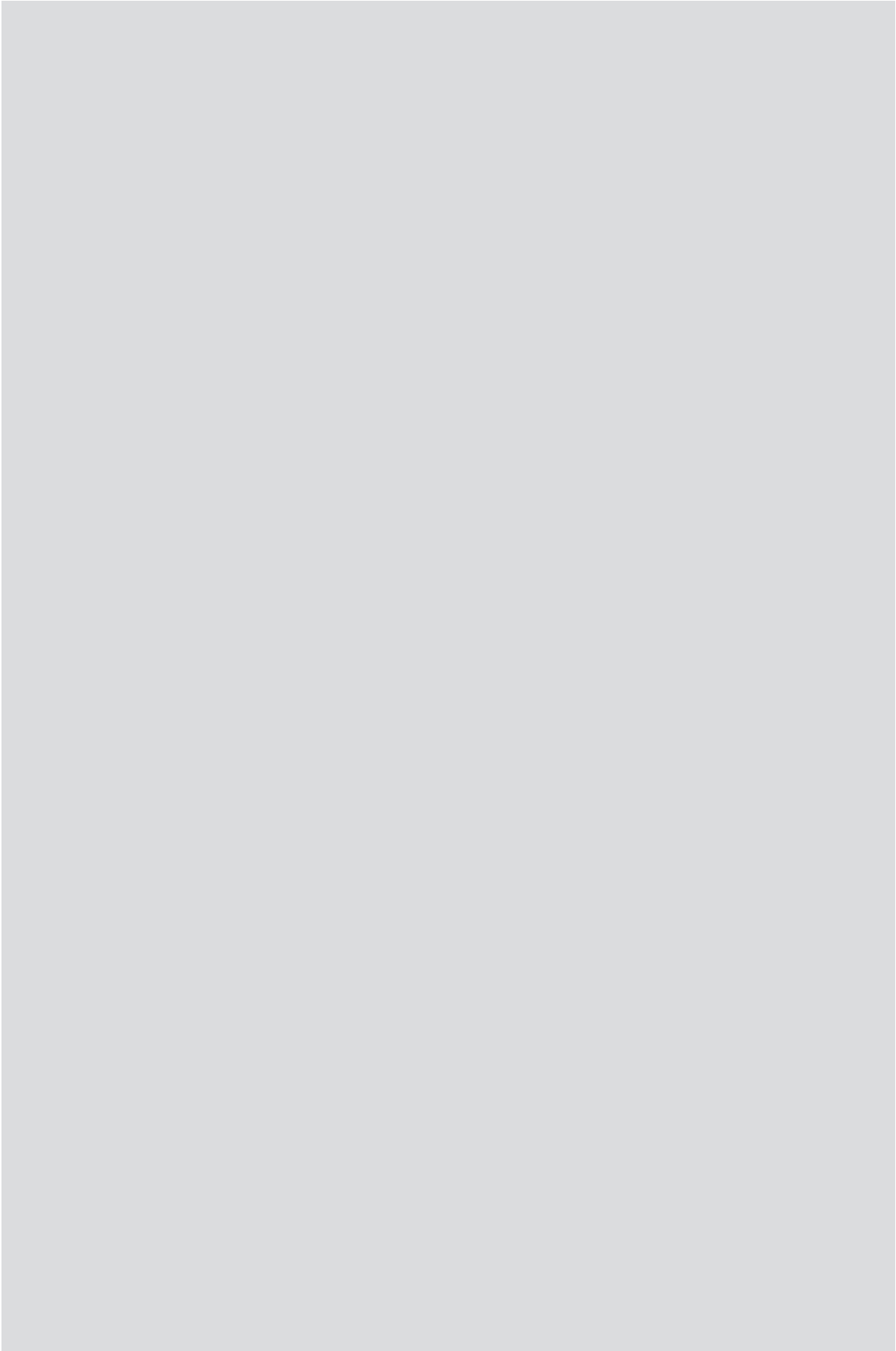

الوضعية 2	المرحلة 1	الكفاية الأساسية 1	المستوى 3	التربية الفنية
-----------	-----------	--------------------	-----------	----------------

اللاعب الماهر

أخْتُكَ تُحِبُّ اللَّعِبَ بِالْكُرَّةِ، أَرَدْتَ أَنْ تُهْدِيَهَا لَوْحَةً لِلَّاعِبِ بِالْكُرَّةِ.
بِاسْتِعْمَالِ الْأَشْكَالِ الْمَوْجُودَةِ أَسْفَلَ الصَّفْحَةِ.

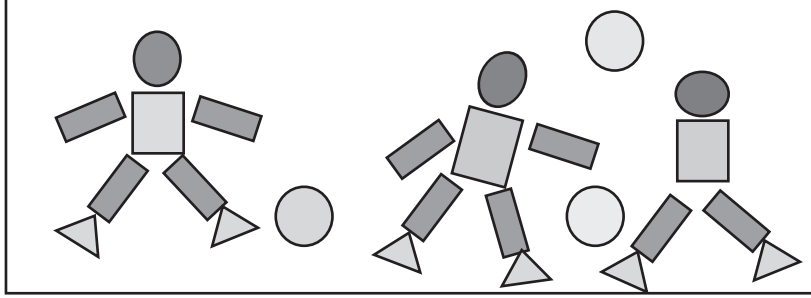

التعليمية:

رَكِّبْ شَكْلَ لَاعِبٍ مُسْتَعْمِلًا:

1 - القَصِّ؛

2 - والتَّرْكِيبِ؛

3 - والألْصَاقِ.

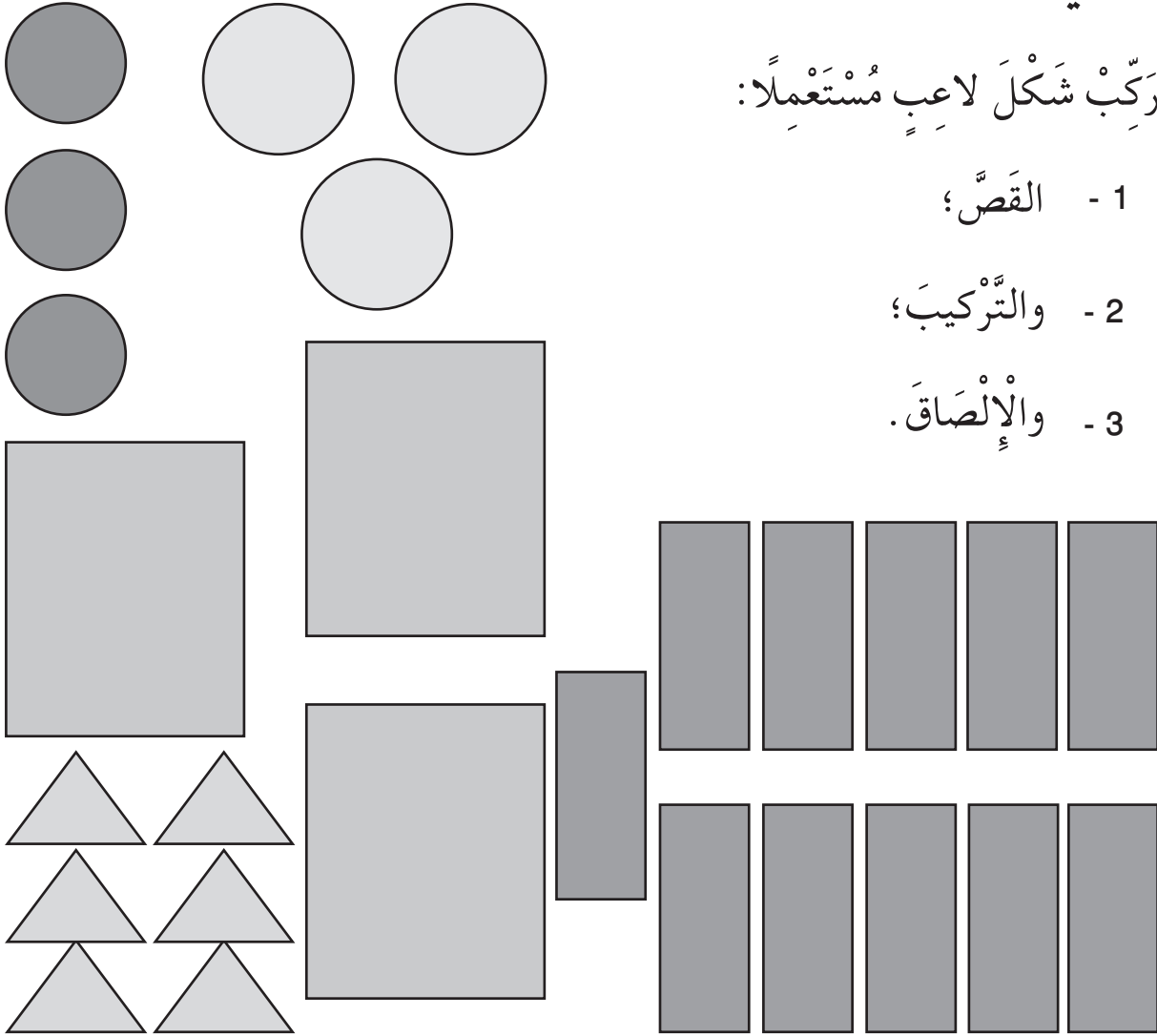

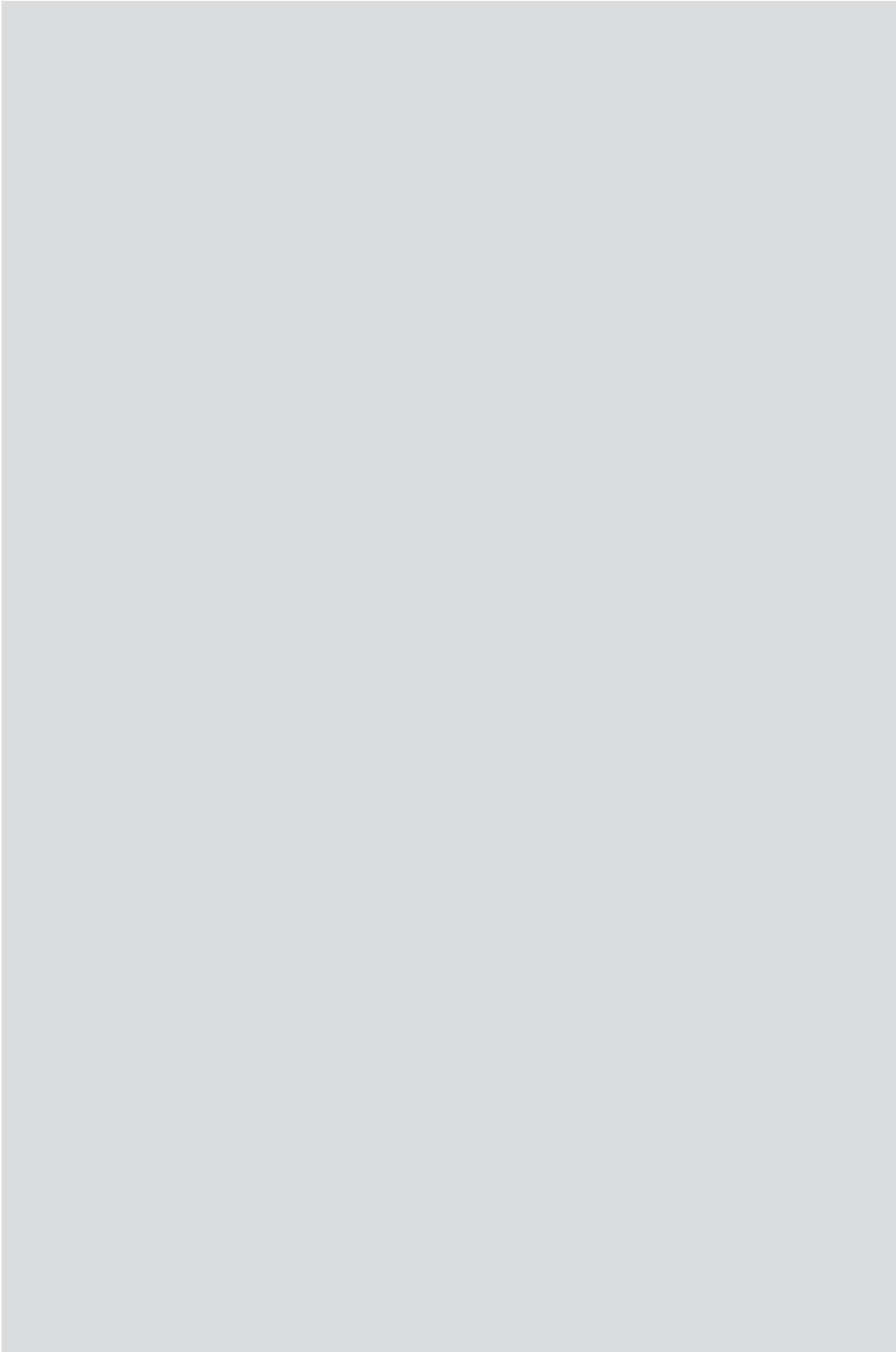

الوضعية 1	المرحلة 2	الكفاية الأساسية 1	المستوى 3	التربية الفنية
-----------	-----------	--------------------	-----------	----------------

عُرْفَتِي

أهدتك أمك صورةً لشاطئِ البحرِ، وطلبت منك تزيينها، لوضعها في عُرفتك.

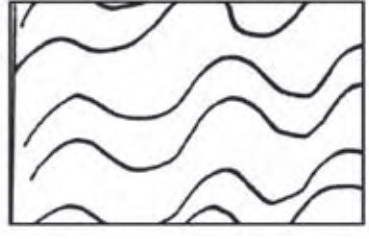
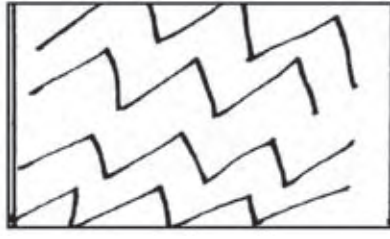

التعليمة:

باستعمال الألوان الأساسية، وبالاغتماد على الرسوم أعلاه.

- 1 - لوني المنارة؛
- 2 - زيني السفينة بأشكال مناسبة؛
- 3 - أرسمي ولوني أمواج البحر بخطوط مناسبة.

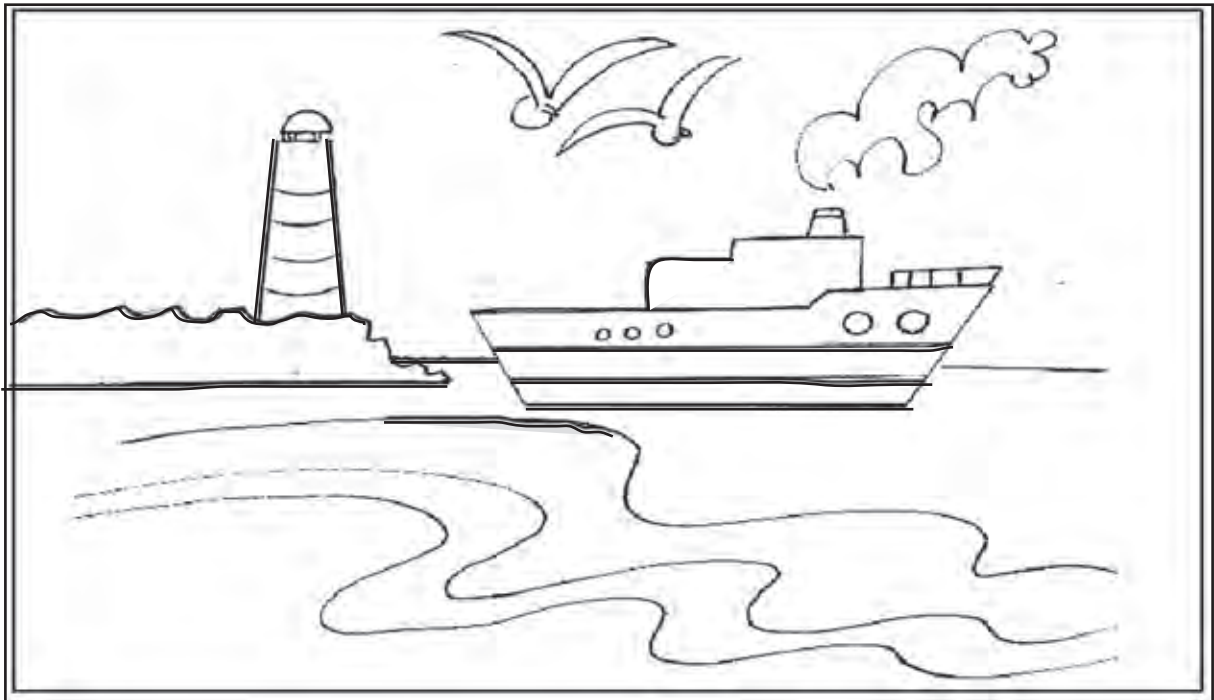

الوضعية 2	المرحلة 2	الكفاية الأساسية 1	المستوى 3	التربية الفنية
-----------	-----------	--------------------	-----------	----------------

عيد ميلاد أختي

أقترَبَ عيد ميلادِ أختِكَ، رَسَمَ أبوكَ لَوْحَةً لِحَدِيقَةٍ وَطَلَبَ مِنْكَ تَزْيِينَهَا لِتَقْدِيمِهَا هَدِيَّةً لِأَخْتِكَ.

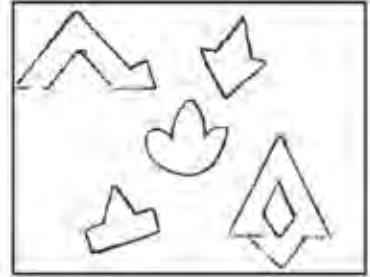
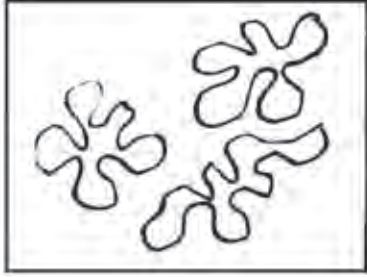

التعليمة:

بِاسْتِعْمَالِ الْأَلْوَانِ الْأَسَاسِيَّةِ وَالثَّانَوِيَّةِ، وَبِالاعْتِمَادِ عَلَى الرَّسُومِ أَعْلَاهُ.

- 1 - زَيْنِ النَّافُورَةِ بِأَشْكَالٍ مُنَاسِبَةٍ؛
- 2 - لَوْنِ وَرُودِ الْحَوْضِ بِالْوَانِ مُخْتَلِفَةٍ؛
- 3 - زَيْنِ إِطَارِ اللَّوْحَةِ بِأَشْكَالٍ مُنَاسِبَةٍ.

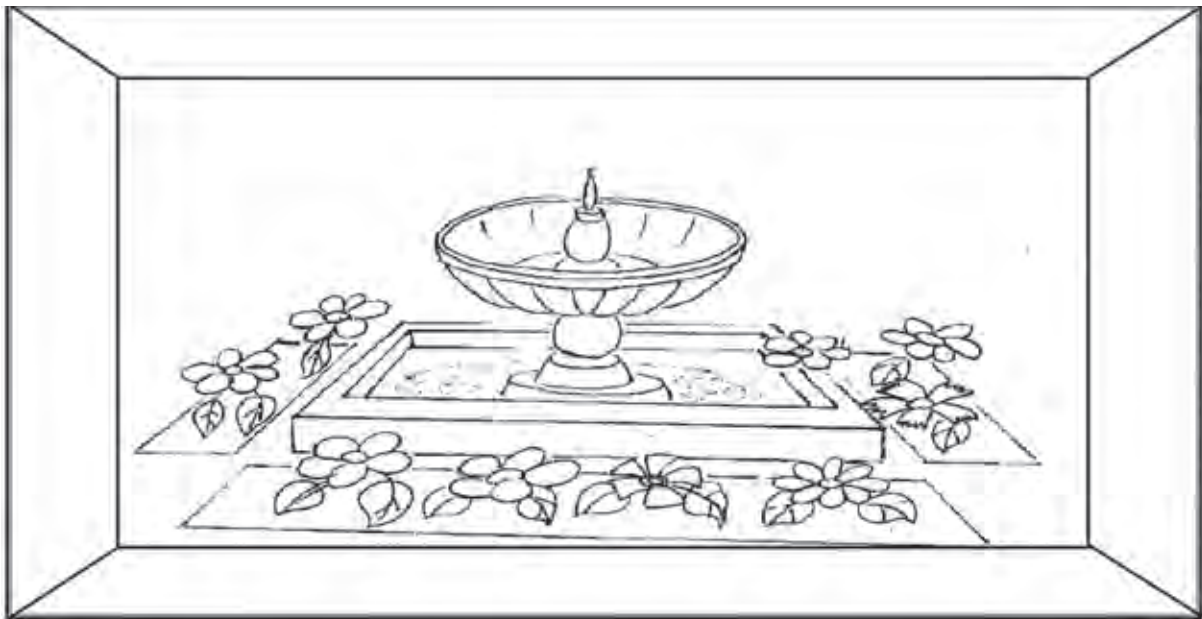

الوضعية 1	المرحلة 3	الكفاية الأساسية 1	المستوى 3	التربية الفنية
-----------	-----------	--------------------	-----------	----------------

زليج منزلنا

أرادت أسرُك تزيين منزلِكُم الجديد بالزليج، فطلبتُ مِنك والدتُك مُساعدتها لاختيارِ الزخارفِ المُناسبة.

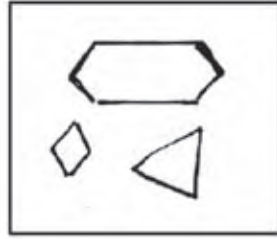

التعليمة:

باعتِمادك على الزخارفِ أعلاه:

- 1 - زين الزليجة 1 بزخارفٍ عُضويةٍ مُتنوعةٍ ثم لونها؛
- 2 - زين الزليجة 2 بزخارفٍ هندسيةٍ مُتنوعةٍ ثم لونها؛
- 3 - زين الزليجة 3 بزخارفٍ هندسيةٍ وعُضويةٍ ثم لونها.

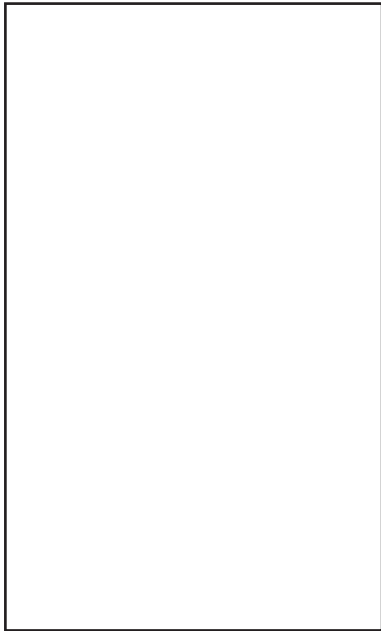

الزليجة 3

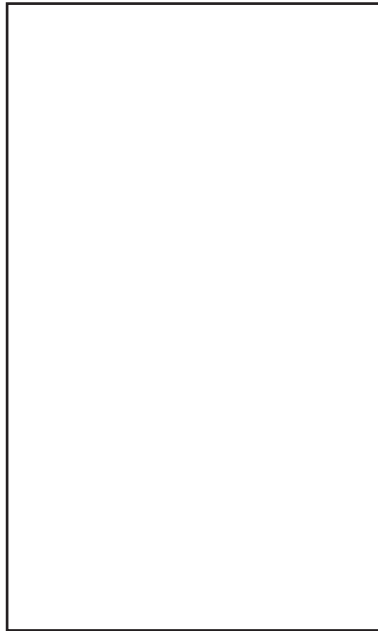

الزليجة 2

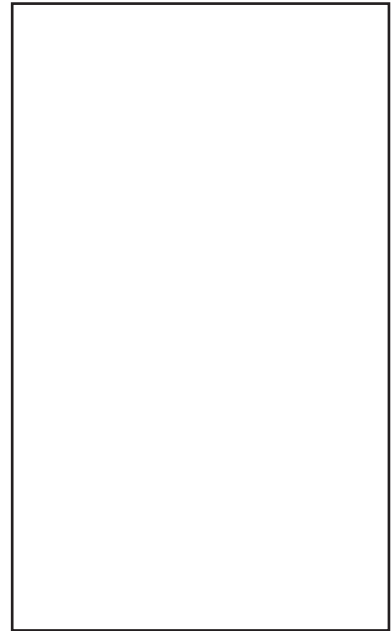

الزليجة 1

الوضعية 2	المرحلة 3	الكفاية الأساسية 1	المستوى 3	التربية الفنية
-----------	-----------	--------------------	-----------	----------------

سوق الزرّابي

زُرْتُ سُوْقَ الزَّرَّابِي رُفْقَةَ جَدَّتِكَ لِشِرَاءِ زُرِّيَّةٍ. عَرَّضَ التَّاجِرُ عَلَيَّ جَدَّتِكَ عِدَّةَ زُرَّابِي ذَاتِ أَشْكَالٍ زُحْرَفِيَّةٍ مُخْتَلِفَةٍ وَمُتَنَوِّعَةٍ. إِلَّا أَنَّهَا لَمْ تُعْجِبْنِي. وَطَلَبْتُ مِنْكَ مُسَاعَدَتَهَا.

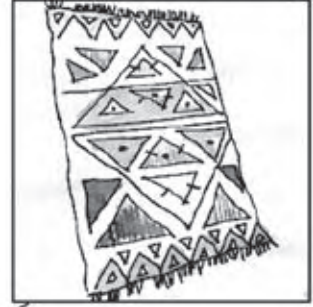
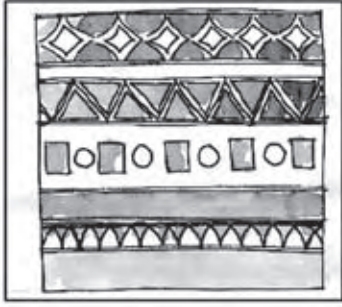

التعلّيمية: بِاعْتِمَادِكَ عَلَى الصُّورِ وَالرُّسُومِ أَعْلَاهُ:

- 1 - زُحْرَفِ الزَّرِّيَّةِ 1 بِزُحْرَافٍ مُتَنَوِّعَةٍ، وَلَوْنِهَا بِالْوَانِ أَسَاسِيَّةٍ؛
- 2 - زُحْرَفِ الزَّرِّيَّةِ 2 بِزُحْرَافٍ مُتَنَوِّعَةٍ، وَلَوْنِهَا بِالْوَانِ ثَانَوِيَّةٍ؛
- 3 - زُحْرَفِ الزَّرِّيَّةِ 3 بِزُحْرَافٍ مُتَنَوِّعَةٍ، وَلَوْنِهَا بِالْوَانِ أَسَاسِيَّةٍ وَأُخْرَى ثَانَوِيَّةٍ.

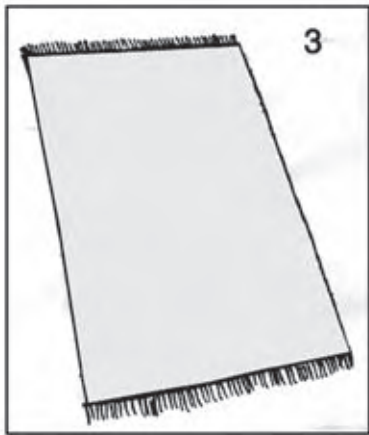

3م	عبارة تيمّال معيار الحد الأدنى 9/6	2م	1م	
\1		\2	\1	1ت
		\2	\1	2ت
		\2	\1	3ت
\1		\6	\3	

الوضعية 1	المرحلة 4	الكفاية الأساسية 1	المستوى 3	التربية الفنية
-----------	-----------	--------------------	-----------	----------------

المزهرية الجميلة

اشترت أمك ثلاث مزهريات من الفخار. طلبت منك أن تزخرفها لتزين بها بهو المنزل.

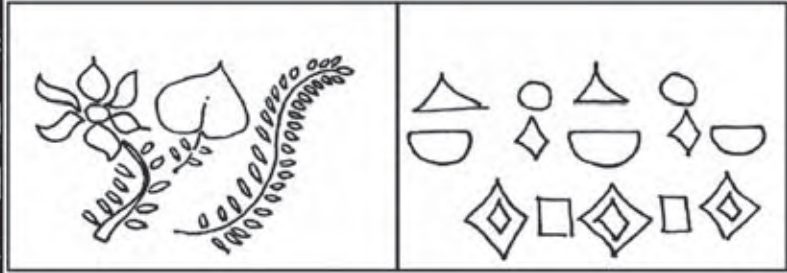
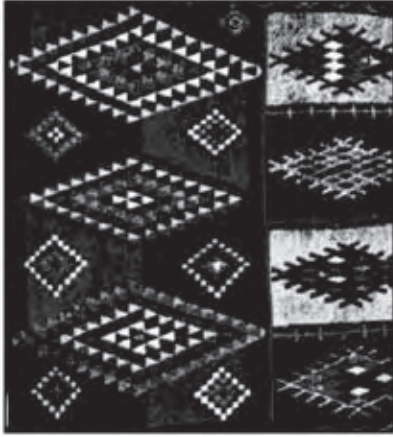

التعليمة:

باعتمالك على الصور والأشكال أعلاه:

- 1 - أرسم أشكالا زخرفية عضوية على المزهرية (1)؛
- 2 - أرسم أشكالا زخرفية هندسية على المزهرية (2)؛
- 3 - أرسم أشكالا زخرفية هندسية وعضوية على المزهرية (3).

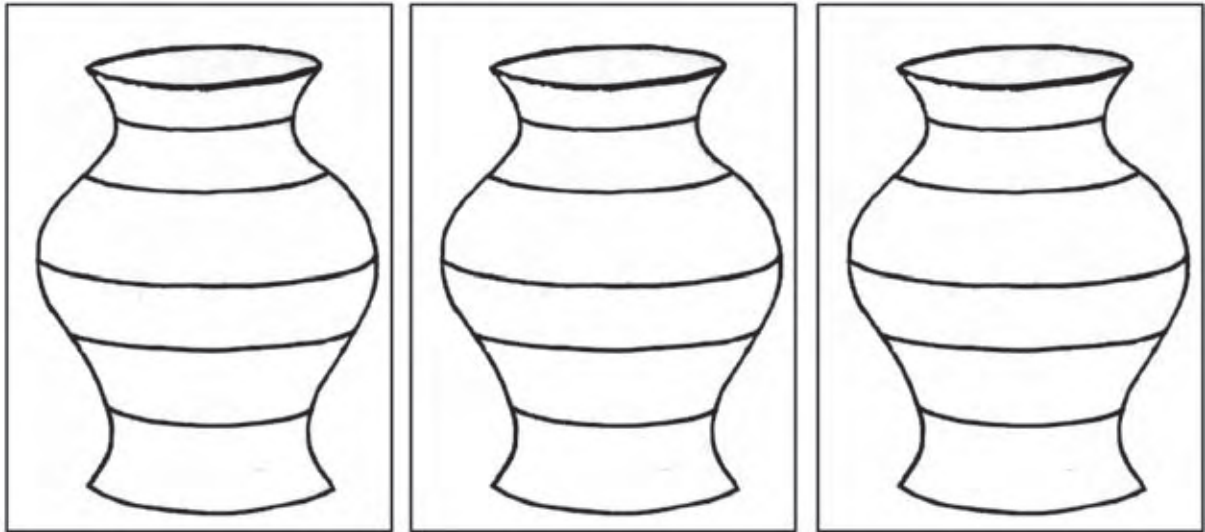

3

2

1

الوضعية 2	المرحلة 4	الكفاية الأساسية 1	المستوى 3	التربية الفنية
-----------	-----------	--------------------	-----------	----------------

الصَّيْنَةُ

زُرْتُ مَعْرُضًا لِلصَّنَاعَةِ التَّقْلِيدِيَّةِ، فَطَلَبَ مِنْكَ أَحَدُ الصَّنَاعِ مُسَاعَدَتَهُ لِاخْتِيَارِ زَخَارِفَ لِتَزْيِينِ صَيْنِيَّةٍ.



التعليمة:

بِاعْتِمَادِكَ عَلَى الصُّورِ وَالْأَشْكَالِ أَعْلَاهُ:

- 1 - زَخْرَفِ الصَّيْنِيَّةَ 1 بِأَشْكَالِ زُخْرَفِيَّةٍ عُضْوِيَّةٍ؛
- 2 - زَخْرَفِ الصَّيْنِيَّةَ 2 بِأَشْكَالِ هَنْدَسِيَّةٍ؛
- 3 - زَخْرَفِ الصَّيْنِيَّةَ 3 بِأَشْكَالِ هَنْدَسِيَّةٍ وَعُضْوِيَّةٍ.

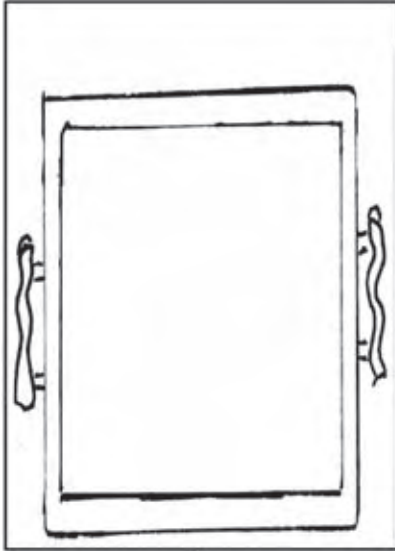

3

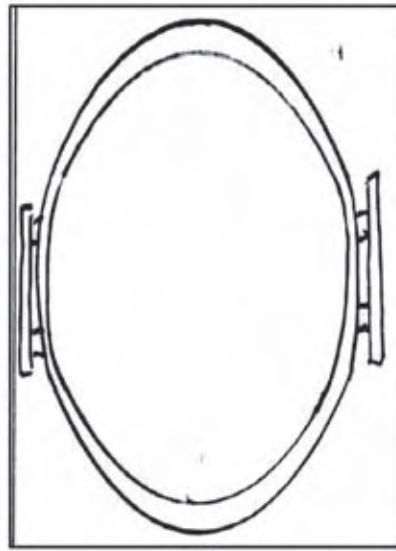

2

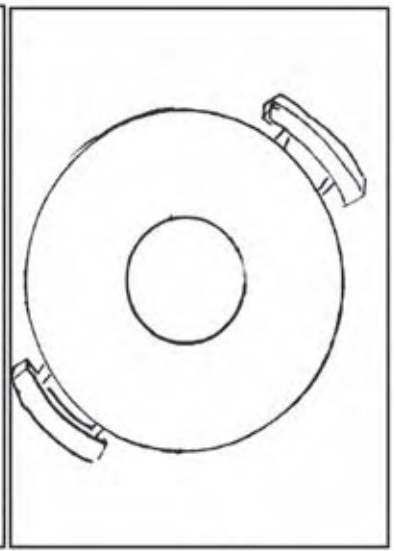

1

3م	2م	1م	
\1	\2	\1	ت1
\1	\2	\1	ت2
\1	\2	\1	ت3
\1	\6	\3	

L'école en fête

Ton père est en voyage; tu lui écris pour lui parler de la fête de fin d'année .



Consignes:

En trois phrases au moins, tu l'informes sur:

- 1- le jour et l'heure de la fête;
- 2- les cadeaux qu'on va distribuer;
- 3- les personnes invitées à la fête.

	crit1	crit2	Perfectionnement	crit3
cons1	1	2		
cons2	1	2		
cons3	1	2		
	3	6		1

Ma montre

Tu as perdu la montre que ton papa t'a offerte .

Tu aides le professeur à la retrouver.



Consignes:

En trois phrases au moins, tu écris au professeur pour l'informer;

- 1- de l'endroit où tu as perdu ta montre;
- 2- du moment où tu as perdu ta montre;
- 3- de la couleur de ta montre.

Mon sandwich préféré

Tu as faim. Tu téléphones à papa.



Consignes:

En t'aidant des images et en quatre phrases au moins:

- 1- parle à papa de ta faim;
- 2- demande-lui de t'apporter ton sandwich préféré;
- 3- décris-lui le restaurant où il doit chercher ton sandwich .

	crit1	crit2	Perfectionnement	crit3
cons1	1	2		
cons2	1	2		
cons3	1	2		
	3	6		1

L'anniversaire

Ton ami t'invite à son anniversaire. Tu parles à ta maman.



Consignes:

En t'aidant des images et en quatre phrases au moins:

- 1- parle à maman de la date et du lieu de l'anniversaire;
- 2- parle-lui des cadeaux que tu veux offrir;
- 3- parle-lui des vêtements que tu vas porter.

Grande responsabilité

Le matin, ta maman sort. Elle te demande d'écrire un mot à ton frère.



Consignes:

En t'aidant des images et en trois phrases au moins, écris-lui ce qu'il doit faire:

1- à 7h;

2- à 7h30mn ;

3- à 8h.

	crit1	crit2	Perfectionnement	crit3
cons1	1	2		
cons2	1	2		
cons3	1	2		
	3	6		1

La coopérative scolaire

Pour t'inscrire, tu te présentes.



Consignes:

En t'aidant des images et en trois phrases au moins:

- 1- écris ton nom;
- 2- écris ton âge;
- 3- écris ce que tu veux faire.

À la ferme

Tu visites une ferme; à ton retour, tu parles à ton ami.



Consignes:

Regarde l'image et en quatre phrases au moins:

- 1- parle à ton ami de la ferme;
- 2- parle-lui des animaux de la ferme;
- 3- parle-lui de ce que font les gens.

	crit1	crit2	Perfectionnement	crit3
cons1	1	2		
cons2	1	2		
cons3	1	2		
	3	6		1

Au camping d'Essaouira

Ton ami Hassan veut faire du camping. Tu reviens d'Essaouira, tu lui parles.



Consignes:

En t'aidant des images et en quatre phrases au moins, parle à ton ami:

- 1- pour lui décrire le camping;
- 2- pour lui décrire ce que font les enfants pendant la journée;
- 3- pour lui parler de ce qu'ils font pendant le soir.

Le règlement de la classe

Ton professeur te demande de participer à l'écriture du règlement de la classe.

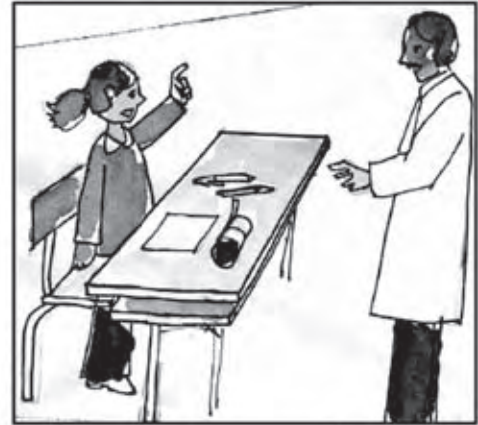

Consignes:

En t'aidant des images, écris trois phrases au moins pour parler :

- 1- de la propreté et de la décoration de la classe;
- 2- des affaires scolaires;
- 3- du respect des camarades et du professeur.

Ma petite sœur.

Tu viens d'avoir une petite sœur. Tu envoies un message à ton oncle.



Consignes:

En t'aidant des images, et en trois phrases au moins, écris à ton oncle :

- 1- pour le saluer;
- 2- pour lui dire comment est ta petite sœur;
- 3- pour l'inviter à la fête.

<i>Français</i>	<i>Niveau 3</i>	<i>Compétence de base 1</i>	<i>Palier 2</i>	<i>Situation 2</i>
-----------------	-----------------	-----------------------------	-----------------	--------------------

À la gare

Ton papa te charge de te renseigner sur l'horaire de l'autocar pour Casablanca. Tu parles au monsieur qui est au guichet.



Consignes:

En t'aidant de l'image et en trois phrases au moins:

- 1- salue le monsieur qui est au guichet;
- 2- demande-lui des renseignements sur le départ et l'arrivée de l'autocar;
- 3- remercie-le pour son aide.

Chez l'épicier

Ta maman t'envoie faire des courses. Tu parles à l'épicier.



Consignes:

En t'aidant de l'image, et en trois phrases au moins:

- 1- salue l'épicier;
- 2- dis-lui ce que tu veux acheter;
- 3- demande-lui le prix total à payer.

La revue de la classe

Tu fais des présentations dans la revue de ta classe:

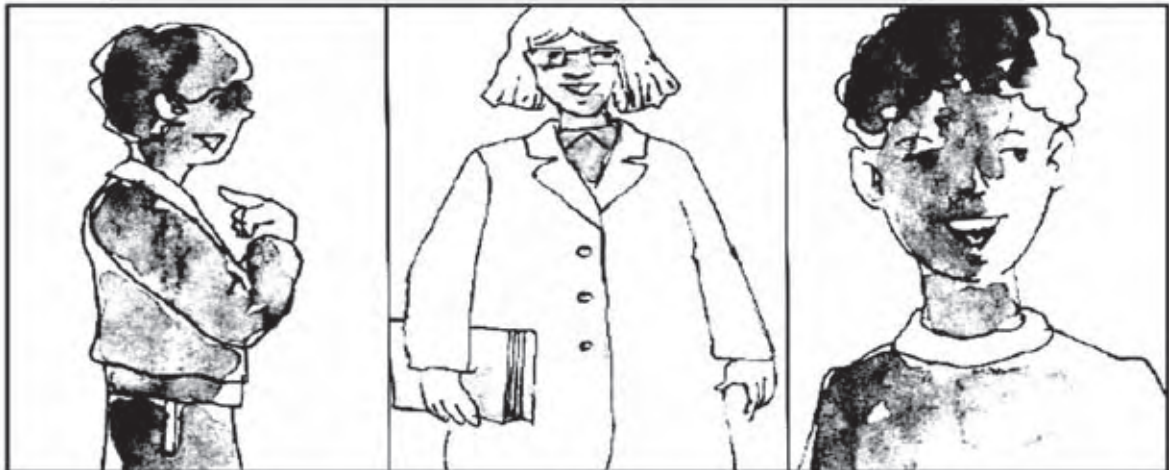
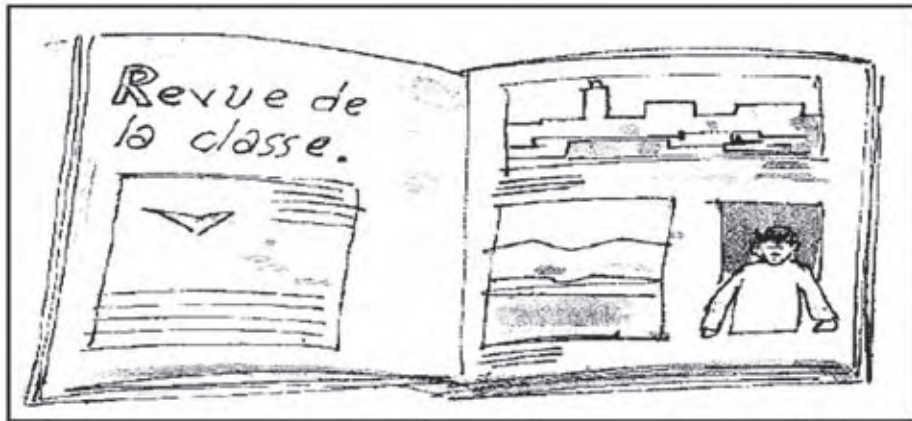

1

2

3

Consignes:

En t'aidant des images, écris en trois phrases au moins:

- 1- pour te présenter;
- 2- pour présenter ta maîtresse;
- 3- pour présenter ton ami.

Ma nouvelle école

Tu envoies des photos à ton amie Nora pour lui montrer ta nouvelle école.

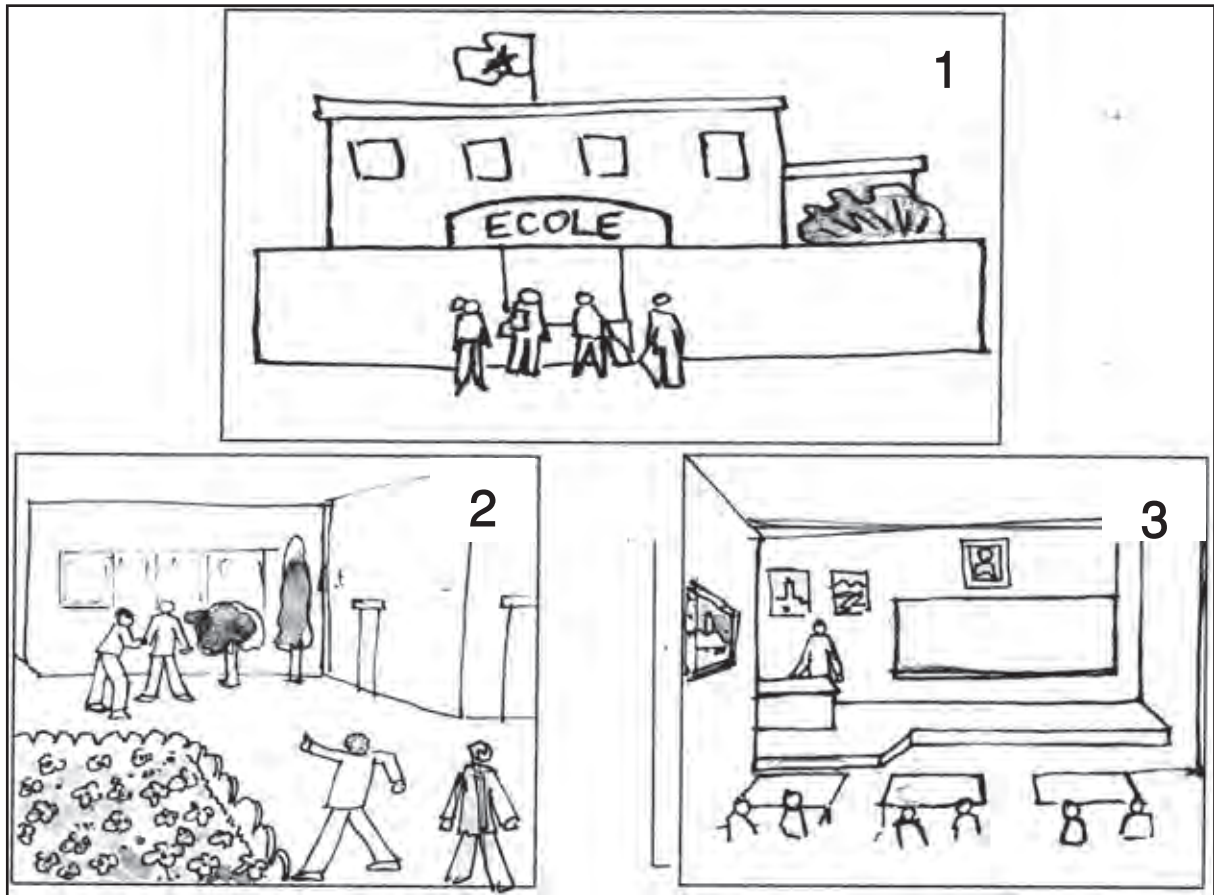

Consignes:

En t'aidant des images, et en trois phrases au moins, écris:

- 1- pour lui parler de ton école;
- 2- pour lui parler de la cour de ton école;
- 3- pour lui parler de ta classe.

J'arrive grand-père

Tu téléphones à ton grand-père pour lui dire que tu arrives.



Consignes:

En t'aidant des images et en trois phrases au moins :

- 1- salue ton grand-père;
- 2- demande-lui de ses nouvelles;
- 3- informe-le sur le jour et l'heure de ton arrivée chez lui.

Dring... ! Dring... ! Le téléphone sonne !

Un monsieur demande ton papa au téléphone. Tu lui parles.



Consignes:

En t'aidant de l'image et en trois phrases au moins:

- 1- salue le monsieur;
- 2- présente-toi au monsieur;
- 3- demande-lui son nom.

ተ.ር.ጃ.ጥ.ተ	3	ተ.ፀ.ጸ.ዐ.ተ ተ.ፀ.ጸ.ዐ.ተ	2	ዐ.ፀ.ፀ.ፀ.ፀ	4	ዐ.ፀ.ፀ.ፀ.ፀ	1
-----------	---	---------------------	---	-----------	---	-----------	---

ዐዘሃጅ

- ተሀይዌ ጅርት ለ
 ተዘግጽተ ተጠቅሞት
 ለ ግጥም ስራ. ተግተዐ
 ዐር ጅርጫዎ ለ ዐፀ
 ተዐጽሎ ጸደቀ ለ ግዛዛ
 ለ ተዐጽሞት ለጭ ለ
 ተተ ተዐዘ.

- ተዘዘኛ ጽዕን
 ተዘግጽተ ጅርጃጃ
 ለ ግጥም ስራ. ተግተዐ
 ዐዘ ጅርጫዎ ለ ዐፀ
 ተዐጽተ ጽዕን ግዛዛ
 ግጥም ስራ ለ ተተ
 ተዐዘ.

- ተዘዘኛ ጽዕን ተዘግጽተ
 ጅርጃጃ ለ ግጥም ስራ.
 ተግተዐ ዐዘ ጅርጫዎ
 ለ ዐፀ ተዐጽተ ጽዕን
 ግዛዛ ለ ግጥም ስራ
 ዐዘ ለ ተተ ተዐዘ.



ተጽዕኖች

ጸ ጸጸጸጸጸ ለ ተሀይዌ, ዐፀ ጽዕን ግዛዛ :

1- ጸጸጸ ዐዘጸጸ ጸጸ
 ተጸጸጸጸጸ ዐ.
 2- ጸጸጸ ዐጸጸጸ ለ
 ተዘግጽተ ለ ተዘግጽተ
 ዐ ለ ለጸጸጸጸ ስራ.
 3- ጸጸጸ ጸጸጸ ጸ
 ተጸጸጸጸጸ.

1- ጸጸጸ ዐዘጸጸ ጸጸ
 ተጸጸጸጸጸ ለ.
 2- ጸጸጸ ዐጸጸጸ ለ
 ተዘግጽተ ለ ተዘግጽተ
 ለ ለ ተጸጸጸጸ ስራ.
 3- ጸጸጸ ጸጸጸ ጸ
 ተጸጸጸጸጸ.

1- ጸጸጸ ዐዘጸጸ ጸጸ
 ተጸጸጸጸጸ ለ.
 2- ጸጸጸ ዐጸጸጸ ለ
 ተዘግጽተ ለ ተዘግጽተ
 ለ ለ ተጸጸጸጸ ስራ.
 3- ጸጸጸ ጸጸጸ ጸ
 ተጸጸጸጸጸ.

ተ.ፀ.ፀ.ተ ጸ ተ.ር.ፀ.ፀ.ተ | ጸ.ር.ፀ.ፀ.ፀ | ጸ.ፀ.ፀ.ፀ.ፀ

- ጸተጸፀፀ ፀ.ፀ.ፀ.ፀ.ፀ
 | ፀ.ፀ.ፀ.ፀ ጸ.ፀ.ፀ.ፀ |
 ተ.ጸ.ፀ.ፀ ፀ.ፀ.ፀ.ፀ.ፀ.ፀ.ፀ.ፀ.ፀ
 ፀ.ፀ.ፀ.ፀ ጸ.ፀ.ፀ.ፀ.ፀ.ፀ.ፀ.ፀ.ፀ
 | ተ.ፀ.ፀ.ፀ ጸ ተ.ር.ፀ.ፀ.ፀ.ፀ.ፀ
 | ጸ.ር.ፀ.ፀ.ፀ.ፀ | ጸ.ፀ.ፀ.ፀ.ፀ.ፀ.

- ጸ.ፀ.ፀ.ፀ ጸ.ፀ.ፀ.ፀ.ፀ |
 ፀ.ፀ.ፀ.ፀ ተ.ፀ.ፀ.ፀ |
 ተ.ጸ.ፀ.ፀ ፀ.ፀ.ፀ.ፀ.ፀ.ፀ.ፀ.ፀ.ፀ
 ፀ.ፀ.ፀ ጸ.ፀ.ፀ.ፀ.ፀ.ፀ.ፀ.ፀ.ፀ
 | ተ.ፀ.ፀ.ፀ ጸ ተ.ር.ፀ.ፀ.ፀ.ፀ.ፀ |
 ጸ.ር.ፀ.ፀ.ፀ.ፀ | ጸ.ፀ.ፀ.ፀ.ፀ.ፀ.

- ጸ.ፀ.ፀ.ፀ ጸ.ፀ.ፀ.ፀ.ፀ |
 ፀ.ፀ.ፀ.ፀ.ፀ ተ.ፀ.ፀ.ፀ.ፀ |
 ተ.ጸ.ፀ.ፀ ፀ.ፀ.ፀ.ፀ.ፀ.ፀ.ፀ.ፀ.ፀ
 ፀ.ፀ.ፀ ጸ.ፀ.ፀ.ፀ.ፀ.ፀ.ፀ.ፀ.ፀ
 | ተ.ፀ.ፀ.ፀ ጸ ተ.ር.ፀ.ፀ.ፀ.ፀ.ፀ |
 ጸ.ር.ፀ.ፀ.ፀ.ፀ | ጸ.ፀ.ፀ.ፀ.ፀ.ፀ.



ተ.ጸ.ፀ.ፀ.ፀ.ፀ ጸ ጸ.ፀ.ፀ.ፀ.ፀ | ተ.ፀ.ፀ.ፀ.ፀ, ፀ.ፀ.ፀ ተ.ፀ.ፀ.ፀ ጸ ተ.ር.ፀ.ፀ.ፀ.ፀ ፀ.ፀ, ፀ.ፀ.ፀ.ፀ ጸ.ፀ.ፀ:

1- ጸ.ፀ.ፀ ፀ.ፀ.ፀ.ፀ ጸ.ፀ.ፀ.ፀ
 ጸ.ፀ.ፀ.ፀ | ተ.ጸ.ፀ.ፀ.
 2- ጸ.ፀ ተ.ፀ.ፀ.ፀ.ፀ.ፀ.ፀ.ፀ
 ፀ.ፀ ጸ ጸተፀ.ፀ.ፀ ጸ
 ፀ.ፀ.ፀ.ፀ.
 3- ጸ.ፀ ጸ.ፀ.ፀ ተ.ፀ.ፀ.ፀ.ፀ
 ጸ ተ.ር.ፀ.ፀ.ፀ.ፀ, ፀ.ፀ
 ተ.ፀ.ፀ.

1- ጸ.ፀ ፀ.ፀ.ፀ.ፀ ጸ.ፀ.ፀ.ፀ
 ተ.ፀ.ፀ.ፀ | ተ.ጸ.ፀ.ፀ.
 2- ጸ.ፀ ተ.ፀ.ፀ.ፀ.ፀ.ፀ.ፀ.ፀ
 ፀ.ፀ ጸ ጸተፀ.ፀ.ፀ ጸ
 ፀ.ፀ.ፀ.ፀ.
 3- ጸ.ፀ ጸ.ፀ ፀ.ፀ
 ተ.ፀ.ፀ.ፀ.ፀ ጸ
 ተ.ፀ.ፀ.ፀ.ፀ.ፀ.ፀ ተ.ፀ.ፀ.

1- ጸ ፀ.ፀ.ፀ.ፀ.ፀ ጸ.ፀ.ፀ.ፀ
 ተ.ፀ.ፀ.ፀ | ተ.ጸ.ፀ.ፀ.
 2- ጸ ተ.ፀ.ፀ.ፀ.ፀ.ፀ.ፀ.ፀ.ፀ
 ፀ.ፀ ጸ ጸተፀ.ፀ.ፀ ጸ
 ፀ.ፀ.ፀ.ፀ.
 3- ጸ ጸ.ፀ ፀ.ፀ ተ.ፀ.ፀ.ፀ.ፀ
 ጸ ተ.ፀ.ፀ.ፀ.ፀ.ፀ ፀ.ፀ
 ተ.ፀ.ፀ.

ተ.ር.ጃ.ሃተ	3	ተ.ፀ.ጃ.ዐተ ተ.ፀ.ጃ.ዐተ 2	ፀ.ፀ.ሌ.ሌ 2	ፀ.ፀ.ዐ.ዐ 1
----------	---	---------------------	-----------	-----------

ፀ.ዐ.ዐ | ፀ.ፀ.ር.ዐ

- ተ.ባ.ሌላ ሃዐ
 ጸርሌሌጸጸጸጸ ስር,
 ለር. ሌ ተጸዐዐር,
 ር.ር. ፀዐ ተ ተጸጸጸ
 ጸ ተ.ሌ.ሌ.ዐተ ስዐ.
 ተ.ዘ.ዘ.ሌ ፀዐ ጸርተ |
 ተፀዐተ.

- ተለሊት ሃዐ
 ጸርሌሌጸጸጸጸ ስጸ ለር.
 ሌ ተጸዐዐር, ር.ር.
 ፀዐ ተ ጸዘ ተጸጸጸ
 ጸ ተ.ሌ.ሌ.ዐተ ስዐ.
 ተጸሊጸተ ፀዐ ጸተ
 ተፀዐተ.

- ተለሊት ሌዐ
 ጸርሌሌጸጸጸጸ ስጸ
 ሌ.ሌ ሌ ተጸዐዐር,
 ር.ር ፀዐ ተ ተጸጸጸ
 ተጸርር ስዐ. ተጸዘጸተ
 ፀዐ ጸተ ተፀዐተ.



ተጸርዘር.ሌ.ዘ

ጸ ጸጸጸጸተ | ተሳይዐዐ, ሌዐ ጸ ጸጸጸ ስጸ ፀ ፀዘጸጸ ሌ :

1- ፀዐ ፀዐ ርዘር
 ተ.ባ.ሌላ ሃዐዐ.
 2- ፀዐ ፀዐ ር.ጸርር
 ሃዐዐ ተ.ባ.ሌላ.
 3- ፀፀዐ ተ ጸጸ
 ርዘር ጸጸ ሌ
 ጸጸጸ ጸዐዐ.

1- ፀዐ ፀዐ ርዘር
 ሌ ሃዐዐ
 ተለሊት.
 2- ፀዐ ፀዐ ር.ጸ
 ስዘጸጸ ሃዐዐ
 ተለሊት.
 3- ፀፀዐ ተ ርዘር
 ሌ ሃ ጸዐዐር.

1- ፀዐ ፀዐ ር.ሌጸ
 ሌ ሌዐዐ ተጸተ.
 2- ፀዐ ፀዐ ር.ጸ
 ስዘጸጸ ሌዐዐ
 ተጸተ.
 3- ፀፀዐ ተ ጸ
 ር.ሌጸ ፀሌ
 ተጸዐዐር.

ተዕተኛተ ለ ጸርጸሌዐ

- ተዐላላ ሌላ ጸርጸሌዐ ለ ተሌዐከ ለገ ሃዐ ተዕተኛተ ለ ጸርጸሌዐ. ጸተዐ ጃጃዕ ጸፀዘርጸሌ ሌ ተዐጸላ ጸጸ ተጸዘዐዕዕዕ ለገ ጸርጸ ተጃዐጸላ ዕዕዐሌ, ሌዘዘጸላ ለ ጸርጸሌዐ.

- ተላላጸ ለ ጸርጸሌዐ ለ ተሌዐከ ለገ ሃዐ ተዕተኛተ ለ ጸርጸሌዐ. ጸተዐ ሌ ጸፀዘርጸሌ ሌ ተዐጸተ ጸጸ ተጸዘዐዕዕዕ ለገ ዘዘጸ ተሌዕዕተ ጸጃር, ሌዘዘጸላ ለ ጸርጸሌዐ.

- ተዘተጸ ለ ጸርጸሌዐ ለ ተሌዐከ ለገ ሌዐ ተዕተኛተ ለ ጸርጸሌዐ. ጸተዐ ሌ ጸፀዘርጸሌ ሌ ተዐጸተ ጸ ተጸዘዐዕዕዕ ለገ ዘዘጸ ጃጃዕ ጸጃር, ሌዘዘጸላ ለ ጸርጸሌዐ.



ተጸርጸሌዕ ጸ ገገጃተ ለ ተሀዕዐፀ, ሌዐ ጸ ጸጸጸ ለገ ፀ ጸዘዐከ ሌ :

1. ፀጸርጸ ጸዕሌ.
2. ፀጸርጸ ተጸዘዐዕዕዕ ለገ ጸጸ ሀጃዘጸ ለ ሀዕዐሌ.
3. ፀጸርጸ ተጸዘዐዕዕዕ ለገ ጸጸ ሀዕፀ ርዕጸ ጸዘዐ ሀዕዐሌ.

1. ፀጸርጸ ጸጃር.
2. ፀጸርጸ ተጸዘዐዕዕዕ ለገ ጸጸ ጸጸ ተጸጃጃዘተ ለ ጸጸጃር.
3. ፀጸርጸ ተጸዘዐዕዕዕ ለገ ጸጸ ጸላሃዐ ለ ጸ ጸዘዐ ጸጸጃር.

1. ፀጸርጸ ጸጃር.
2. ፀጸርጸ ተጸዘዐዕዕዕ ለገ ጸጸ ጸ ጸጸዘገጸ ለ ጸጸጃር.
3. ፀጸርጸ ተጸዘዐዕዕዕ ለገ ጸጸ ጸ ጸላሃዐ ለ ሃ ጸዘዐ ጸጸጃር.

ተ.ር.ጃ.ጥ.ተ | ጸ.ፀ.ፀ.ፀ

- ተፀፀፀ ጸ.ፀ.ፀ.ፀ
ተ.ር.ጃ.ጥ.ተ. ጸ
ተ.ጸ.ፀ.ፀ, ፀ.ፀ.ፀ.ተ ፀ.ፀ.ፀ
ተ.ር.ፀ.ፀ.ፀ.ፀ.ፀ.ፀ ፀ.ፀ
ጸ.ፀ.ፀ.

- ተ.ፀ.ፀ ጸ.ፀ.ፀ.ፀ
ተ.ር.ጃ.ጥ.ተ. ጸ
ተ.ጸ.ፀ.ፀ, ፀ.ፀ.ፀ.ተ ፀ.ፀ
ተ.ፀ.ፀ.ፀ ተ.ር.ፀ.ፀ.ፀ.ፀ.ፀ
ፀ.ፀ.

- ተ.ፀ.ፀ ጸ.ፀ.ፀ.ፀ
ተ.ር.ጃ.ጥ.ተ. ፈ
ተ.ጸ.ፀ.ፀ, ፀ.ፀ.ፀ.ተ ፀ.ፀ
ተ.ር.ፀ.ፀ.ፀ.ፀ.ፀ ፀ.ፀ
ፀ.ፀ.ፀ.



ተ.ፀ.ፀ.ፀ.ፀ ጸ ጸ.ፀ.ፀ.ፀ | ተ.ፀ.ፀ.ፀ, ጸ.ፀ.ፀ.ፀ :

1- ር.ፀ.ፀ ጸ.ፀ.
ፀ.ፀ.ፀ.ፀ | ጸ.ፀ.ፀ.ፀ.
2- ር.ፀ.ፀ ጸ.ፀ.ፀ
ተ.ፀ.ፀ.ፀ.ፀ |
ጸ.ፀ.ፀ.ፀ.
3- ር.ፀ.ፀ ጸ.ፀ.ፀ
ተ.ፀ.ፀ.ፀ.ፀ ፀ.ፀ ፀ.ፀ
ተ.ፀ.ፀ.ፀ.ፀ.

1- ር.ፀ.ፀ ጸ.ፀ.
ፀ.ፀ.ፀ.ፀ | ጸ.ፀ.ፀ.ፀ.
2- ር.ፀ.ፀ ጸ.ፀ.ፀ
ተ.ፀ.ፀ.ፀ.ፀ |
ጸ.ፀ.ፀ.ፀ.
3- ር.ፀ.ፀ ጸ.ፀ.ፀ
ተ.ፀ.ፀ.ፀ.ፀ ፀ.ፀ
ፀ.ፀ.ፀ.ፀ ተ.ፀ.ፀ
ጸ.ፀ.ፀ.ፀ.

1- ር.ፀ.ፀ ጸ.ፀ.
ፀ.ፀ.ፀ.ፀ | ጸ.ፀ.ፀ.ፀ.
2- ር.ፀ.ፀ ጸ.ፀ.ፀ
ተ.ፀ.ፀ.ፀ.ፀ |
ጸ.ፀ.ፀ.ፀ.
3- ር.ፀ.ፀ ጸ.ፀ.ፀ
ተ.ፀ.ፀ.ፀ.ፀ ፀ.ፀ
ፀ.ፀ.ፀ.ፀ ተ.ፀ.ፀ
ጸ.ፀ.ፀ.ፀ.

ተፀ.ተ.ጸ.ተ ተ.ር.ፀ.ጸ.ተ

- ተ.ፀ.ጸ.ፀ ጸ.ጸ
 ጸ.ጸ.ጸ.ጸ.ጸ.ጸ ጸ.ጸ ጥ.ፀ
 ተፀ.ተ.ጸ.ተ ተ.ር.ፀ.ጸ.ተ |
 ፀ.ፀ.ጸ ጸ.ጸ.
 ጸ.ጸ ጸ ተ.ጸ.ጸ.ጸ,
 ተ.ፀ.ፀ.ፀ ጸ.ጸ ጸ.ጸ.ፀ
 ጸ.ጸ ጸ.ፀ.ጸ ተ.ጸ.

ተ.ጸ.ጸ.ተ ጸ
 ጸ.ጸ.ጸ.ጸ.ጸ.ጸ ጸ.ጸ ጥ.ፀ
 ተፀ.ተ.ጸ.ተ ተ.ር.ፀ.ጸ.ተ |
 ፀ.ፀ.ጸ ጸ.ጸ.
 ጸ.ጸ.ጸ ጸ ተ.ጥ.ጸ.ጸ.ተ,
 ተ.ፀ.ፀ.ፀ ጸ.ጸ ጸ.ጸ.ፀ
 ጸ.ጸ ጸ.ጸ.ጸ ተ.ጸ.

- ተ.ጸ.ጸ.ተ ጸ
 ጸ.ጸ.ጸ.ጸ.ጸ.ጸ ጸ.ጸ ፀ
 ተፀ.ተ.ጸ.ተ ተ.ር.ፀ.ጸ.ተ |
 ፀ.ፀ.ጸ ጸ.ጸ.
 ጸ.ጸ.ጸ ጸ ተ.ጥ.ጸ.ጸ.ተ,
 ተ.ፀ.ፀ.ፀ ጸ.ጸ ጸ.ጸ.ፀ ጸ
 ጸ.ጸ.ጸ ተ.ጸ.



ተ.ጸ.ጸ.ጸ.ጸ.ጸ ጸ ጸ.ጸ.ጸ.ጸ.ጸ | ተ.ጸ.ጸ.ፀ.ፀ, ፀ.ፀ ጸ ጸ.ጸ.ጸ ጸ.ጸ ፀ ጸ.ጸ.ፀ.ጸ ፀ.ጸ :

1- ፀ.ጸ.ጸ ጸ ጸ.ጸ.ፀ
 ተፀ.ተ.ጸ.ተ ተ.ር.ፀ.ጸ.ተ.
 2- ፀ.ጸ.ጸ ፀ.ፀ ጸ.ጸ
 ተ.ጸ.ጸ.ፀ.ጸ.ጸ ጸ.ጸ.
 3- ፀ.ጸ.ጸ ፀ.ፀ ጸ.ጸ
 ተ.ጸ.ጸ.ፀ.ጸ.ጸ |
 ጸ.ጸ.ጸ.ጸ.ጸ.ጸ ጸ.ጸ.

1- ፀ.ጸ.ጸ ጸ ጸ.ጸ.ፀ
 ተፀ.ተ.ጸ.ተ ተ.ር.ፀ.ጸ.ተ.
 2- ፀ.ጸ.ጸ ፀ.ፀ ጸ.ጸ
 ተ.ጸ.ጸ.ፀ.ጸ.ጸ ጸ.ጸ.
 3- ፀ.ጸ.ጸ ፀ.ፀ ጸ.ጸ
 ተ.ጸ.ጸ.ፀ.ጸ.ጸ |
 ጸ.ጸ.ጸ.ጸ.ጸ.ጸ ጸ.ጸ.

1- ፀ.ጸ.ጸ ጸ ጸ.ጸ.ፀ
 ተፀ.ተ.ጸ.ተ ተ.ር.ፀ.ጸ.ተ.
 2- ፀ.ጸ.ጸ ፀ.ፀ ጸ.ጸ
 ተ.ጸ.ጸ.ፀ.ጸ.ጸ ጸ.ጸ.
 3- ፀ.ጸ.ጸ ፀ.ፀ ጸ.ጸ
 ተ.ጸ.ጸ.ፀ.ጸ.ጸ |
 ጸ.ጸ.ጸ.ጸ.ጸ.ጸ ጸ.ጸ.

Table des matières

Amazigh	3
Français	19

Royaume du Maroc
Ministère de l'éducation Nationale
de l'Enseignement Supérieur
de la Formation des Cadres
et de la Recherche Scientifique



édition 2009

Cahier des situations d'intégration

Cahier de l'apprenant
3^{ème} niveau
de l'enseignement primaire

3