

## بِسْمِ اللَّهِ الرَّحْمَنِ الرَّحِيمِ

عَزِيزَتِي التُّلْمِيذَةَ، عَزِيزِي التُّلْمِيذَ،

هَذَا دَفْتَرُ الْوَضْعِيَّاتِ الْخَاصِّ بِكَ . سِيرَافُكَ طِيلَةَ السَّنَةِ الدِّرَاسِيَّةِ كَأَدَاةٍ مُكَمَّلَةٍ لِلْكَتُبِ الْمَدْرَسِيَّةِ الْمُقَرَّرَةِ . سَتَجِدُ فِيهِ وَضْعِيَّاتٍ -مُشْكَلَةً مُسْتَوْحَاةً مِنْ حَيَاتِكَ الْيَوْمِيَّةِ وَبِيَّتِكَ حَتَّى تَحْطَى بِاهْتِمَامِكَ وَلَهَا ارْتِبَاطٌ وَثِيقٌ بِالْكَفَايَاتِ الْأَسَاسِيَّةِ الْمُنْشُودَةِ فِي هَذَا الْمُسْتَوَى التَّعْلِيمِيِّ .

هَذِهِ الْوَضْعِيَّاتُ سَتَسْتَمِرُّهَا أَثْنَاءَ أَسَابِيعِ الْإِدْمَاجِ وَالِدَّعْمِ وَالتَّقْوِيمِ الْمُعْتَمَدَةِ خِلَالَ السَّنَةِ الدِّرَاسِيَّةِ فِي تَثْبِيتِ تَعْلَمَاتِكَ وَدَمْجِهَا فِي وَحَدَاتٍ مُنْسَجِمَةٍ وَأَقْتِرَاحِ حُلُولٍ لِلْمُشْكَلَاتِ الَّتِي يُمَكِّنُ أَنْ تُصَادَفَهَا فِي حَيَاتِكَ الْيَوْمِيَّةِ . وَقَدْ صُنِّفَتْ هَذِهِ الْوَضْعِيَّاتُ حَسَبَ مَوَادِّ اللُّغَةِ الْعَرَبِيَّةِ، وَالرِّيَاضِيَّاتِ، وَاللُّغَةِ الْفَرَنْسِيَّةِ، وَمَوَادِّ التَّفْتِيحِ الَّتِي تَتَضَمَّنُ التَّرْبِيَةَ الْإِسْلَامِيَّةَ وَالْإِجْتِمَاعِيَّاتِ وَالنَّشَاطَ الْعِلْمِيَّ وَالتَّرْبِيَةَ التَّشْكِيلِيَّةَ وَالتَّرْبِيَةَ الْبَدَنِيَّةَ . تَمَّتْ هَيْكَلَةُ الدَّفْتَرِ عَلَى الشَّكْلِ الْآتِي:

- دَاخِلَ الْجُزْءِ الْمُخَصَّصِ لِكُلِّ مَادَّةٍ، تَمَّ تَجْمِيعُ الْوَضْعِيَّاتِ الْمُتَعَلِّقَةِ بِكُلِّ كِفَايَةٍ .
- مُرَاعَاةً لِلتَّدْرُجِ مِنَ السَّهْلِ إِلَى الصَّعْبِ، حُدِّدَتْ بِالنِّسْبَةِ لِكُلِّ كِفَايَةٍ أَرْبَعُ مَرَاكِلَ لِتَدْرُجِ الْكِفَايَةَ تَبَعًا لِتَنْظِيمِ مُقَرَّرِ الْمَادَّةِ وَخُصِّصَتْ لِكُلِّ مَرَحَلَةٍ وَضْعِيَّتَانِ .
- وَحَتَّى تَكُونَ هَذِهِ الْوَضْعِيَّاتُ جَذَابَةً وَمُحَفِّزَةً عَلَى التَّعَلُّمِ، وَمُشْتَمِلَةً عَلَى مَعْلُومَاتٍ تُسَاعِدُكَ عَلَى الْحَلِّ، فَقَدْ تَمَّ إِزْفَاقُهَا بِمَجْمُوعَةٍ مِنَ الرُّسُومِ وَالصُّوَرِ وَالنُّصُوصِ الْقَصِيرَةِ .
- وَحَتَّى يَتِمَّ اسْتِثْمَارُ هَذَا الدَّفْتَرِ عَلَى الْوَجْهِ الْأَمْتَلِ، يُسْتَحْسَنُ:
- الْعَمَلُ عَلَى حَلِّ كُلِّ وَضْعِيَّةٍ بِمُفْرَدِكَ، تَبَعًا لِتَوَجِيهَاتِ وَإِرْشَادَاتِ أَسْتَاذِكَ (تِكَ) .
- التَّبَادُلُ مَعَ زُمَلَانِكَ وَمُقَارَنَةُ النُّتَاجِ وَمُنَاقَشَتُهَا فِي إِطَارِ مَجْمُوعَاتٍ صَغِيرَةٍ .
- الْعِنَايَةُ بِتَقْدِيمِ الْحَلِّ بِخَطٍّ وَاضِحٍ وَفِي شَكْلِ مَقْبُولٍ .
- اسْتِثْمَارُ الْحَلِّ فِي ضَوْءِ تَوَجِيهَاتِ أَسْتَاذِكَ (تِكَ) وَالْأَدَوَاتِ الَّتِي يُوفِّرُهَا لَكَ مِنْ أَجْلِ دَعْمِ مُكْتَسَبَاتِكَ، وَتَطْوِيرِ قُدْرَاتِكَ وَكِفَايَاتِكَ .

نَتَمَنَّى أَنْ يَكُونَ هَذَا الدَّفْتَرُ خَيْرَ مُعِينٍ لِنَنْمِيَةِ كِفَايَاتِكَ وَتَحْسِينِ مَهَارَاتِكَ التَّعْلِيمِيَّةِ الدَّائِيَّةِ وَالْجَمَاعِيَّةِ .

وَاللَّهُ وَلِيُّ التَّوْفِيقِ

## الفهرس

3	اللغة العربية
20	اللغة الفرنسية
37	الرياضيات
	مواد التفتح
55	-التربية الإسلامية
63	-النشاط العلمي
71	-التربية الفنية
79	-التربية البدنية

اللغة العربية	المستوى 4	الكفاية الأساسية 1	المرحلة 1	الوضعية 1
---------------	-----------	--------------------	-----------	-----------

## وَجِبَةٌ شَهِيَّةٌ

حَضَرَتْ وَجِبَةَ عِشَاءٍ بِمُنَاسَبَةِ نَجَاحِ صَدِيقِكَ ، وَلَمَّا عُدْتَ إِلَى الْبَيْتِ ، حَدَّثَتْ أُمَّكَ عَنْهَا .

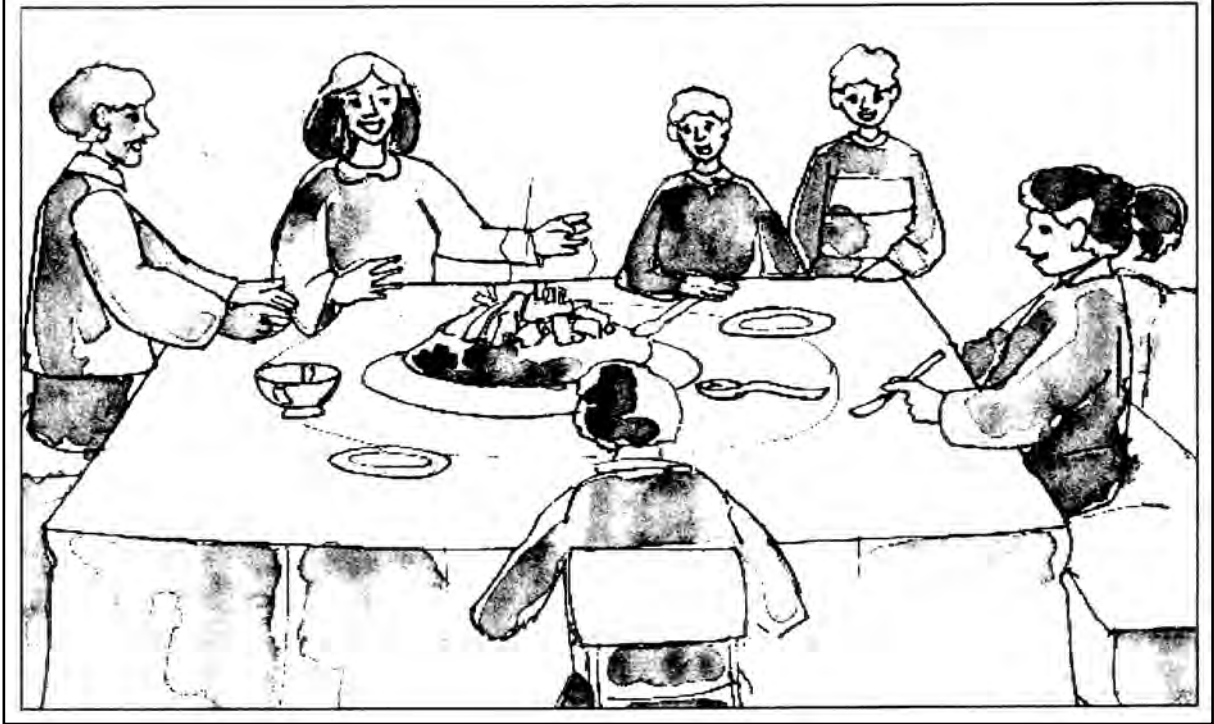

التعليمة :

### دَعْوَةٌ

أَتَشَرَّفُ بِاسْتِدْعَائِكُمْ إِلَى وَجِبَةِ عِشَاءٍ، بِمُنَاسَبَةِ نَجَاحِي، وَذَلِكَ يَوْمَ الْجُمُعَةِ الْمُقْبِلِ عَلَى السَّاعَةِ 8 مَسَاءً بِمَنْزِلِنَا الْكَائِنِ بِشَارِعِ الزَّرْقَطُونِي، قِطَاعِ 5، رَقْمِ 14  
صديقك هشام

اعتماداً على الوثيقتين وفي ثَمَانِ جُمَلٍ :

- 1 - حَدَّثَهَا عَنِ اسْتِقْبَالِ الضُّيُوفِ ؛
- 2 - صِفْ لَهَا وَجِبَةَ الْعِشَاءِ ؛
- 3 - حَدَّثَهَا عَنِ السَّهْرَةِ بَعْدَ الْوَجِبَةِ .

اللغة العربية	المستوى 4	الكفاية الأساسية 1	المرحلة 1	الوضعية 2
---------------	-----------	--------------------	-----------	-----------

## رِحْلَةٌ مُمْتَعَةٌ

رَافَقْتُ وَالِدَكَ فِي رِحْلَةِ صَيْدٍ، رَجَعْتَ مِنْهَا بِسَمَكٍ وَتَعَلَّمْتُ أَشْيَاءَ جَدِيدَةً.  
بَعْدَ الْعُودَةِ إِلَى الْبَيْتِ، تَحَدَّثْتُ إِلَى أَخِيكَ.

## اعْلَانٌ

يَتَشَرَّفُ رَئِيسُ نَادِي الصَّيْدِ الْبَحْرِيِّ، بِتَنْظِيمِ رِحْلَةِ صَيْدٍ عَلَى ضِفافِ نَهْرٍ أُمَّ  
الرَّبِيعِ، وَذَلِكَ يَوْمَ الْأَحَدِ الْمُقْبِلِ بِدَايَةِ مِنَ السَّاعَةِ الْخَامِسَةِ صَبَاحًا.

رئيس النادي



التعليمة :

- اعْتِمَادًا عَلَى الْوَثِيقَتَيْنِ وَفِي ثَمَانِ جُمَلٍ :
- 1 - صِفِي لَهُ الْإِسْتِعْدَادَ لِلصَّيْدِ؛
  - 2 - حَدِّثِيهِ عَمَّا قُمْتَ بِهِ فِي هَذِهِ الرِّحْلَةِ؛
  - 3 - قَدِّمِي لَهُ بَعْضَ النَّصَائِحِ ، اسْتِعْدَادًا لِرِحْلَةِ الصَّيْدِ الْمُقْبِلَةِ.

اللغة العربية	المستوى 4	الكفاية الأساسية 2	المرحلة 1	الوضعية 1
---------------	-----------	--------------------	-----------	-----------

## أَصْدِقَاءُ الْأَطْفَالِ

طَلَبَ مِنْكَ أَخُوكَ الصَّغِيرُ أَنْ تَكْتُبَ لَهُ قِصَّةً عَنِ الزَّهْرَةِ وَالنَّحْلَةِ، فَفَعَلْتَ .

قال تعالى :  
« وَتَعَاوَنُوا عَلَى  
الْبِرِّ وَالتَّقْوَىٰ وَلَا  
تَعَاوَنُوا عَلَى الْإِثْمِ  
وَالتَّعَدَّاتِ »

التَّعَاوُنُ أَسَاسُ  
النَّجَاحِ

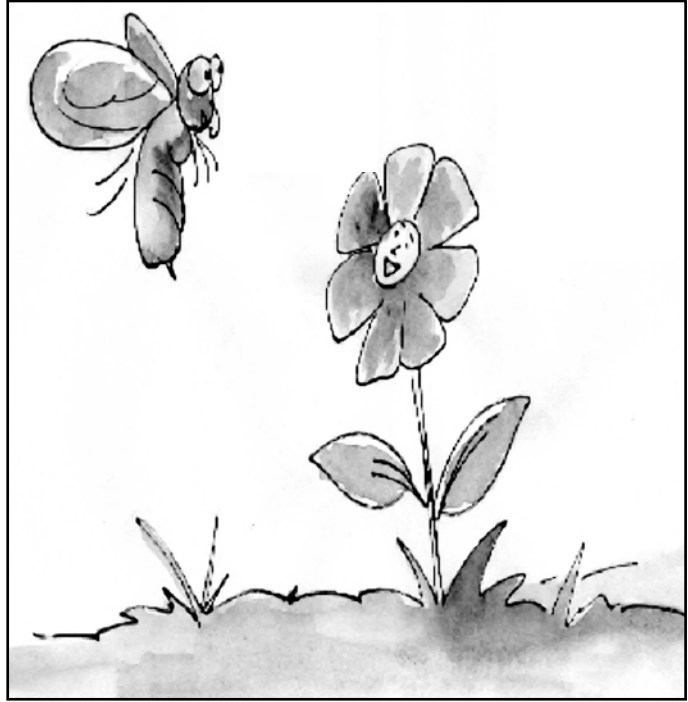

التعلیمة :

انطلاقاً من الوثيقتين وفي سبع جمل :

- 1 - اكتب الحوار الذي دار بين الزهرة والنحلة؛
- 2 - صف له المكان الذي دار فيه الحوار؛
- 3 - اذكر نهاية القصة .

اللغة العربية	المستوى 4	الكفاية الأساسية 2	المرحلة 1	الوضعية 2
---------------	-----------	--------------------	-----------	-----------

## الجِدُّ فِي الْعَمَلِ

شَاهَدْتُ شَرِيْطَ الصَّرَّارِ وَالنَّمْلَةَ . فَحَوَّلْتُهُ إِلَى قِصَّةٍ ، وَأَرْسَلْتِيهِ إِلَى صَدِيقِكَ .

الْعَمَلُ سِرُّ النُّجَاحِ .

مَنْ جَدَّ وَجَدَّ ، وَمَنْ زَرَعَ حَصَدَ .



التعليمة :

اعْتِمَادًا عَلَى الْوَثِيقَتَيْنِ وَفِي سَبْعِ جُمَلٍ :

1 - أُكْتُبِي الْحِوَارَ الَّذِي دَارَ بَيْنَ الصَّرَّارِ وَالنَّمْلَةِ؛

2 - صِفِي الصَّرَّارَ؛

3 - اذْكُرِي الْأَعْمَالَ الَّتِي تَقُومُ بِهَا النَّمْلَةُ .

اللغة العربية	المستوى 4	الكفاية الأساسية 1	المرحلة 2	الوضعية 1
---------------	-----------	--------------------	-----------	-----------

## يا لِرَوْعَةِ الحَدِيقَةِ !

أُعْجِبُ صَدِيقَكَ مُصْطَفَى بِحَدِيقَةِ مَنْزِلِكَ ، فَطَلَبَ مِنْكَ أَنْ تُحَدِّثَهُ كَيْفَ يَعْتَنِي بِحَدِيقَتِهِ .

المساحات الخضراء نعمة يجب المحافظة عليها.

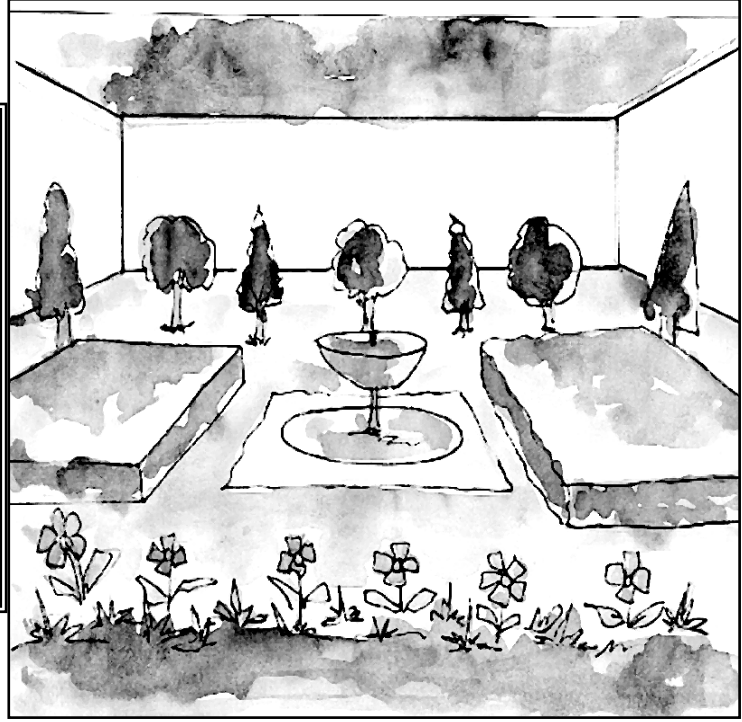

التعليمة :

اعتماداً على الوثيقتين ، حدِّثْ صَدِيقَكَ فِي سَبْعِ جُمَلٍ عَلَى الأَقَلِّ :

1 - تُحَدِّثُهُ عَنِ كَيْفِيَةِ الحُصُولِ عَلَى الأَغْرَاسِ ؛

2 - تَشْرُحُ لَهُ كَيْفَ يَعْتَنِي بِهَا ؛

3 - تُبَيِّنُ لَهُ دَوْرَ الحَدَائِقِ فِي جَمالِ المَدِينَةِ .

ع	4	ك أ 1	2	و 2
---	---	-------	---	-----

## صَدِيقُ الطَّيْرِ

حَطَّ عُصْفُورٌ عَلَى نَافِذَةِ غُرْفَةِ صَدِيقِكَ ، فَأُصْطَادَهُ وَأَدْخَلَهُ الْقَفَصَ ، فَامْتَنَعَ الْعُصْفُورُ عَنِ التَّغْرِيدِ .



التعلية :

اعتماداً على الوثيقتين ، تَحَدَّثْ إِلَى صَدِيقِكَ فِي سَبْعِ جُمَلٍ عَلَى الْأَقْلِّ :

1 - تَوْضِّحْ لَهُ سَبَبَ امْتِنَاعِ الطَّائِرِ عَنِ التَّغْرِيدِ .

2 - تُقْنِعْهُ بِإِطْلَاقِ سَرَّاحِ الْعُصْفُورِ .

3 - تَنْصَحْهُ بِضَرُورَةِ الرَّفْقِ بِالْحَيَوَانَ .



ع	4	ك أ 2	2	و 1
---	---	-------	---	-----

## مَصْنُوعٌ فِي الْمَغْرِبِ

أَمْضَيْتَ يَوْمًا كَامِلًا فِي صُنْعِ طَائِرَةِ وَرَقِيَّةٍ، فَقَرَّرْتَ كِتَابَةَ نَعْسٍ تَذَكُّرٍ فِيهِ فَرَحَتِكَ بِهَذَا الْإِنْجَازِ، لِيَقْرَأَهُ أَخُوكَ عِنْدَ عَوْدَتِهِ مِنَ السَّفَرِ.

هولاندا في 5 يوليوز 2008

صديقي العزيز:

أُبَلِّغُكَ تَحِيَّاتِي وَسَلَامِي الْحَارَّ، مُتَمَنِّيًا لَكَ الصِّحَّةَ وَالنَّجَاحَ فِي حَيَاتِكَ. أَرْجُوكَ أَنْ تَقْتَرِحَ عَلَيَّ بَعْضَ الْمُنْتُوجَاتِ التَّقْلِيدِيَّةِ الْمَغْرِبِيَّةِ، أُرِيدُ أَنْ أُقَدِّمَهَا كَهَدَايَا لِبَعْضِ أَصْدِقَائِي هُنَا فِي هُولَانْدَا.

فِي أَنْتِظَارِ جَوَابِكَ، تَقَبَّلْ صَدِيقِي الْعَزِيزَ، أَشْوَاقِي الْحَارَّةَ.

إمضاء :

.....

التعليمة :

أَجِبْ عَنْ رِسَالَةِ صَدِيقَتِكَ فِي أَرْبَعَةِ أَسْطُرٍ عَلَى الْأَقْل:

1 - تَقْتَرِحُ عَلَيْهِ مَنْتُوجًا نَحَاسِيًّا.

2 - تَقْتَرِحُ عَلَيْهِ مَنْتُوجًا خَزَفِيًّا.

3 - تَقْتَرِحُ عَلَيْهِ مَنْتُوجًا جِلْدِيًّا.

ع	4	ك أ 2	2	و 2
---	---	-------	---	-----

## لباسِ بلادي

تَرَشَّحْتَ لِرِئَاسَةِ تَعَاوُنِيَّةِ الْقِسْمِ ، فَقَدَّمْتَ لِلتَّلَامِيذِ بَرْنَامَجَكَ لِلتَّرَشُّحِ .

باريس في 5 يوليوز 2008

ابن عمي العزيز:

يُسْرِنِي أَنْ أَقْلَ إِلَيْكَ سَلَامِي الْحَارَّ ، وَتَحِيَّاتِ أَفْرَادِ أُسْرَتِي إِلَيْكَ وَإِلَى عَمِّي وَجَمِيعِ أَفْرَادِ أُسْرَتِكَ .

أَبْلُغُكَ أَنَّنَا سَنَزُورُكُمْ قَرِيبًا إِنْ شَاءَ اللَّهُ ، قَبْلَ هَذِهِ الزِّيَارَةِ ، أُرِيدُ مِنْكَ أَنْ تَصِفَ لِي آخِرَ مَا جَدَّ فِي اللَّبَاسِ التَّقْلِيدِيِّ لِبِلَادِي الْحَبِيبَةِ . انْتَظِرْ رِسَالَتَكَ بِشَوْقٍ كَبِيرٍ .  
أَرْجُوكَ وَلِعَائِلَتِكَ كَامِلَ الصَّحَّةِ وَالْعَاقِبَةِ .

إمضاء :

التعليمة :

أَجِبْ عَنْ رِسَالَةِ ابْنِ عَمِّكَ فِي أَرْبَعَةِ أَسْطُرٍ عَلَى الْأَقْلِّ :

- 1 - تَصِفُ لَهُ اللَّبَاسَ الْمَغْرِبِيَّ الْمَخْصَصَ لِلذُّكُورِ .
- 2 - تَصِفُ لَهُ اللَّبَاسَ الْمَغْرِبِيَّ الْمَخْصَصَ لِلإِنَاثِ .
- 3 - تُحَدِّثُهُ عَنْ مَكَانٍ يَبِيعُ هَذِهِ الْمَلَابِسِ .

ع	4	ك أ 1	3	و 1
---	---	-------	---	-----

## جارٌ جديدٌ

حَضَرَتْ مَعَ صَدِيقِكَ مُرَادَ سَبَاقًا لِلْخَيُْولِ ، فَأَعْجَبَكَ أَحَدُ الْمُتَسَابِقِينَ الَّذِي أَظْهَرَ بَرَاعَةً فِي الْفُرُوسِيَّةِ؛ فَلَمَّا عُدْتَ تَحَدَّثْتَ إِلَى أُمِّكَ عَمَّا شَاهَدْتَ .

هَيَّا لِللَّعِبِ جَمِيعًا
اللَّعِبُ تَسَامُحٌ وَتَعَارُفٌ
كُلُّ الْأَطْفَالِ إِخْوَةٌ



التعلیمة :

استنادًا إلى الوثيقتين :

- 1 - صِفْ أَخْلَاقَ مُرَادٍ فِي ثَلَاثِ جُمَلٍ عَلَى الْأَقْلِ .
- 2 - اقْنَعُهُمْ فِي ثَلَاثِ جُمَلٍ عَلَى الْأَقْلِ بِاللَّعِبِ مَعَهُ .
- 3 - حَدِّثْهُمْ عَنِ قِيَمَةِ التَّسَامُحِ فِي جُمَلَتَيْنِ عَلَى الْأَقْلِ .

ع	4	ك أ 1	3	و 2
---	---	-------	---	-----

## زِيَارَةٌ

زُرْتُ حَمْزَةَ بَعْدَ تَخَلُّفِهِ عَنِ الْمَدْرَسَةِ، فَوَجَدْتُهُ مَرِيضًا، فَقَرَّرْتُ أَنْ تُخْبِرَ أَصْدِقَاءَكَ بِحَالِهِ.

قَالَ رَسُولُ اللَّهِ صَلَّى  
اللَّهُ عَلَيْهِ وَسَلَّمَ:  
« أَطْعَمُوا الْجَائِعَ وَ  
عُودُوا الْمَرِيضَ وَفَكَوَا  
الْعَانِي »



التعليمة :

اعتماداً على الوثيقتين :

- 1 - حَدِّثْهُمْ عَنْ سَبَبِ مَرَضِهِ فِي ثَلَاثِ جُمَلٍ عَلَى الْأَقَلِّ .
- 2 - صِفْ حَالِ حَمْزَةَ لِأَصْدِقَائِكَ فِي ثَلَاثِ جُمَلٍ عَلَى الْأَقَلِّ .
- 3 - أَفْنَعُهُمْ بِزِيَارَتِهِ فِي جُمَلَتَيْنِ عَلَى الْأَقَلِّ .

3م	عينة تلك معايير الحد الأدنى (9/6)	2م	1م	
1\		2\	1\	1ت
		2\	1\	2ت
		2\	1\	3ت
1\		6\	3\	

ع	4	ك أ 2	3	و 1
---	---	-------	---	-----

## مُبَارَاةُ الْقَمَّةِ

تَعَيَّبَ صَدِيقُكَ عَنِ مُبَارَاةٍ فِي كُرَةِ الْقَدَمِ ، وَطَلَبَ مِنْكَ أَنْ تَصِفَ لَهُ أَهَمَّ أَحْدَاثِهَا .

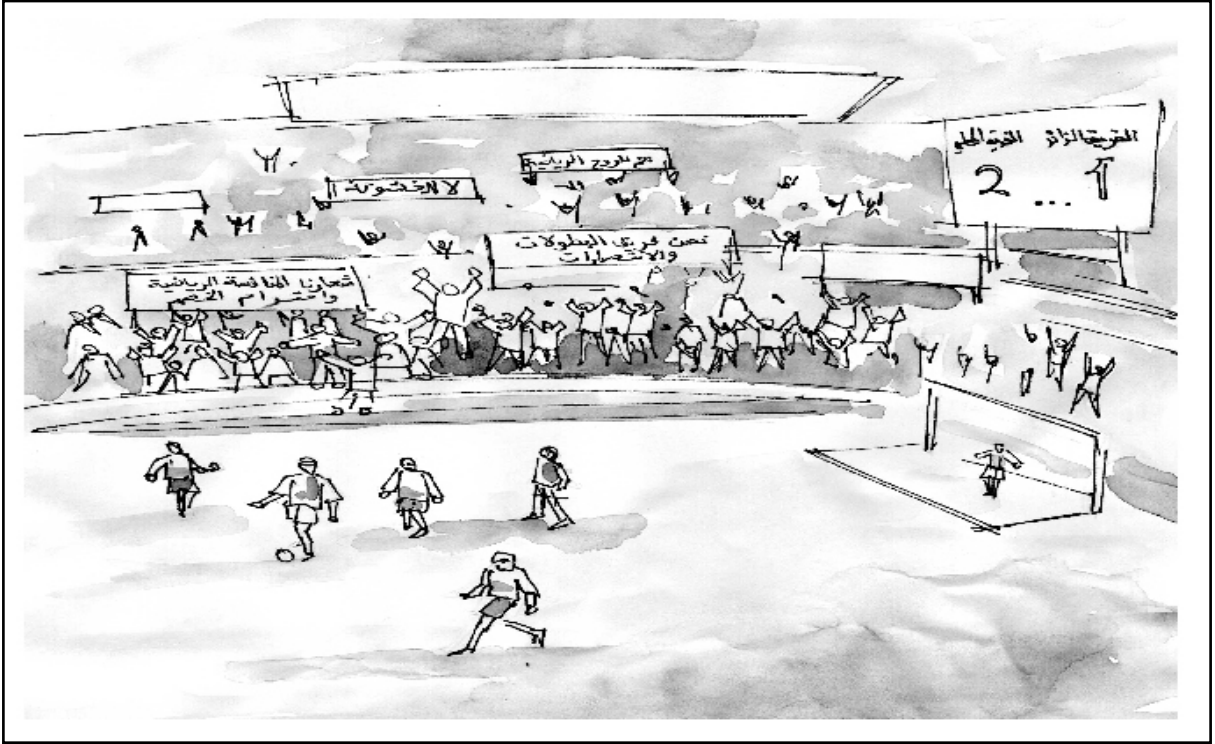

التعليمة :

استناداً إلى الصورة، اكتب نصاً من خمسة أسطر على الأقل تحدثه فيه:

- 1 - عَنِ الْفَرِيقَيْنِ .
- 2 - عَنِ أَهَمِّ مَرَاكِجِ الْمُقَابَلَةِ .
- 3 - عَنِ تَشْجِيعِ الْجُمْهُورِ .

ع	4	ك أ 2	3	و 2
---	---	-------	---	-----

## دَرَسْ لَا يُنْسَى

أَفْرَطْتَ فِي الْأَكْلِ ، فَشَعَرْتَ بِأَلَمٍ شَدِيدٍ فِي بَطْنِكَ؛ نُقِلْتَ عَلَى إِثْرِهِ إِلَى الْمُسْتَشْفَى .

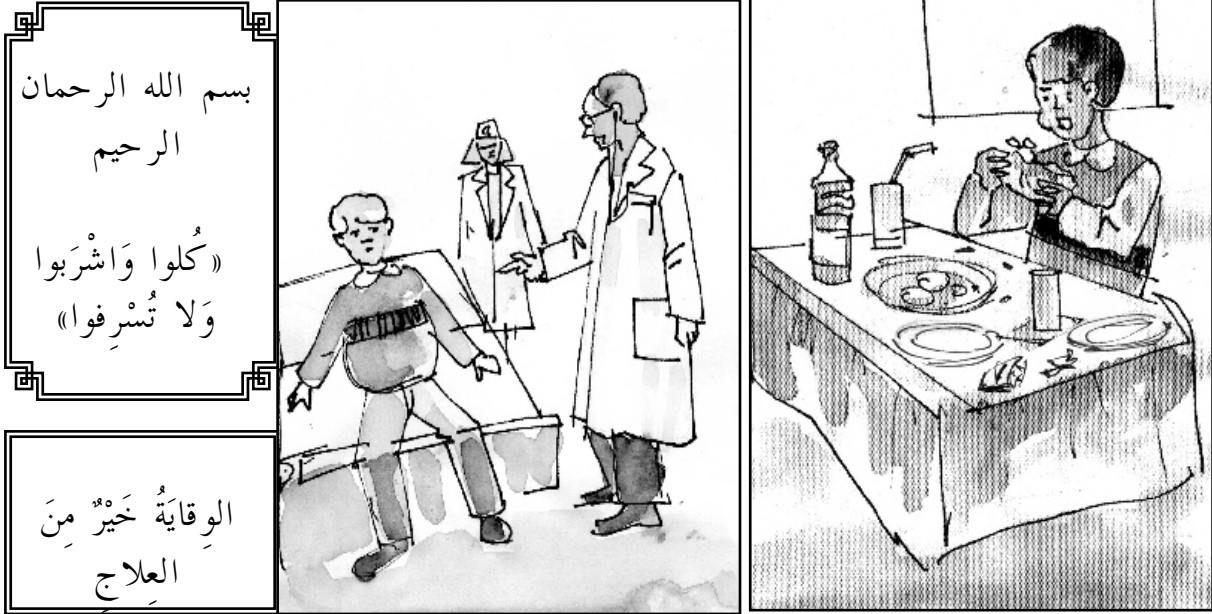

بِسْمِ اللَّهِ الرَّحْمَنِ  
الرَّحِيمِ  
«كُلُوا وَاشْرَبُوا  
وَلَا تُسْرِفُوا»

الْوِقَايَةُ خَيْرٌ مِنَ  
العلاج

التعليمة :

اعْتِمَادًا عَلَى الصُّورِ ، اكْتُبْ نَصًّا مِنْ حَمْسَةِ أَسْطُرٍ عَلَى الْأَقْلِّ تَتَحَدَّثُ فِيهِ لِأَصْدِقَائِكَ :

1 - عَمَّا حَدَّثَ لَكَ .

2 - عَنِ النَّصَائِحِ الَّتِي قَدَّمَهَا لَكَ الطَّبِيبُ .

3 - عَنِ الْأَكْلِ الْمُتَوَازِنِ .

م 3	عينة ذلك معيار الحد الأدنى	م 2	م 1	
1 \		2 \	1 \	ت 1
		2 \	1 \	ت 2
		2 \	1 \	ت 3
1 \		6 \	3 \	

ع	4	ك أ 1	4	و 1
---	---	-------	---	-----

## الْمُنْتَزَهُ

طَلَبَ مِنْكَ تَلَامِيذُ قِسْمِكَ تَشْجِيعَ أَطْفَالِ الْمَدْرَسَةِ عَلَى الْمَشَارَكَةِ فِي رِحْلَةٍ إِلَى مُنْتَزِهِ . فَفَرَّرْتَ أَنْ تَتَحَدَّثَ إِلَيْهِمْ .

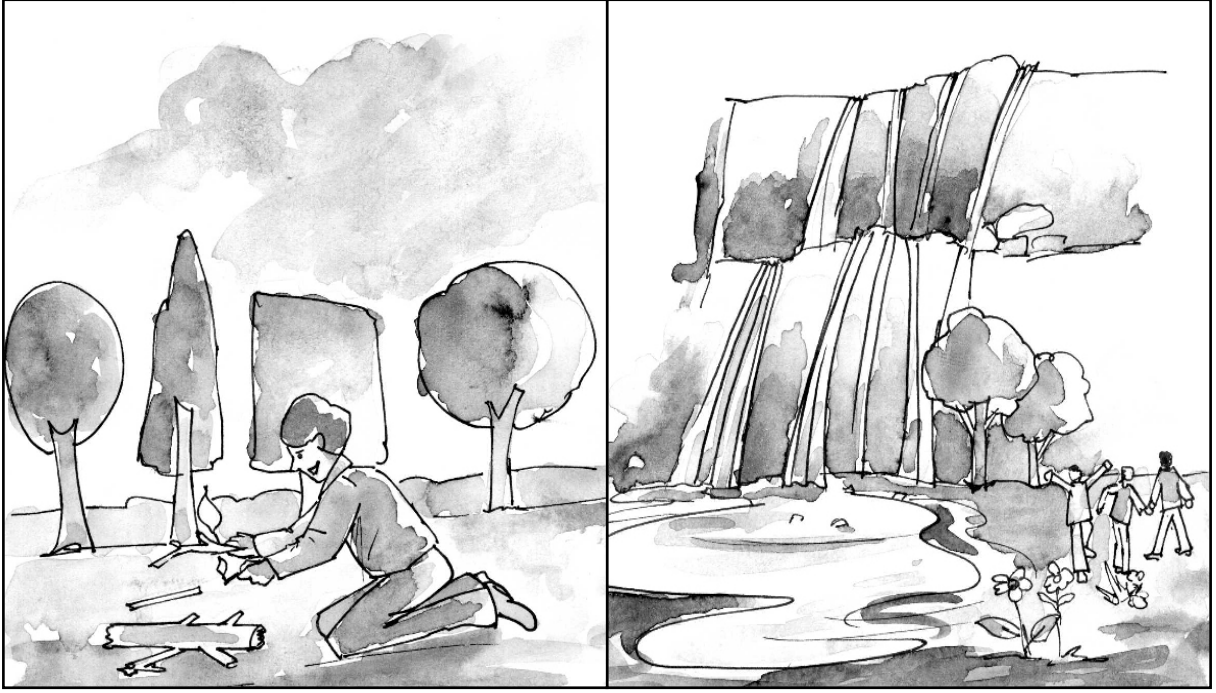

التعليمة :

اعْتِمَادًا عَلَى الصُّورَتَيْنِ ، خَاطِبُهُمْ فِي ثَمَانِ جُمَلٍ عَلَى الْأَقَلِّ :

- 1 - صِفْ لَهُمُ الرِّحْلَةَ
- 2 - صِفْ لَهُمْ مَشَاهِدَ مِنَ الْمُنْتَزِهِ .
- 3 - قَدِّمْ لَهُمْ نَصَائِحَ لِاحْتِرَامِ الْمُنْتَزِهِ .

ع	4	ك أ 1	4	و 2
---	---	-------	---	-----

## الطَّرِيقُ تَقْتُلُ

صَدَمَتْ سَيَّارَةٌ طِفْلاً ، وَفَرَّ سَائِقُهَا . طَلَبَ مِنْكَ رَجُلُ الشَّرْطَةِ أَنْ تُقَدِّمَ شَهَادَتَكَ .

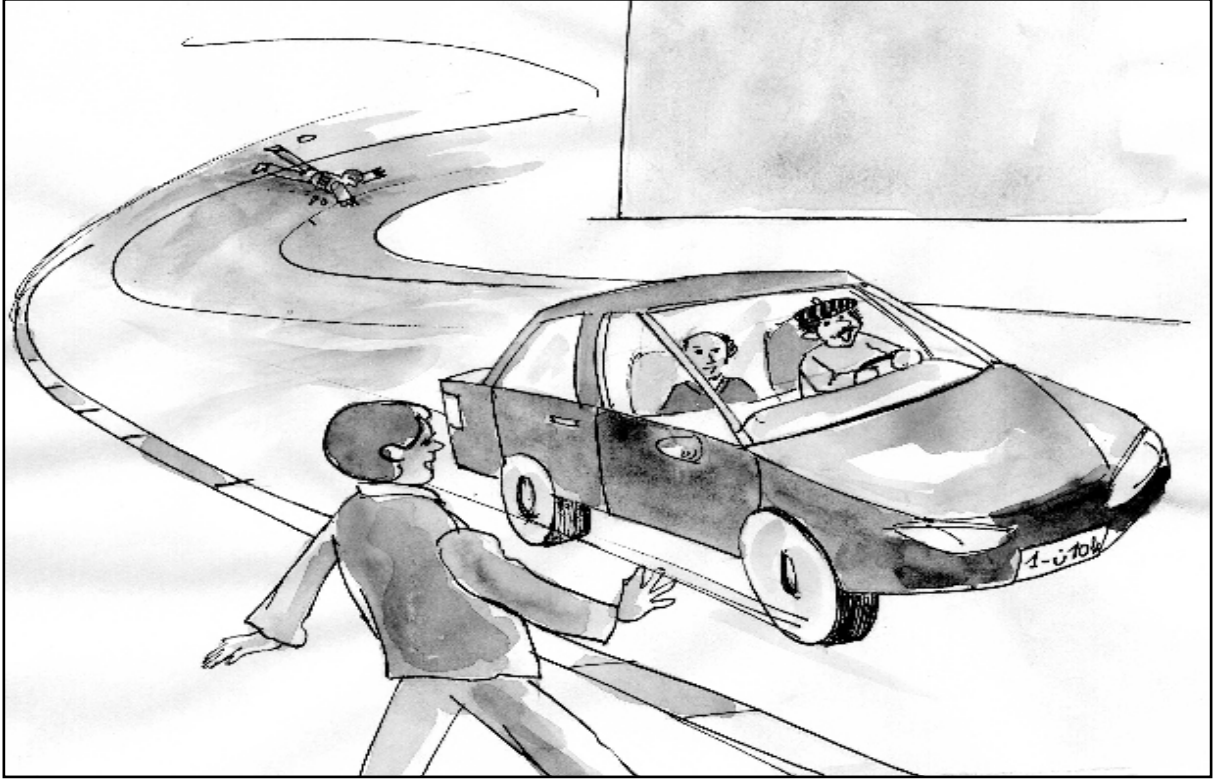

التعليمة :

اعتماداً على الصورة ، أخبر الشرطي عما وقع في ثمان جمل على الأقل:

- 1 - تصف السيارة .
- 2 - تصف له صاحب السيارة .
- 3 - تصف الحادثة .

3م	الحدث الأدنى عنه تلك معايير	2م	1م	
1\		2\	1\	1ت
		2\	1\	2ت
		2\	1\	3ت
1\		6\	3\	



ع	4	ك أ 2	4	و 1
---	---	-------	---	-----

## العِلْمُ فَرِيضَةٌ

انقطعَ صديقك عن الدراسة. فأردت أن تُقنعه بالرجوع إليها.



التعليمة :

اعتماداً على الوثيقتين ، اكتب نصاً إلى صديقك من ستة أسطر على الأقل :

1 - تصف له حال بعض المنقطعين عن الدراسة .

2 - تبرز له فائدة الدراسة .

3 - تقدم له نصيحتين من أجل الرجوع إلى المدرسة .

ع	4	ك أ 2	4	و 2
---	---	-------	---	-----

كَمْ أَحْبَبُكَ يَا مَدْرَسَتِي !

دَعَا الْأَطْفَالَ عَلِيًّا إِلَى التَّوَقُّفِ عَنِ رَمِي الْأَزْبَالِ فِي السَّاحَةِ فَلَمْ يَهْتَمَّ بِنَصِيحَتِهِمْ ، فَقَرَّرَتْ أَنْ تَكْتُبَ لَهُ .



التعليمة :

اسْتَعْنِ بِالصُّورَتَيْنِ وَارْتَبِ نَصًّا مِنْ سِتَّةِ أَسْطُرٍ عَلَى الْأَقْلِّ :

- 1 - تَنْصَحُ عَلِيًّا بِالْمُحَافَظَةِ عَلَى سَاحَةِ الْمَدْرَسَةِ .
- 2 - تُوضِّحُ لَهُ خُطُورَةَ التَّلَوُّثِ وَأَثَرَهُ عَلَى صِحَّةِ الْأَطْفَالِ .
- 3 - تَدْعُوهُ إِلَى الْمُشَارَكَةِ فِي حَمَلَةِ نِظَافَةِ الْمَدْرَسَةِ .

م 3	عينة ذلك معيار الجدول الأدنى	م 2	م 1	
1 \		2 \	1 \	ت 1
		2 \	1 \	ت 2
		2 \	1 \	ت 3
1 \		6 \	3 \	

الرياضيات	المستوى 4	الكفاية الأساسية 1	المرحلة 1	الوضعية 1
-----------	-----------	--------------------	-----------	-----------

## نَفَقَاتُ الْبَيْتِ

تَحَمَّلَتْ أُخْتُكَ الْكُبْرَى تَدْبِيرَ مَصَارِيفِ الْبَيْتِ فِي غِيَابِ وَالِدَيْكَ حَيْثُ تَرَكَتْ لَهَا مَبْلَغَ 2500 دِرْهَمٍ . أَنْفَقَتْ جُزْءًا مِنْهُ فِي الْأُسْبُوعِ الْأَوَّلِ ( الوثيقة 1 ) وَطَلَبَتْ مِنْكَ مُسَاعَدَتَهَا عَلَى تَدْبِيرِ مَصْرُوفِ الْأُسْبُوعِ الثَّانِي لِتَوْفِيرِ 500 دِرْهَمٍ لِإِعْدَادِ مُفَاجَأَةٍ لَوَالِدَيْكَ عِنْدَ عَوْدَتِهِمَا .

الوثيقة 1: نفقات الأسبوع الأول							
الأحد	الاثنين	الثلاثاء	الأربعاء	الخميس	الجمعة	السبت	المجموع
80	95	93	97	91	94	89	639
0	50	50	50	50	50	35	275
62	0	14	0	17	0	46	

الوثيقة 2: معدات المفاجأة	
المادة	ثمن الوحدة
بَاقَةٌ وَرُودٌ	76DH
لَوَحَاتُ زَيْتِيَّةٌ	98Dh
تُحْفَةٌ	35Dh

التعليمة :

بِاعْتِمَادِ الْوَثِيقَتَيْنِ 1 وَ 2 ، وَبِاسْتِعْمَالِ الْعَمَلِيَّاتِ الْحِسَابِيَّةِ الْمُنَاسِبَةِ سَاعِدْ أُخْتُكَ عَلَى :

- 1 - تَحْدِيدِ مَصَارِيفِ الْأُسْبُوعِ؛
- 2 - تَحْدِيدِ الْمَبْلَغِ الَّذِي يَجِبُ صَرْفُهُ فِي الْأُسْبُوعِ الثَّانِي لِتَوْفِيرِ 500 دِرْهَمٍ؛
- 3 - مَعْرِفَةِ عَدَدِ الْبَاقَاتِ وَالتَّحْفِ الْمُمْكِنِ شِرَاؤُهَا .

الرياضيات	المستوى 4	الكفاية الأساسية 1	المرحلة 1	الوضعية 2
-----------	-----------	--------------------	-----------	-----------

## مَدِينَةُ الْأَلْعَابِ

طَلَبَ مِنْكَ الْمُدِيرُ مُسَاعَدَتَهُ عَلَى التَّحْضِيرِ لِرِحْلَةٍ إِلَى مَدِينَةِ الْأَلْعَابِ لِجَمِيعِ تَلَامِيذِ الْمَدْرَسَةِ الَّتِي تَضُمُّ 7 أَقْسَامٍ ، بِكُلِّ قِسْمٍ 34 تَلْمِيذًا . حَيْثُ خُصِّصَ مَبْلَغُ 7150 دِرْهَمًا لِوَجْبَةِ الْغَدَاءِ . وَتَبْلُغُ كُلْفَةُ النَّقْلِ ذَهَابًا وَإِيَابًا 9 دِرَاهِمٍ لِكُلِّ تَلْمِيذٍ .

الوثيقة 1: لائحة الأثمان			
المأكولات		الألعاب	
30Dh	وَجْبَةُ غَدَاءٍ	25Dh	السِّيَارَةُ
10Dh	مَشْرُوبَاتٌ	42Dh	الطَّائِرَةُ
17Dh	مُبْرَدَاتٌ	15Dh	الْقَطَارُ
		12Dh	التَّرْحَلُ

الوثيقة 2: برنامج اليوم	
برنامج الصباح	برنامج بعد الزوال
لعبة السيارة	لعبة الطائرة
لعبة القطار	لعبة الترحل
وجبة الغذاء	مبردات

### التعليمة :

بِاعْتِمَادِ الْوَثِيقَتَيْنِ 1 و 2 ، وَبِإِجْرَاءِ الْعَمَلِيَّاتِ الْحِسَابِيَّةِ الْمُنَاسِبَةِ ، سَاعِدِ الْمُدِيرَ عَلَى :

- 1 - تَحْدِيدِ مَصَارِيْفِ نَقْلِ التَّلَامِيذِ إِلَى مَدِينَةِ الْأَلْعَابِ ؛
- 2 - مَا إِذَا كَانَ الْمَبْلَغُ الَّذِي خُصِّصَ لِوَجْبَةِ الْغَدَاءِ كَافِيًا ؛
- 3 - مَعْرِفَةَ الْمَبْلَغِ اللَّازِمِ لِكُلِّ تَلْمِيذٍ لِتَغْطِيَةِ مَصَارِيْفِ الرِّحْلَةِ .

الرياضيات	المستوى 4	الكفاية الأساسية 2	المرحلة 1	الوضعية 1
-----------	-----------	--------------------	-----------	-----------

## في المخيم

رافقت أخاك إلى مخيم أُقيم من 12 إلى 29 يوليوز .

هناك قام المُنشِّط بتكويِن 6 مجموعات وتوزيع مهامّ النظافة والحراسة بالتناوب والتتابع على امتداد فترة التخييم . طَلَب مِنْكَ مُنشِّطُ المُخِيْمِ مُسَاعَدَتَهُ .

الوثيقة 2

أيام الحراسة والتنظيف المجموعة 1
- السبت 12 يوليوز . - الجمعة 18 يوليوز - الخميس 24 يوليوز

الوثيقة 1: اليومية

الأيام	شهر يوليوز			
الاثنين	7	14	21	28
الثلاثاء	8	15	22	29
الأربعاء	9	16	23	30
الخميس	10	17	24	31
الجمعة	11	18	25	
السبت	12	19	26	
الأحد	13	20	27	

	خيمة المطعم			خيمة 1
خيمة 2				خيمة 2
	مرحاض	مستوصف	مرحاض	خيمة 3

الوثيقة 3 : تمثيل مخيم

الذكور : 3 خيام

الإناث : 3 خيام

التعليمة :

مُعْتَمِدًا الْوَتَائِقَ :

- 1 - أتمم له تمثيل المخيم علماً أن بكل زاوية خيمة؛
- 2 - اقترح مكاناً للحراسة برسم مُربِع، قياس ضلعه 2cm وسط أرضية المخيم؛
- 3 - أنجز جدول الحراسة والتنظيف الخاص بالمجموعة 4 التي تنتمي إليها.

الرياضيات	المستوى 4	الكفاية الأساسية 2	المرحلة 1	الوضعية 1
-----------	-----------	--------------------	-----------	-----------

## فُسْتَانُ زَيْنَبُ

اشترت زينب ثوباً لخياطة فستان وأرادت أن تُزيّن صدره ب 16 زراً من الحجم الكبير و 20 زراً من الحجم الصغير وطلبت منك مساعدتها.

ثمن الزر الكبير:  
50 سنتيما

ثمن الزر الصغير:  
25 سنتيما

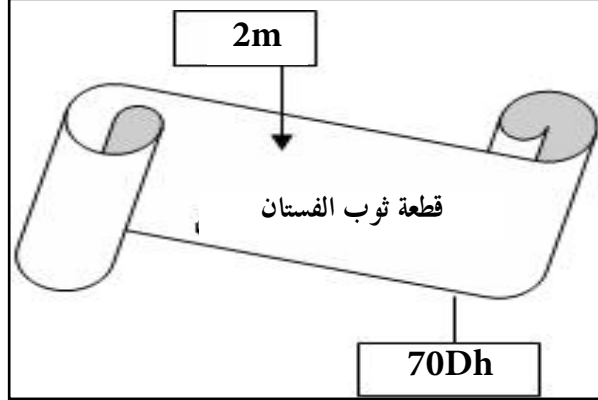

الوثيقة 1

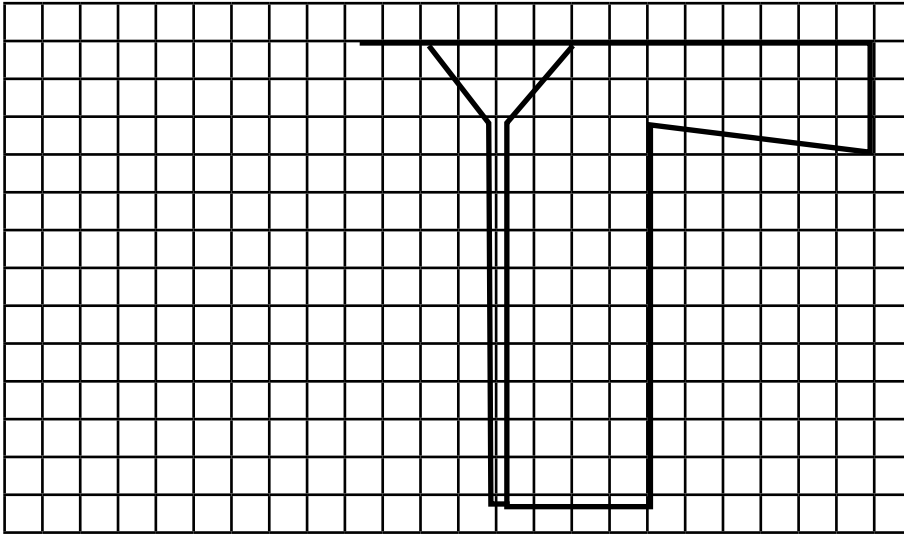

التعليمة :

باعتداده الوثيقة (1) والوثيقة (2):

- 1 - أتمم رسم تمثيل الفستان؛
- 2 - حدد تكاليف الفستان إذا علمت أن أجرّة الخياط هي 300Dh؛
- 3 - قرّرت زينب استعمال كلّ الأزرار من الحجم الصغير، حدّد المبلغ الذي ستوفره.

ر	4	ك أ 1	2	و 1
---	---	-------	---	-----

## أَقْتَنِي قَصِّصًا

رافقت صديقتي سعيداً وسلمي إلى معرض الكتاب، فقاماً بشراء بعض القصص، أعجبتك قصص سلمى، فطلبت منها أن تسمح لك بقراءتها، فوافقت، وطلبت منك أن تنتظر حتى يقرأها.



التعليمة :

ساعد سلمى على:

- 1 - حساب عدد الأجزاء التي يمكن شراؤها من سلسلة الحيوانات
- 2 - تحديد المدة الزمنية التي تمكنها من شراء 8 قصص تاريخية علماً أنها توفر 10Dh شهرياً وأنها اشترت أجزاء من سلسلة الحيوانات وبقي معها 4 دراهم. برّر جوابك.
- 3 - حساب عدد الأيام اللازمة لكي يقرأ سعيد جميع قصصها علماً أنه يقرأ قصتين كل 15 يوماً.

ر	4	ك أ 1	2	و 2
---	---	-------	---	-----

## أشترى بقرة

عندَ عمتكَ بقرتانِ حلوبتانِ وتودُ شراءَ بقرةٍ ثالثةٍ لتغطيةِ مصاريفِ العلفِ التي تقدر ب 1000Dh شهرياً لكلِّ بقرةٍ .

تعطي كلُّ بقرةٍ 27ل في اليوم ، تستهلك الأسرة 2ل من الحليب في اليوم ، وتبيع الباقي ب 3Dh للتر الواحد لتعاونية الحليب .

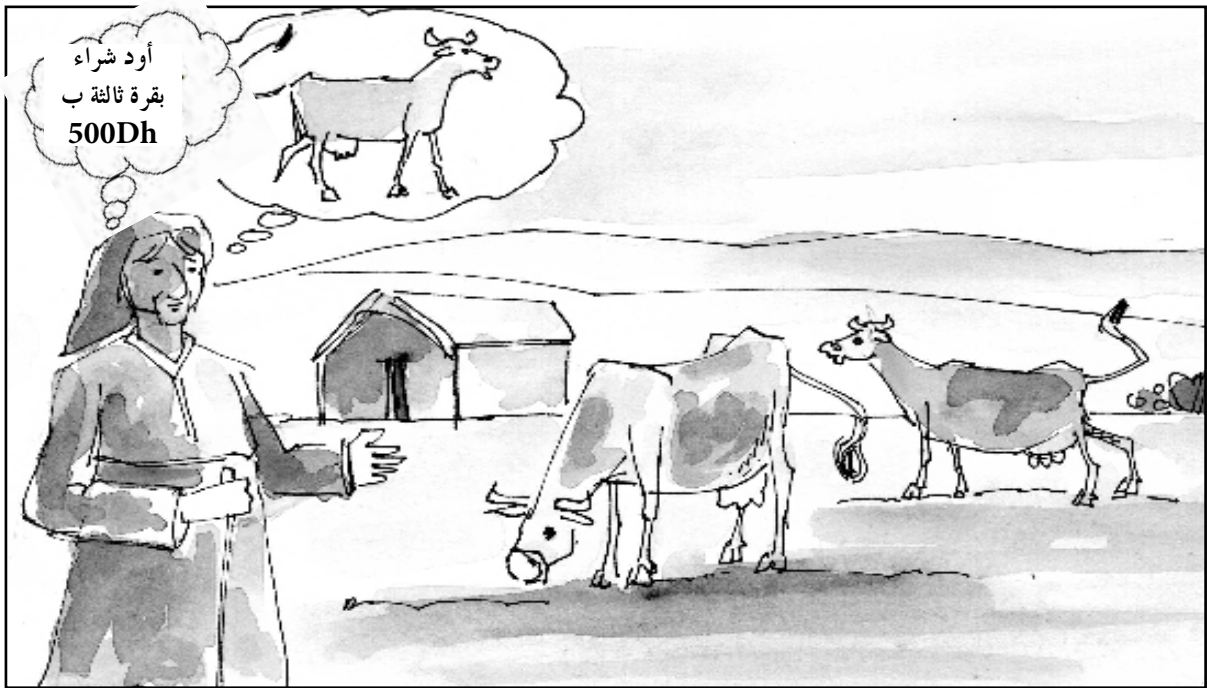

التعليمة :

ساعدَ عمتكَ على معرفة:

- 1 - المبلغ الذي توفره شهرياً من البقرتين .
- 2 - هل ستمكن من شراء البقرة بعد 6 أشهر إذا علمت أن تعاونية الحليب تمنحها في الشهر 4680Dh عن حليب البقرتين؟
- 3 - هل يكفي ما تنتجه البقرة الثالثة من حليب لتغطية مصاريف علفها وعلف البقرتين الأخرين ، إذا علمت أنها تنتج 25ل في اليوم؟ برّر جوابك .



ر	4	ك أ 2	2	و 1
---	---	-------	---	-----

### نَسِجٌ مِعْطَفٌ

كُنْتُ فِي حَفْلَةٍ، فَأَثَارَ انْتِبَاهَكَ مِعْطَفٌ جَمِيلٌ مُزَخْرَفٌ بِشَرِيطٍ بِدَاخِلِهِ مَرَبَعَاتٌ وَمَعَيِّنَاتٌ مَتَّصِلَةٌ مَعَ بَعْضِهَا (أَنْظِرِ الْوَثِيقَةَ 1). فَحَكَيْتَ ذَلِكَ لِلجَدَّةِ، فَقَالَتْ إِنَّ يَأْمَكَانَهَا أَنْ تَنْسِجَ لَكَ مِثْلَهُ فَأَعْطَيْتَكَ لَائِحَةً بِالمُشْتَرِيَاتِ الضَّرُورِيَّةِ لِذَلِكَ (أَنْظِرِ الْوَثِيقَةَ 2).

سَاعِدْ جَدَّتَكَ عَلَى إِعْدَادِ القَمِيصِ .

لائحة المشتريات	الوثيقة 2
8 لفات (صوف رمادي اللون)	
4 لفات (صوف أسود اللون)	
لفتان (2) (صوف أبيض اللون)	
لائحة الأثمان	
1 لفة (رمادي اللون) ب 10Dh	
1 لفة (سوداء اللون) ب 11Dh	
(2) لفتان (بيضاء اللون) ب 18Dh	
1 زر ب 3Dh	

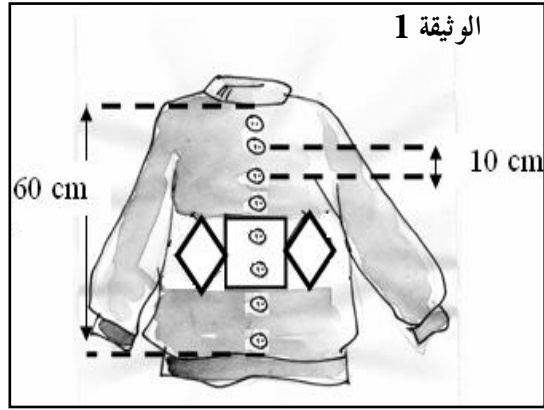

### التعليمة :

مَوْضَعًا العَمَلِيَّاتِ الرِّيَاضِيَّةِ المُسْتَعْمَلَةَ:

- 1 - حَدِّدْ لَهَا الزَّخْرَفَةَ الَّتِي تَوَدُّ أَنْ تَرَاهَا عَلَى شَرِيطِ المِعْطَفِ عِلْمًا أَنَّ ضِلْعَ المَرَبَعِ يَسَاوِي 4cm وَقَطْرًا المُعَيَّنَ هُمَا عَلَى التَّوَالِي 4cm وَ 3cm .

- 2 - ثَمَّنُ المِعْطَفِ بِالمَتَجَرِّ يَسَاوِي 200Dh . أَيُّ المِعْطَفَيْنِ أَكْثَرُ كَلْفَةً: مِعْطَفٌ جَدَّتِكَ أَمْ

3 - المِعْطَفُ الَّذِي يُبَاعُ فِي المَتَجَرِّ؟ بَرَّرْ جَوَابَكَ

لَوْ عَرَضَ عَلَيْكَ بَيْعُ المِعْطَفِ، مَا هُوَ المَبْلُغُ الَّذِي تَطْلُبُهُ؟

ر	4	ك أ 2	2	و 2
---	---	-------	---	-----

## الخزانة الجديدة

تملك أمك 45 قصة . سُمك كل واحدة هو 2cm و 30 كتاباً سُمك كل واحد هو 4cm وخزانة صغيرة (انظر الوثيقة 1) ، لذا طلبت من النجار أن يصنع لها خزانة أخرى طولها ضعف طول الخزانة التي تملكها . ساعدها على تحديد مميزات وتكلفة الخزانة الجديدة .

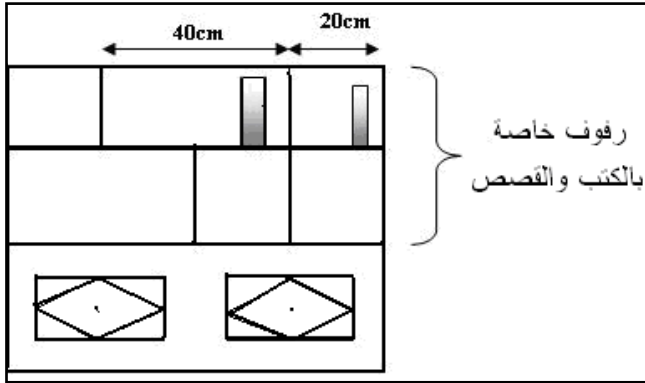

الوثيقة 1

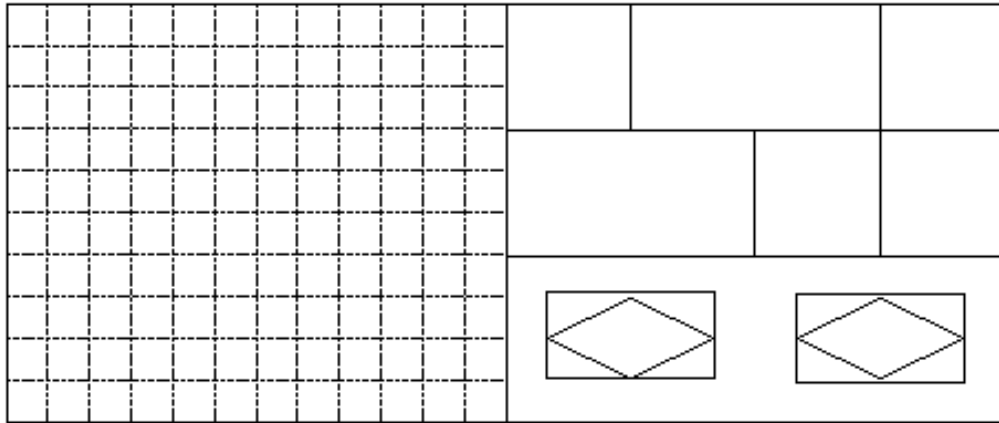

الوثيقة 2

التعليمة :

- 1 - ارسم لها تمثيلاً للخزانة الجديدة مستعيناً بالتريعات في الوثيقة 2 .
- 2 - حدّد لها العدد الإجمالي للكتب والقصاص لملء الخزانة الجديدة إذا علمت أن سمك الكتب والقصاص لم يتغير وأن القصاص توضعها بالخانات المربعة والكتب بالخانات المستطيلة .
- 3 - أحسب لها أجره النجار إذا علمت أن ثمن الخشب هو 1000Dh و ثمن الطلاء هو

ر	4	ك أ 1	3	و 1
---	---	-------	---	-----

## أشترى دراجةً

تملكُ أختكَ 200Dh وتوفّر مبلغاً من المال كلَّ شهرٍ لشراء دراجةٍ هوائيةٍ وتلزمُها مصاريفَ إضافيةٍ تتعلقُ بالصيانةِ والحراسةِ. ساعدُها على شراءِ الدراجةِ وتديّرِ مصاريفِها.

الأثمنة والمصاريف

مساعدات الأهل



التعليمة :

- 1 - فضلتُ أختكَ شراءَ الدراجةِ الزرقاءِ اعتماداً على مُدَّخَرَاتِهَا فقط ، ساعدُها على معرفةِ المدةِ الزمنيةِ التي تمكنُها من ذلك .
- 2 - بعدَ مساعدةِ الأهلِ قررتُ أختكَ شراءَ الدراجةِ الحمراءِ هلُ تكفيها 6 أشهرٍ لشرائها؟ برّرْ جوابك .
- 3 - كمُ يلزمُها شهرياً لتغطيةِ مصاريفِ الصيانةِ والحراسةِ؟

ر	4	ك أ 1	3	و 2
---	---	-------	---	-----

## وصفة الطبيب

وصفَ الطبيبُ لأختكِ 3 عُلَبِ دواءٍ مبيّنًا المقاديرَ لمدةٍ 15 يوماً كما توضحُ الوثيقةُ (1) والوثيقةُ (2).  
طلبَ منكُ أبوكُ أن تساعدَها على أخذِ الدواءِ بانتظامٍ وأن تقدمَ له فاتورةَ تكاليفِ الدواءِ.

ثمن الوحدة	عدد الوحدات	ثمن الوحدات
.....	.....	.....
.....	.....	.....
.....	.....	.....
الثمن الكلي		.....



كبينة  
بها  
90 قطرة  
دواء  
60 DH

العلبة الأولى	20 قرصاً	50 DH
---------------	----------	-------

العلبة الثانية	30 قرصاً	15 DH
----------------	----------	-------

العلبة الثالثة	40 قرصاً	30 DH
----------------	----------	-------

– العلبة الأولى  
قرص واحد ثلاث مرات في اليوم

– العلبة الثانية  
نصف قرص صباحاً ونصف قرص  
زوالاً وقرص مساءً.

– العلبة الثالثة  
قرص واحد صباحاً وقرص واحد زوالاً  
وقرصان مساءً.

الوثيقة 1      الوثيقة 2      الوثيقة 3      الوثيقة 4

### التعليمة :

1 - باعتماد الوثيقة (1) والوثيقة (2) اذكرْ لأختكِ عددَ العُلَبِ التي ستحتاجُها خلال 15 يوماً.

2 - وصفَ الطبيبُ لأختكِ في المرةِ الثانيةِ سائلاً: 3 قطراتٍ في الصباحِ وتكرّر نفسَ العمليةِ في الزوالِ والمساءِ، حدّدْ لها عددَ القنيناتِ اللازمةِ لمدةٍ 12 يوماً مستعيناً بالوثيقة (3)

3 - قدّمْ لأبيك تكاليفَ الدواءِ مستعيناً بالوثيقة (4).

3م	الحدّدْ الأدي عينةً قُلتْ معايير	2م	1م	
1\		2\	1\	1ت
		2\	1\	2ت
		2\	1\	3ت
1\		6\	3\	

ر	4	ك أ 2	3	و 1
---	---	-------	---	-----

### إنشاء حديقة

زوّدتك عمّتك بتصميم ناقص لحديقة وطلبت منك المساعدة على إتمام التصميم وحساب كلفة إنشاء أحواض هذه الحديقة المربعة والمثلثة. (أنظر الوثيقة)

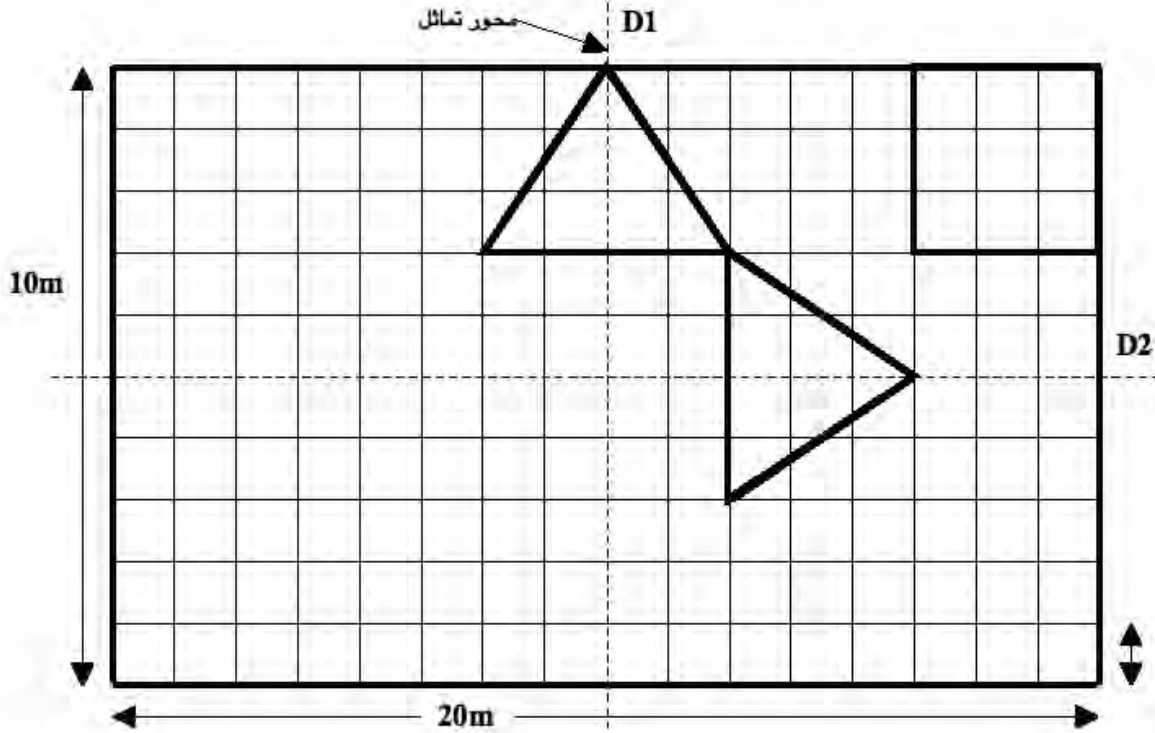

التعليمة :

- 1 - استعن بمحاور التماثل D1 و D2 لإتمام الرسم .
  - 2 - ماهي كلفة بناء الأحواض إذا علمت أن ثمن بناء المتر الواحد هو: 20Dh؟ برز
  - 3 - جوابك .
- ما هو ثمن شراء الأغراس علماً أن في الحوض المربع شجيرة واحدة و 8 ورود وفي الحوض المثلث 7 ورود وأن ثمن الشجيرة هو 40Dh و ثمن الوردة هو 5Dh؟

ر	4	ك أ 2	3	و 2
---	---	-------	---	-----

## حقل الزيتون

قدم لك فلاح معلومات عن أرضه التي يغرُس فيها 60 شجرة زيتون تعطي كل شجرة 5 صناديق وكل صندوق يتسع ل 20Kg من الزيتون.

السقي بالتقسيط	السقي التقليدي
تنتج شجرة واحدة 8 صناديق من الزيتون	ينتج الحقل كله 60 قنطارا من الزيتون

الجدول 2

مصاريف السقي والنقل		
مصروف	الطريقة العصرية	الطريقة التقليدية
السقي:	100Dh لسقي شجرة واحدة	200Dh لسقي كل الحقل
النقل:	3200Dh لمنتوج الحقل كله	2000Dh لمنتوج الحقل كله

الجدول 1

### التعليمة :

- 1 - لنقل الزيتون عرض عليه صاحب شاحنة 1000 Dh عن كل حمولة تزن 3 t وعرض عليه صاحب شاحنة أخرى 3000 Dh لنقل كل الحمولة. أي الاختيارين أقل تكلفة؟
- 2 - معتمداً على الجدول 1 والجدول 2، أي الوَسيلَتين أكثر إنتاجاً: السقي بالتقسيط أم السقي التقليدي؟
- 3 - إذا علمت أن ثمن 1 kg من الزيتون يقدر ب 3 Dh، أي الطريقتين أكثر ربحاً: الطريقة العصرية أم الطريقة التقليدية؟ (برر جوابك)

م3	عينة قنطار الحد الأدنى معايير	م2	م1	
1\		2\	1\	1ت
		2\	1\	2ت
		2\	1\	3ت
1\		6\	3\	

ر	4	ك أ 1	4	و 1
---	---	-------	---	-----

## شراء لعبة

أعطتك أمك 200Dh لشراء المواد الغذائية المبينة في الوثيقة (1).  
وسمحت لك بشراء لعبة إن أنت وفزت بعض المال.



الوثيقة (1).

\* 5 علب سكر  
\* 4 قنينات زيت  
\* 3 علب شاي  
\* (2) علبتان قهوة



التعليمة :

- 1 - إذا اقتنيت جميع المواد من دكان علي، هل يمكنك شراء لعبة كرة مضرب؟ علل جوابك.
- 2 - عندما تشتري السكر من دكان أحمد والشاي من دكان سمير وباقي المواد من دكان علي، هل ستوفر المال الكافي لشراء لعبة؟ علل جوابك.
- 3 - تجول بين الدكاكين الثلاثة لشراء الحاجيات بأرخص ثمن. ماهي اللعبة التي يمكنك شراءها بالمبلغ الموفر؟ علل جوابك.

ر	4	ك أ 1	4	و 2
---	---	-------	---	-----

## تعاونية القسم

تأسست تعاونية القسم المكوّن من 36 تلميذاً في آخر سبت من شهر نونبر، وكان من بين بنودها مساهمة كل تلميذ بدرهم واحد في الشهر. كلفك قسمك بصرف 183Dh لشراء حاجيات ضرورية لحفل نهاية السنة الدراسية (انظر الوثيقة 1)



التعليمة :

- 1 - بما أنك أمين تعاونية القسم، كم القدر المالي الذي سيودع في الصندوق في نهاية شهر يونيو؟

خلال السنة، ساهمت التعاونية في شراء أدوات مدرسية لثلاثة تلاميذ معوزين: لكل تلميذ كتاب قراءة ب 12,5Dh و 3 دفاتر من فئة 50 ورقة ب 10,5DH، كما قدمت باقة ورود ب 21Dh عند زيارة أحد التلاميذ في المستشفى. ماهي مصاريف التعاونية خلال

3 - السنة؟

تلميذ	ت	م	م	ت
1	2	1	2	1
1	2	1	2	1
1	6	3		

إذا لم تتمكن من شراء المُقتنيات المطلوبة، فحدّد المبلغ الذي سيساهم به كل تلميذ. (انظر الوثيقة 2).



ر	4	ك أ 2	4	و 1
---	---	-------	---	-----

## غرفة الضيوف

قرَّر والدك تَوْسِعةَ غرفةِ استقبالِ الضيوفِ بمضاعفةِ بُعْدَيْهَا مستغلاً حديقَةَ المنزلِ المجاورةِ لها

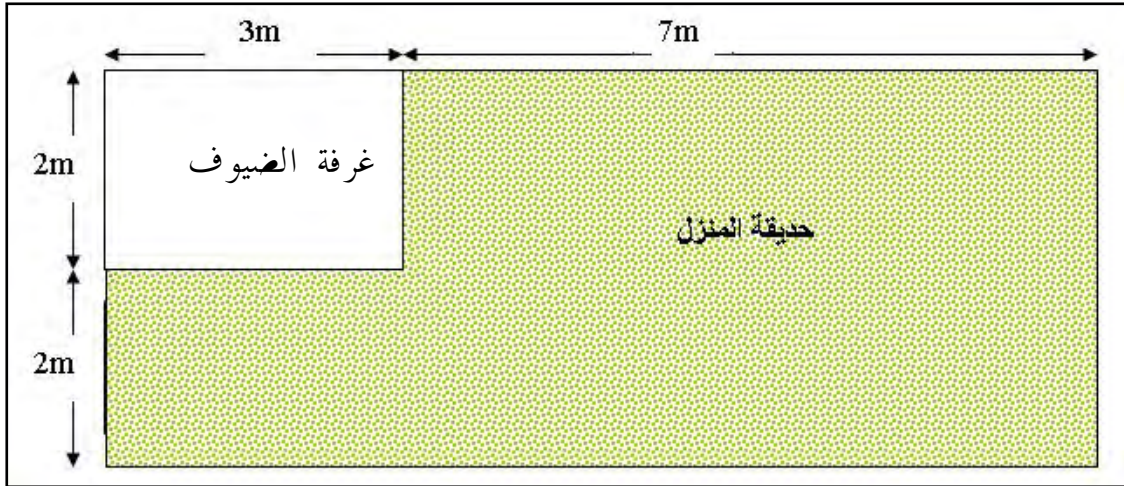

الوثيقة 1: تمثل الغرفة قبل التوسعة

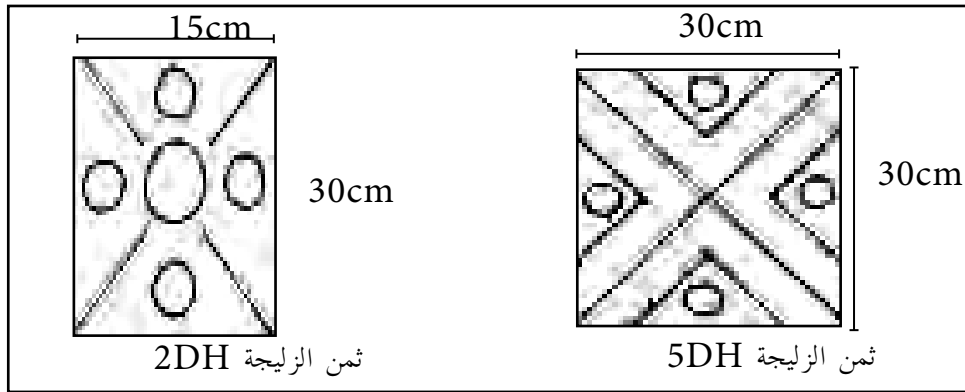

الوثيقة (2)

التعليمة :

- 1 - سَاعِدُهُ عَلَى تَمثِيلِ الْغُرْفَةِ بَعْدَ تَوْسِيعَتِهَا .
- 2 - ذَهَبْتَ مَعَ وَالِدِكَ إِلَى السُّوقِ فَوَجَدْتَ نَوْعَيْنِ مِنَ الزَّلِيجِ كَمَا تُوضِّحُ الْوَثِيقَةُ (2) ، سَاعِدُهُ عَلَى تَحْدِيدِ نَوْعِ الزَّلِيجِ الْأَقْلَّ تَكْلِفَةً . عِلِّمْ جَوَابَكَ
- 3 - قَرَّرَ وَالِدُكَ الْاِحْتِفَاطَ بِ 600 زَلِيجَةً الَّتِي كَانَتْ تُرَصِّفُ الْغُرْفَةَ قَبْلَ التَّوْسِيعِ ، مَا هُوَ عَدْدُ الزَّلِيجِ الْوَاجِبِ إِضَافَتُهُ لِإِتْمَامِ تَرْصِيفِ الْغُرْفَةِ الْجَدِيدَةِ؟

ر	4	كأ 2	4	و 2
---	---	------	---	-----

### إنشاء ملعب كرة القدم

أرادت تعاونية الحي إنشاء ملعب لكرة القدم وتغطيته بالعشب الأخضر الطبيعي فوضعت له تمثيلاً اختفى جزء منه أثناء عملية استنساخه كما تبين الوثيقة.

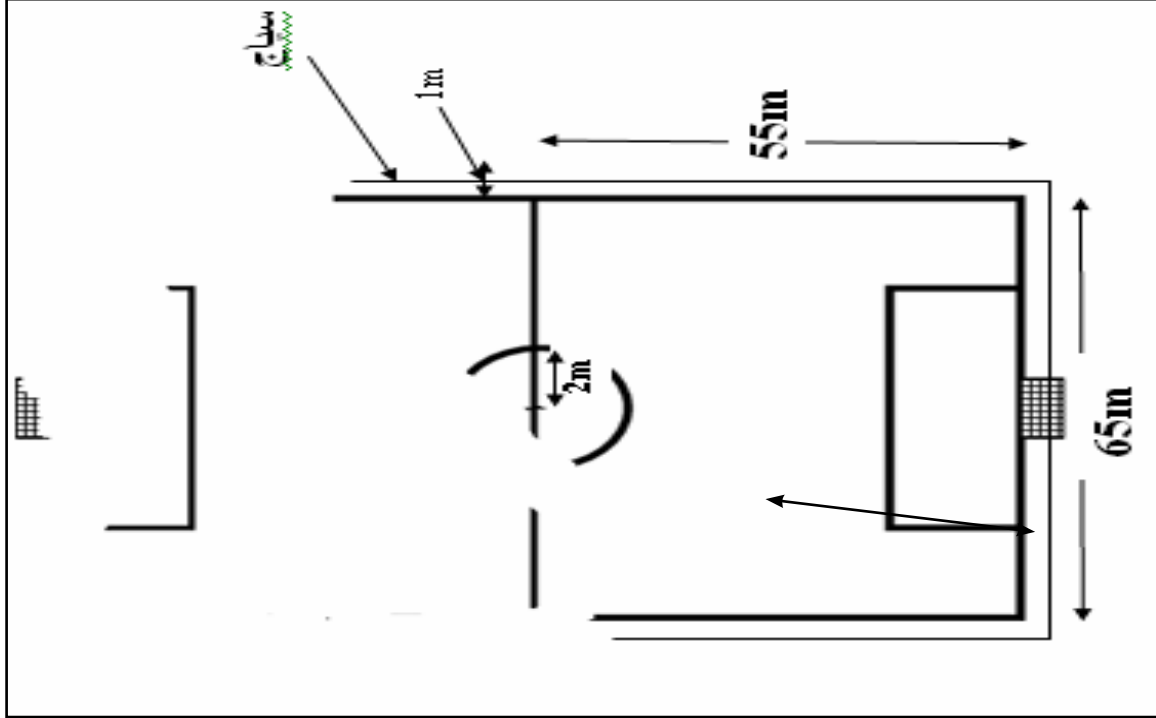

التعليمة :

- 1 - أتمم رسم الملعب ليتضح التمثيل على الوثيقة.
- 2 - في رصيد تعاونية الحي 30000Dh، هل يكفي هذا المبلغ لتغطية الملعب بالعشب الأخضر الطبيعي إذا علمت أن مساحته هي  $5 \text{ Dcm}^2$ ، 71 وثمان المتر المربع الواحد من العشب الطبيعي هو 5Dh. برز جوابك
- 3 - لوضع سياج على بُعد 1m من حدود الملعب يلزم التعاونية أن تدفع 200Dh للمتر الواحد. ساعدها على حساب تكلفة السياج.

3م	عينة تلك معايير الحد الأدنى	2م	1م	
1\		2\	1\	1ت
		2\	1\	2ت
		2\	1\	3ت
1\		6\	3\	

التربية الإسلامية	المستوى 4	الكفاية الأساسية 1	المرحلة 1	الوضعية 1
-------------------	-----------	--------------------	-----------	-----------

## نادي البيئة

قرّر نادي البيئة بمدرستك تنظيم يوم حول المحافظة على نظافة البيئة المحلية، وبهذه المناسبة كلف النادي صديقك مصطفى بإعداد ملف حول الموضوع، فطلب منك المساهمة في إعداد هذا العمل.

قال تعالى: «وَتَعَاوَنُوا عَلَى الْبِرِّ وَالتَّقْوَى»  
من الآية: 2 من سورة المائدة.

قال رسول الله صلى الله عليه وسلم:  
«الطُّهُورُ شَطْرُ الْإِيمَانِ» رواه مسلم



التعليمة:

مُستعيناً بالآية القرآنية والحديث النبوي الشريف والصُّورِ ، سَاعِدْ مُصْطَفَى عَلَى  
إِعْدَادِ الْمَلْفِ:

- 1 - تقديم اقتراح حول نظافة الحي؛
- 2 - تقديم نصيحة تُبَيِّنُ فِيهَا أَهْمِيَّةَ الْمُحَافَظَةِ عَلَى نِظَافَةِ حَدِيقَةِ الْحَيِّ؛
- 3 - اقتراح طريقة للمساهمة في تنظيف القسم.

التربية الإسلامية	المستوى 4	الكفاية الأساسية 1	المرحلة 1	الوضعية 2
-------------------	-----------	--------------------	-----------	-----------

## سيرة الرسول محمد صلى الله عليه وسلم

حدثتكم الأستاذة عن سيرة الرسول صلى الله عليه وسلم. ولما عدت إلى البيت حدثت أخاك بذلك.

قال تعالى: «... أَلَمْ يَجِدْكَ يَتِيمًا فَآوَىٰ وَوَجَدَكَ ضَالًّا فَهَدَىٰ وَوَجَدَكَ عَائِلًا فَأَغْنَىٰ...»  
سورة الضحى، الآيات: 6 و7 و8

قال رسول الله صلى الله عليه وسلم: «إِنَّمَا بُعِثْتُ لِأَتَمِّمَ مَكَارِمَ الْأَخْلَاقِ.»  
أخرجه الإمام أحمد.

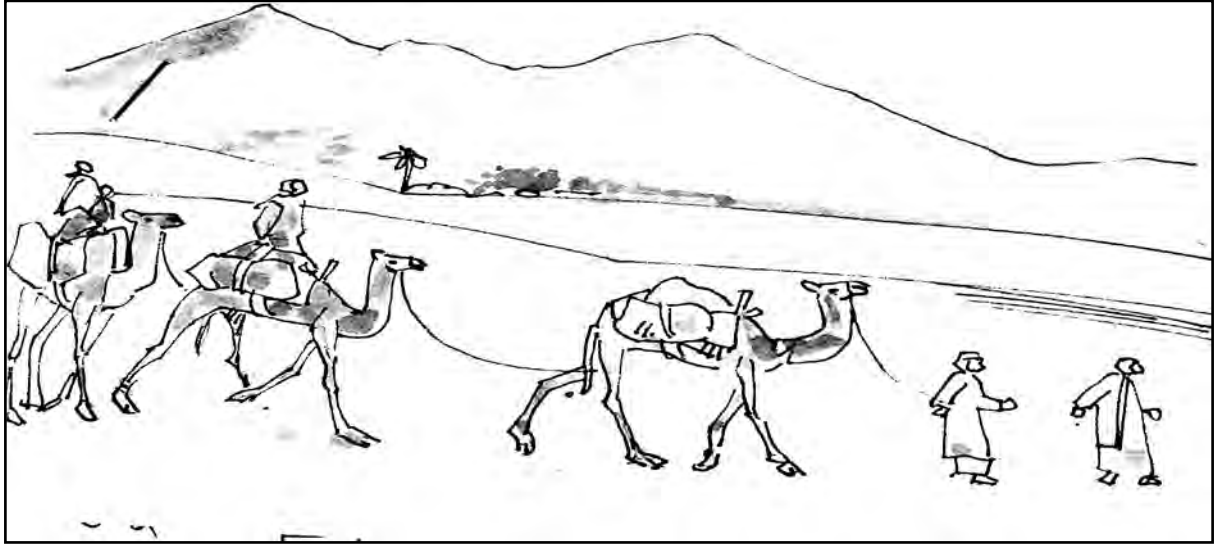

التعليمة:

مستعيناً بالآية الكريمة والحديث النبوي الشريف والصورة احكِ لأخيك:

- 1 - عن ولادة الرسول صلى الله عليه وسلم وتربيته وهو صغير؛
- 2 - عن أعمال مارسها الرسول صلى الله عليه وسلم لكسب رزقه؛
- 3 - عن أمثلة من خلقه صلى الله عليه وسلم .

1 و	2	ك أ 1	4	ت
-----	---	-------	---	---

## حَمَلَةٌ تَضَامُنِيَّةٌ

قَرَّرَ أَبْنَاءُ الْحَيِّ الْقِيَامَ بِحَمَلَةٍ تَضَامُنِيَّةٍ لِفَائِدَةِ الْيَتَامِ . وَقَدْ طَلَبُوا مِنْكَ أَنْ تُسَاعِدَهُمْ عَلَى هَذَا الْعَمَلِ التَّعَاوُنِيِّ .

قال تعالى : « وَأَحْسِنْ كَمَا أَحْسَنَ اللَّهُ إِلَيْكَ . »

سورة القصص من الآية : 77

قال رَسُولُ اللَّهِ صَلَّى اللَّهُ عَلَيْهِ وَ سَلَّمَ : « إِنَّمَا يَرْحَمُ اللَّهُ مِنْ عِبَادِهِ الرَّحَمَاءَ . »  
رواه البخاري ومسلم .

قال رَسُولُ اللَّهِ صَلَّى اللَّهُ عَلَيْهِ وَ سَلَّمَ : « مَنْ تَوَاضَعَ لِلَّهِ رَفَعَهُ »  
رواه مسلم .



التعليمة :

انطلاقاً من الآية القرآنية الكريمة والحديث النبوي الشريف والصورة قَدِّمِ لِأَصْدِقَائِكَ يَدَ الْمُسَاعَدَةِ  
من خلال :

1 - إعداد مُلَصِّقٍ لِإِقْنَاعِ سُكَّانِ الْحَيِّ بِالْمِشَارَكَةِ فِي الْحَمَلَةِ التَّضَامُنِيَّةِ .

2 - اقْتِرَاحِ سُبُلِ مُسَاعَدَةِ الْأَطْفَالِ الْيَتَامَى .

3 - اقْتِرَاحِ أَعْمَالٍ أُخْرَى تَهْدِفُ إِلَى تَمْتِنِ الرِّوَابِطِ الْاجْتِمَاعِيَّةِ .

2	2	ك أ 1	4	ت
---	---	-------	---	---

## النَّظَافَةُ

اتَّفَقَ سُكَّانُ حَيِّكُمْ عَلَى تَخْصِيصِ يَوْمٍ لِلنَّظَافَةِ ، وَذَلِكَ لِلقِيَامِ بِحَمَلَةِ لَجَمْعِ النَّفَايَاتِ مِنْ الْحَيِّ . وَاحْتِاجِ الْمُنْظَمُونَ فِي ذَلِكَ إِلَى إِقْنَاعِ السُّكَّانِ بِالانْخِرَاطِ فِي هَذَا الْعَمَلِ التَّضَامِنِيِّ . تَمَّتْ دَعْوَتُكَ لِلإِسْهَامِ فِي إِقْنَاعِهِمْ بِأَهْمِيَّةِ هَذِهِ الْمُبَادَرَةِ .

قال الله تعالى: «إِنَّ اللَّهَ يُحِبُّ التَّوَّابِينَ وَيُحِبُّ الْمُتَطَهِّرِينَ»  
سورة البقرة ، الآية 222

وقال رسول الله صلى الله عليه وسلم: «يَدُ اللَّهِ مَعَ الْجَمَاعَةِ»  
أَخْرَجَهُ التِّرْمِذِيُّ .



التعليمة :

من خلال الآية القرآنية الكريمة والحديث النبوي الشريف والصورة قم بإقناع سكان الحي بما يلي:

1 -

حدِّثُهُمْ فِي ثَلَاثِ جُمَلٍ تَحْتُهُمْ فِيهَا عَلَى الْإِنْخِرَاطِ فِي هَذِهِ الْحَمَلَةِ .

2 -

حدِّثُهُمْ عَنِ أَهْمِيَّةِ الْعَمَلِ التَّضَامِنِيِّ فِي تَمْتِنِ الْعِلَاقَاتِ الْاجْتِمَاعِيَةِ .

3 -

قُمْ بِإِعْدَادِ لَافِتَةٍ حَوْلَ النَّظَافَةِ .

1 و	3	ك أ 1	4	ت
-----	---	-------	---	---

### جَمْعِيَّةُ تَرْبَوِيَّةٍ»

كَلَّفَتْ جَمْعِيَّةُ تَرْبَوِيَّةٍ بَدَارَ الشَّبَابِ صَدِيقَكَ كَمَالاً بِتَعْرِيفِ الأَطْفَالِ بِالسُّلُوكِ الَّذِي يُسَاهِمُ فِي تَمَتُّنِ الرَّوَاطِبِ الاجْتِمَاعِيَّةِ، فَطَلَبَ مِنْكَ مُسَاعَدَتَهُ .

قال تعالى : « قَدْ أَفْلَحَ الْمُؤْمِنُونَ ، الَّذِينَ هُمْ فِي صَلَاتِهِمْ خَاشِعُونَ ، وَالَّذِينَ هُمْ عَنِ اللغوِ مُعْرِضُونَ »

سورة المومنون من الآية 1 إلى الآية 3

قال رسول الله صلى الله عليه وسلم : « إِيَّاكَ وَقَرِينِ السُّوءِ فَإِنَّكَ بِهِ تُعْرَفُ . »  
رواه ابن عساكر .



التعلیمة :

انطلاقاً من الآيات القرآنية الكريمة والحديث النبوي الشريف والصُّورِ سَاعِدِ صَدِيقَكَ مِنْ خِلالِ مَا يَلِي :

- 1

حَدِّثُهُ عَنْ أَهْمِيَّةِ زِيَارَةِ المَرَضِيِّ .

- 2

وَضِّحْ لَهُ دَوْرَ الإِسْلَامِ فِي تَحْسِينِ سُلُوكِ المُسْلِمِ .

- 3

2	3	ك أ 1	4	ت
---	---	-------	---	---

## سُلوْكُ الْمُسْلِمِ

كَتَبَ إِلَيْكَ صَدِيقُكَ الْقَاطِنُ فِي بَلَجِيكَ يَطْلُبُ مِنْكَ مُسَاعَدَتَهُ عَلَى التَّهَيُّبِ لِلْمُشَارَكَةِ فِي مُسَابَقَةِ تَنْظِيمِهَا إِحْدَى الْجَمْعِيَّاتِ حَوْلَ سُلوْكِ الْمُسْلِمِ ، فَكَتَبْتَ لَهُ لِمُسَاعَدَتِهِ .

وقال تعالى : إقرأ باسم ربك الذي خلق  
الإنسان من علق ، اقرأ وربك الأكرم الذي علم  
بالقلم ، علم الإنسان ما لم يعلم  
سورة العلق ، الآية من : 5-1

قال تعالى : «يا أيها الذين آمنوا اركعوا  
واسجدوا واعبدوا ربكم وافعلوا الخير  
لعلكم تفلحون .»  
سورة الحج الآية 77

قال رسول الله صلى الله عليه وسلم : «المسلم أخ المسلم لا يظلمه ولا يسلمه ، ومن كان في  
حاجة أخيه كان الله في حاجته ومن فرج عن مسلم كربة فرج الله عنه كربة من كرب يوم القيامة  
رواه البخاري .»

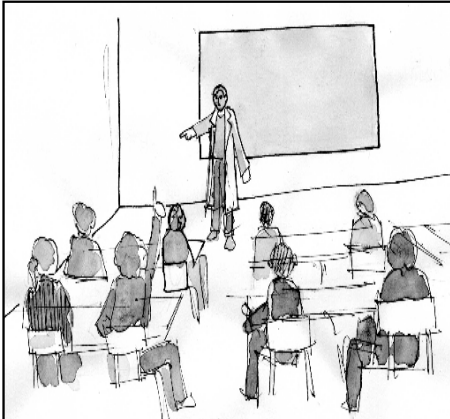

### التعليمة :

باعتداد الآيات القرآنية الكريمة والحديث النبوي الشريف والصور ، ساعد صديقك من خلال ما يلي :

1 - حدِّثه عما يقوم به المسلم يومياً في عبادة الله .

3م	الجدد الأدنى عينة تلك معايير	2م	1م	
1\		2\	1\	1ت
		2\	1\	2ت
		2\	1\	3ت
1\		6\	3\	

2 - حدِّثه عما يقوم به المسلم يومياً من أعمالٍ صالحةٍ في عمله .

3 - حدِّثه عن أعمالٍ لفائدة المحتاجين .



1	4	ك أ 1	4	ت
---	---	-------	---	---

## لَيْلَةُ الْعِيدِ

لَيْلَةُ عِيدِ الْفِطْرِ ، طَلَبْتُ مِنْكَ أُمُّكَ أَنْ تَتَحَدَّثَ إِلَيَّ إِخْوَتَكَ بِشَأْنِ خِلَافَتِهِمْ مَعَ أَبْنَاءِ الْجِيرَانِ ، مَقَدِّمَةً لَكَ بَعْضَ آيَاتِ الْقُرْآنِيَّةِ وَالْأَحَادِيثِ النَّبَوِيَّةِ الشَّرِيفَةِ ، مِنْهَا :

قال الله تعالى : « خُذِ الْعَفْوَ وَأْمُرْ بِالْعُرْفِ وَأَعْرِضْ عَنِ الْجَاهِلِينَ »

سورة الأعراف الآية 199

قال رسول الله صلى الله عليه وسلم : « مَا زَادَ اللَّهُ عَبْدًا بِعَفْوٍ إِلَّا عِزًّا وَمَا تَوَاضَعَ أَحَدٌ لِلَّهِ إِلَّا رَفَعَهُ » .  
رواه البخاري

التعليمة :

مستعينا بهذه الآية الكريمة والحديث النبوي الشريف وما تحفظه من آيات قرآنية وأحاديث أخرى :

- 1 - بَيْنَ لِإِخْوَتِكَ أَهْمِيَّةَ تَمْتِنِ الرَّوَاطِطِ مَعَ الْجِيرَانِ وَتَحْسِينِ الْعَلَاقَاتِ مَعَهُمْ .
- 2 - قَدِّمِ لَهُمْ ثَلَاثَ نَصَائِحَ مُنَاسِبَةَ فِي الْعَفْوِ عَمَّنْ ظَلَمَكَ ، وَإِعْطَاءِ مَنْ حَرَمَكَ وَوَصْلِ مَنْ قَطَعَكَ
- 3 - بَيْنَ لَهُمْ أَهْمِيَّةَ اسْتِغْلَالِ مُنَاسِبَةِ الْعِيدِ لِتَجَاوُزِ الْخِلَافَاتِ بَيْنَ أَفْرَادِ الْمُجْتَمَعِ .

ت	4	ك أ 1	4	و 2
---	---	-------	---	-----

## المَسْجِدُ

رَافَقَكَ صَدِيقَكَ عَادِلٌ إِلَى الْمَسْجِدِ لِلْمَرَّةِ الْأُولَى ، وَطَلَبَ مِنْكَ أَنْ تُسَاعِدَهُ عَلَى تَأْدِيَةِ الْعِبَادَةِ .

قال الله تعالى : « يَا أَيُّهَا الَّذِينَ آمَنُوا إِذَا قُمْتُمْ إِلَى الصَّلَاةِ فَاغْسِلُوا وُجُوهَكُمْ وَأَيْدِيَكُمْ إِلَى الْمَرَافِقِ وَامْسَحُوا بِرُءُوسِكُمْ وَأَرْجُلَكُمْ إِلَى الْكَعْبَيْنِ »  
المائدة ، من الآية : 6

قال رسول الله صلى الله عليه وسلم : « صَلُّوا كَمَا رَأَيْتُمُونِي أُصَلِّي »  
رواه البخاري

### التعليمة :

مستعينا بهذه الآية القرآنية والحديث النبوي الشريف :

1 - قَدِّمَ لِعَادِلٍ كَيْفِيَّةَ الْوُضُوءِ .

2 - قَدِّمَ لَهُ نَصَائِحَ فِي كَيْفِيَّةِ الصَّلَاةِ .

3 - قَدِّمَ لَهُ نَصَائِحَ فِي آدَابِ الْمَسْجِدِ .

3م	عينة تلك المعايير الحمد الأديني	2م	1م	
1\		2\	1\	1ت
		2\	1\	2ت
		2\	1\	3ت
1\		6\	3\	

النشاط العلمي والجغرافيا	المستوى 4	الكفاية الأساسية 2	المرحلة 1	الوضعية 1
--------------------------	-----------	--------------------	-----------	-----------

## مَدِينَةُ إِفْرَانَ

قضيت فترة من عطلتك الصيفية بمدينة إفران واستمتعت بجمال طبيعتها الخلابة ،  
وبالأطباق الشهية التي تناولتها مع صديقك كمال . وبعد عودتك توصلت برسالة  
منه .

صديقي العزيز:

أكتب إليك من مدينة إفران، حيث لاحظت نقصان ماء البحيرة في الصيف .  
هل تمدني بمعلومات عن هذه الظاهرة؟ كما أود أن تقترح علي وأصدقائي في المخيم  
وجبة غذائية .

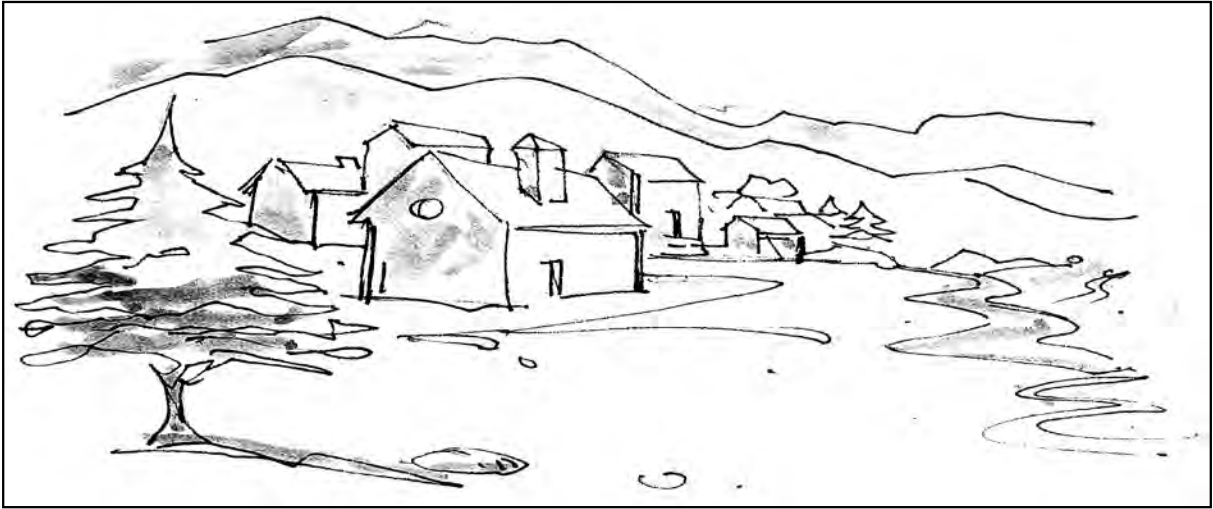

التعليمة :

انطلاقاً من الصورة ومحتوى الرسالة ، اكتب لصديقك رسالة :

- 1 - حدثه فيها عن سبب نقصان ماء عيون مدينة إفران في الصيف؛
- 2 - تبين له فيها مميزات مدينة إفران؛
- 3 - تقترح عليه فيها وصفة لوجبة غذائية متوازنة .

النشاط العلمي والجغرافيا	المستوى 4	الكفاية الأساسية 2	المرحلة 1	الوضعية 2
--------------------------	-----------	--------------------	-----------	-----------

## رِحْلَةٌ إِلَى شَمَالِ الْمَغْرِبِ

يريدُ صديقكُ زيارةَ إحدى مدنِ شمالِ المغربِ تتواجدُ بها أحواضُ إنتاجِ الملحِ لإعجابه بها ، فبعثَ إليك الرسالةَ التاليةَ:

صَدِيقِي الْعَزِيزُ:

أريدُ أنْ أزرورَ شمالَ المغربِ حيثُ تُوجدُ أحواضُ الملحِ . أَرُجُوكَ أَنْ تُمدِّني بِمَعْلُومَاتٍ عَنِ الْمُنْطَقَةِ وَعَنْ أَحْوَاضِ الْمِلْحِ فِيهَا . وَأَسْتَعِثُّ الْمُنَاسِبَةَ لِأَطْلُبَ مِنْكَ أَنْ تَقْتَرِحَ عَلَيَّ وَجِبَةً غِذَائِيَّةً خَفِيفَةً وَمُفِيدَةً وَمُنَاسِبَةً لِفَصْلِ الصَّيْفِ .

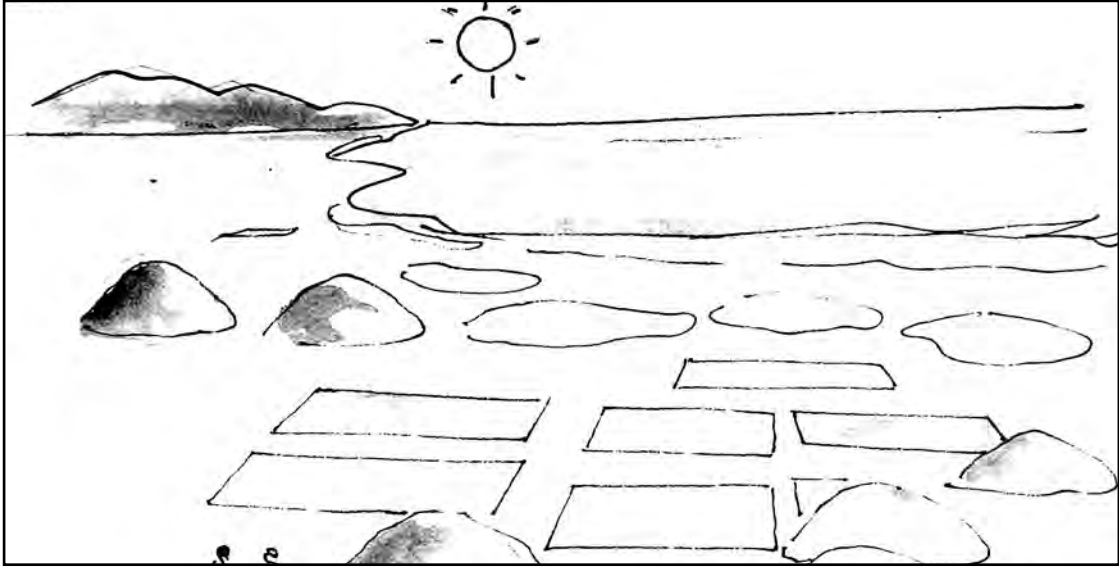

التعليمة :

انطلاقاً من الصورة والرسالة:

- 1 - عَرِّفْهُ بِخُصُوصِيَّاتِ الْمُنْطَقَةِ الَّتِي تُوجَدُ بِهَا أَحْوَاضُ الْمِلْحِ؛
- 2 - اشرحْ لَهُ كَيْفَ يُسْتَخْرَجُ الْمِلْحُ مِنْ هَذِهِ الْأَحْوَاضِ؟
- 3 - اقترحْ عَلَيْهِ وَجِبَةً غِذَائِيَّةً مُنَاسِبَةً وَمُتَوَازِنَةً .

1 و	2	ك أ 2	4	ت
-----	---	-------	---	---

## البئر

قَرَّرَ خَالِدٌ قَضَاءَ نَهَايَةِ الْأُسْبُوعِ عَلَى شَاطِئِ الْبَحْرِ وَمَعَهُ مِصْبَاحٌ يَدْوِي فَطَلَبَ مِنْكَ أَنْ تُقَدِّمَ لَهُ مَجْمُوعَةً مِنَ النَّصَائِحِ .

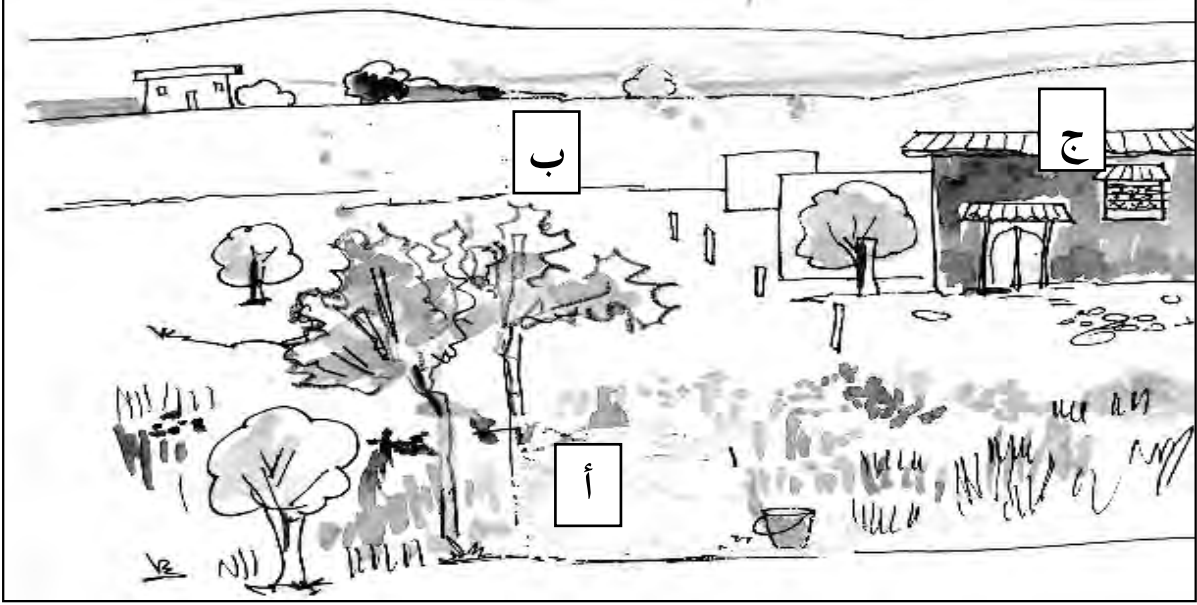

التعليمة :

انطلاقاً من الصورة:

- 1 - اقترح عليه المكان المناسب لتجنب تلوث المياه: المكان (أ)، المكان (ب)، المكان (ج)
- 2 - بين له دور الماء في حياة النباتات.
- 3 - قدم له نصائح لسقي الأشجار المثمرة دون تبذير المياه.

2	2	ك أ 2	4	ت
---	---	-------	---	---

## رِحْلَةُ اسْتِكْشَافِيَّةٍ

قَامَ صَدِيقُكَ بِزِيَارَةِ إِلى مَنطِقَةِ جَبَلِيَّةٍ فِي فَصْلِ الشِّتَاءِ فَلَا حَظَّ الْقَمَمِ مَكْسُوءَةً بِالثَّلُوجِ وَمَنْظَرَ الْمِيَاهِ وَهِيَ مُنْسَابَةٌ مِنْهَا إِلَى الْوُدْيَانِ ، لَفَتَ نَظْرَهُ بَعْضَ الْحَيَوَانَاتِ وَهِيَ تَشْرَبُ الْمَاءَ فَقَرَّرَ أَنْ يَشْرَبَ مِنْ هَذَا الْمَاءِ وَلَكِنَّكَ مَنَعْتَهُ خَوْفًا مِنْ أَنْ تَكُونَ مُلَوَّثَةً .

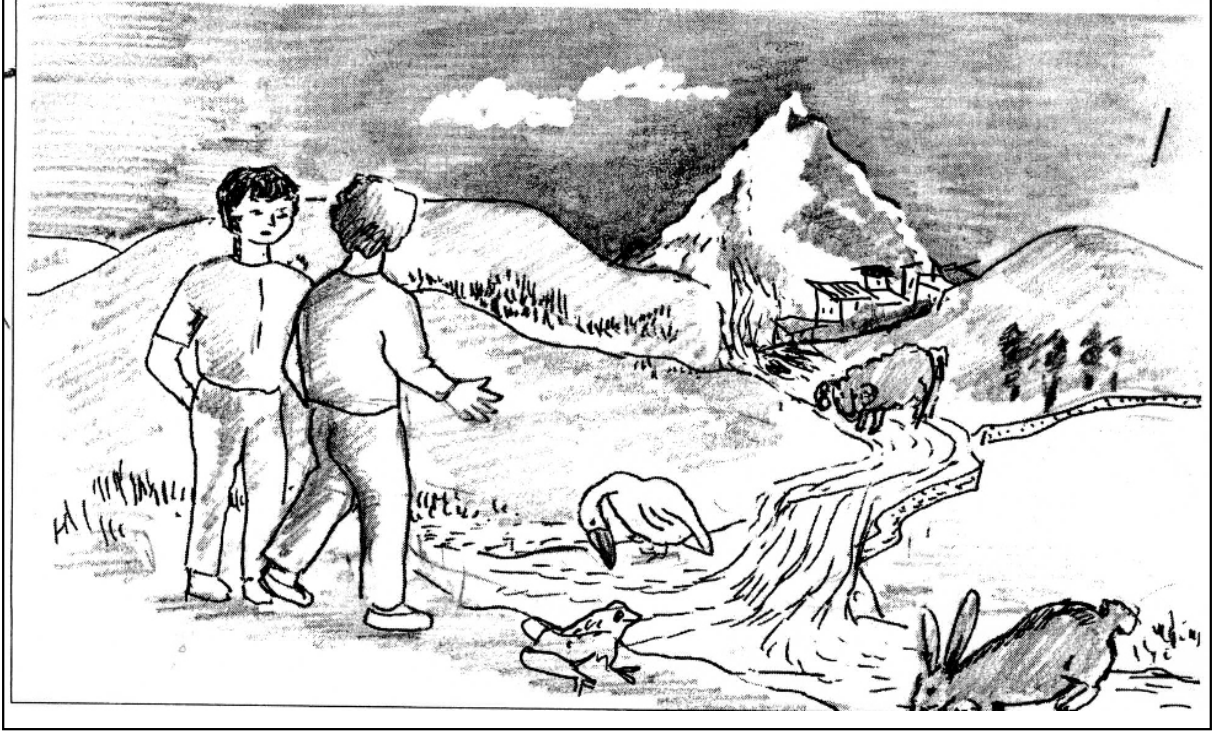

التعليمة :

انطلاقاً من الصورة:

- 1 - اشرح لصديقك الأسباب التي تؤدي إلى تلوث المياه .
- 2 - حدثه عن دور المياه في حياة الكائنات الحية .
- 3 - قدم له نصائح للمحافظة على الماء .

1 و	3	ك أ 2	4	ت
-----	---	-------	---	---

## مِصْبَاحُ أَحْمَدَ

تَعَطَّلَ الْمِصْبَاحُ الْيَدَوِيُّ الَّذِي يَمْلِكُهُ أَحْمَدُ فَحَاوَلَ إِصْلَاحَهُ فَلَمْ يَسْتَطِعْ ، فَطَلَبَ مُسَاعَدَتَكَ .

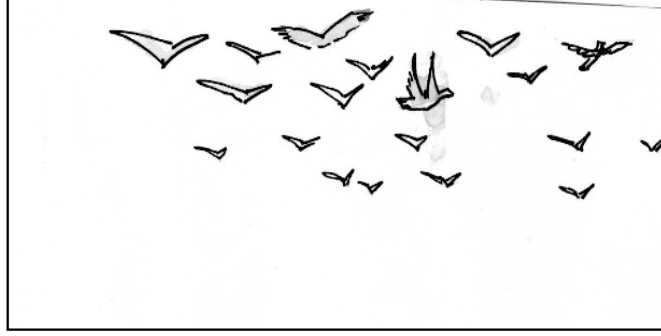

التعليمة :

انطلاقاً من الصورة:

1 - حَدِّثْهُ عَنِ سَبَبِ مِنْ أَسْبَابِ تَعَطُّلِ الْمِصْبَاحِ .

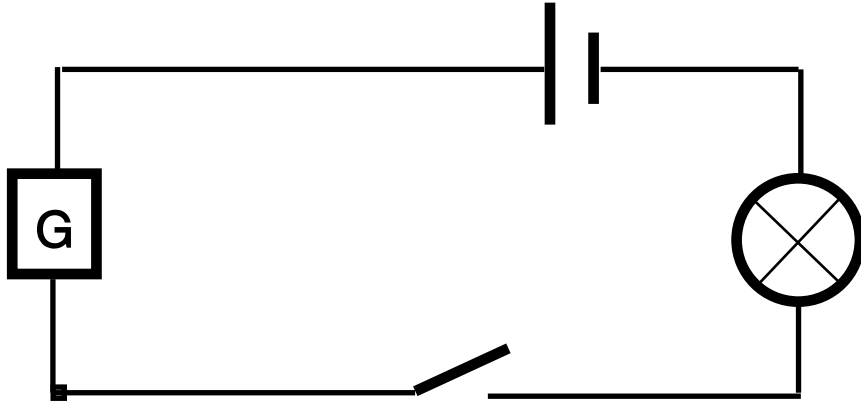

## دَارَةٌ كَهْرَبَائِيَّةٌ بَسِيطَةٌ

2 - أتمم له الدارة الكهربائية الخاصة بالمصباح لتوضيح سبب العطب .

3 - وضع أحمد خيطاً من الصوف يصل بين البطارية والمصباح بعدما فطن أن العطب في السلك . بين له خطأ ذلك ، وأذكر له موصلات .

2	3	ك أ 2	4	ت
---	---	-------	---	---

## رِحْلَةُ بِالِدَّرَاجَةِ

رَكَبَ أَحْمَدُ دَرَّاجَتَهُ مُتَوَجِّهًا لَزِيَارَةِ صَدِيقٍ لَهُ مَسَاءً، وَبَعْدَ مَا قَطَعَ مَسَافَةً، انْطَفَأَ الْمِصْبَاحُ الْأَمَامِي وَبَقِيَ الْمِصْبَاحُ الْخَلْفِيُّ مُشْتَعَلًا، اسْتَمَرَ فِي سَيْرِهِ، وَبَعْدَ مُدَّةٍ مُعَيَّنَةٍ شَمَّ رَائِحَةَ أُحْتِرَا وَدُخَانَ يَتَصَاعَدُ مِنْ أَحَدِ الْأَسْلَاقِ. وَلَمَّا عَادَ طَلَبَ تَفْسِيرًا فَأَجَبَتْهُ:



التعليمة :

انطلاقاً من الصورة :

1 - حَدِّثْهُ عَنِ سَبَبِ مِنْ أَسْبَابِ انْطِفَاءِ الْمِصْبَاحِ .

2 - بَيِّنْ لَهُ سَبَبَ أُحْتِرَاقِ السُّلْكِ .

3 - لِمَزِيدٍ مِنَ التَّوْضِيحِ ارْسُمْ لَهُ دَارَةً كَهَرَبَائِيَّةً بَسِيطَةً .

3م	الجدد الأدنى عينة تلك معيار	2م	1م	
1\		2\	1\	1ت
		2\	1\	2ت
		2\	1\	3ت
1\		6\	3\	



1 و	4	ك أ 2	4	ت
-----	---	-------	---	---

## الحلويات

لاحظت أن أختك فاطمة الزهراء، البالغة من العمر ثمان سنوات تكثر من تناول الحلويات والمشروبات، فتحدثت إليها.

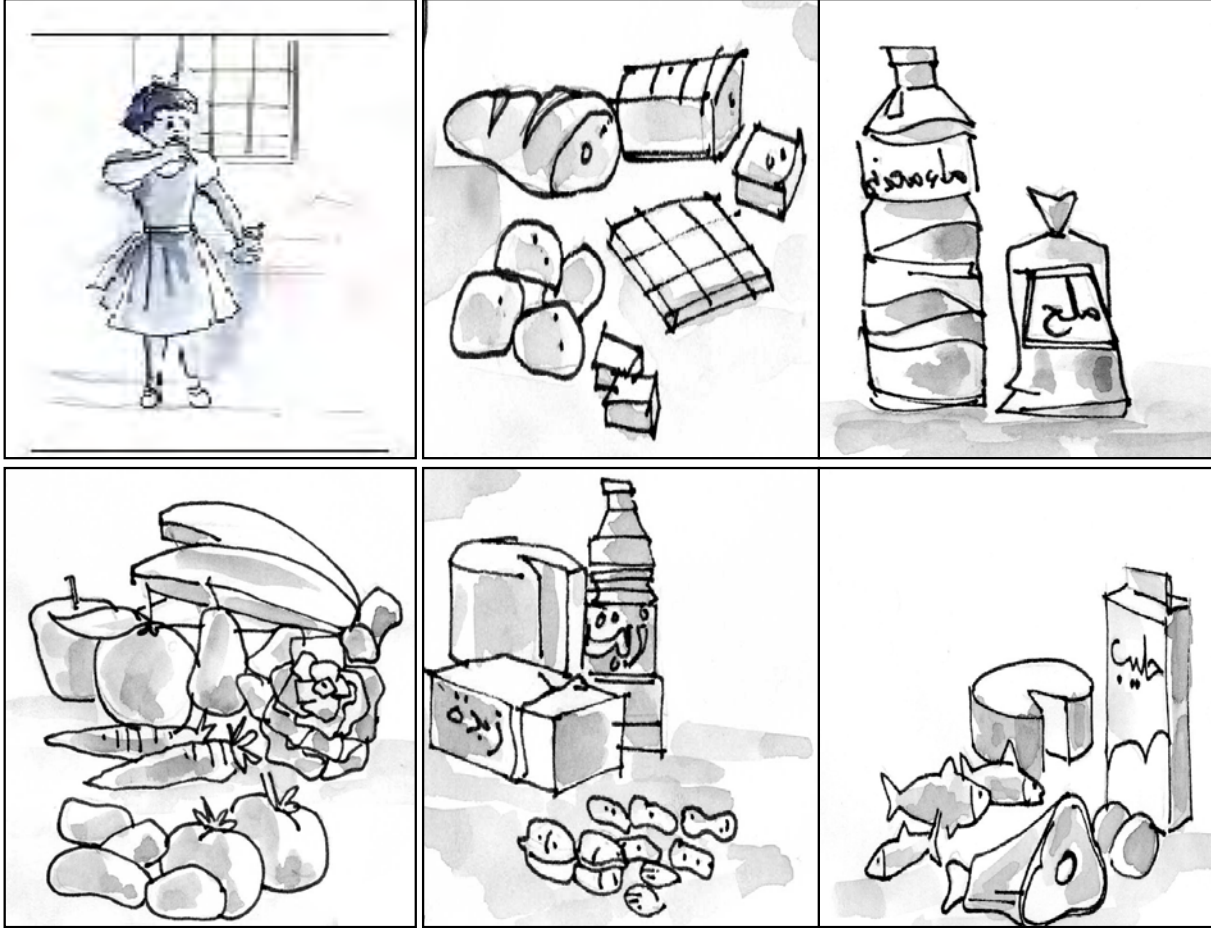

التعليمة :

انطلاقاً من الصور:

1 - حدّتها عن أضرار الإكثار من تناول الحلويات والمشروبات الغازية.

2 - حدّد لها وجبة غذائية متوازنة تناسب سنّها.

3 - حدّتها عن مشروب مغربيّ مكوّن من فواكه منطقتك

ت	4	ك أ 2	4	و 2
---	---	-------	---	-----

## الأغذية المتوازنة

خلال جلسة نقاش منزلية حول السمنة والنحافة وأهمية الغذاء، تدخلت مُعتمداً على ما تعلمته في المدرسة.

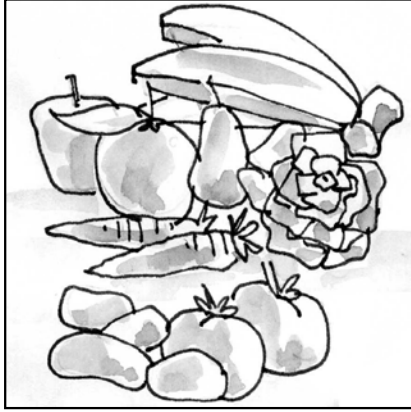

أغذية غنية بالفيتامينات

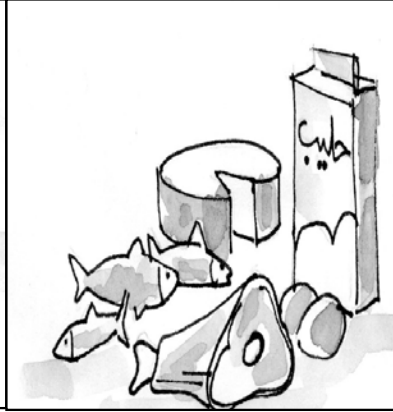

أغذية غنية بالبروتينات



أغذية غنية بالأملاح



مشروبات غازية

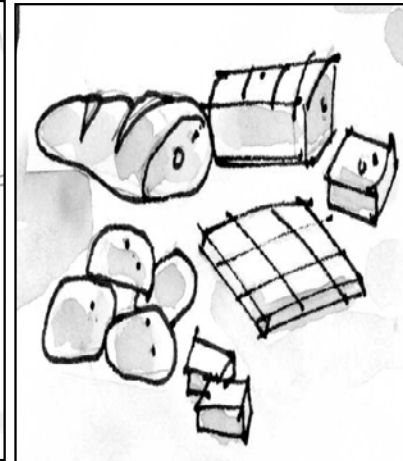

أغذية غنية بالسكريات



أغذية غنية بالدهنيات

التعليمة:

لإعطاء رأيك في الموضوع:

1 - حدثهم عن وجبة غذائية لرجل مسن.

2 - حدثهم عن أضرار التغذية غير المتوازنة على صحة الطفل.

3 - حدثهم عن أكلة مغربية من منتج منطقتك.

3م	عينة تلك المعايير الآدني	2م	1م	
1\		2\	1\	1ت
		2\	1\	2ت
		2\	1\	3ت
1\		6\	3\	

## مدرستي

كَلَّفَتِ الْأُسْتَاذَةُ صَدِيقَكَ مَرْوَانَ بِإِنْجَازِ مَلْفٍ حَوْلَ الْمَدْرَسَةِ بِمِنْطَقَتِكُمْ فَطَلَّبَ مِنْكَ أَنْ تُحَدِّثَهُ عَنِ مَدْرَسَتِكَ:

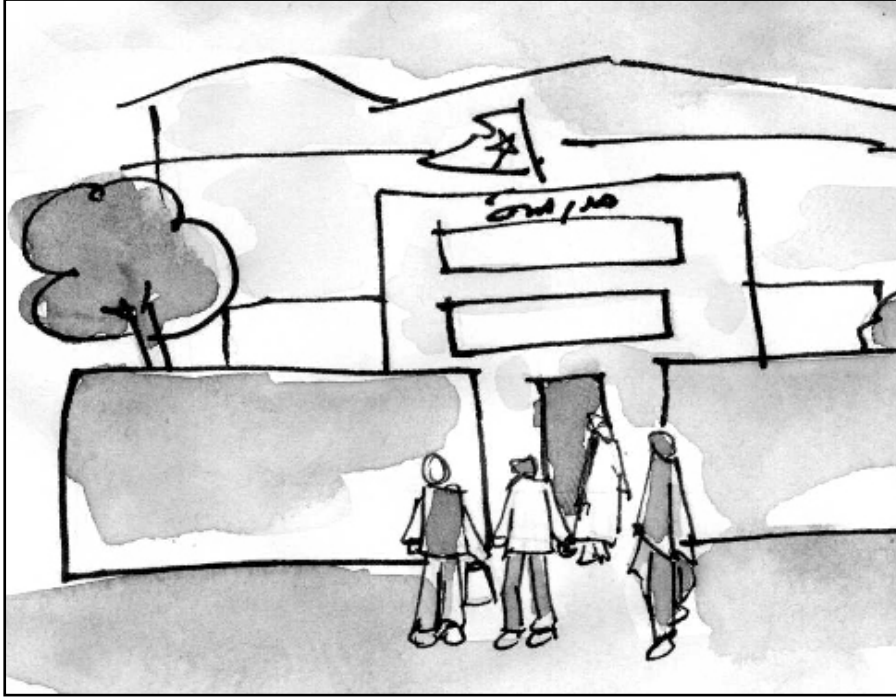

— ارتفع عدد المدارس في المدن والقرى المغربية؛  
 — استفاد أغلب الأطفال من التعليم؛  
 — انخفض عدد الأميين في كل مناطق المغرب.

التعليم اليوم  
 بالمغرب

التعليمة :

انطلاقاً من النصِّ والصورة:

- 1 - حَدِّثْهُ كَيْفَ كَانَ سُكَّانُ مِنْطَقَتِكَ يَتَعَلَّمُونَ وَيَتَدَاوُونَ قَبْلَ بِنَاءِ الْمَدْرَسَةِ ؛
- 2 - حَدِّثْهُ عَنِ أَهْمِيَةِ الْمَدْرَسَةِ فِي تَعَلُّمِ الْأَطْفَالِ ؛
- 3 - حَدِّثْهُ عَنِ سَلْبِيَّاتِ الْحَرَمَانِ مِنَ الْمَدْرَسَةِ .

التاريخ والتربية على المواطنة	المستوى 4	الكفاية الأساسية 1	المرحلة 1	الوضعية 2
-------------------------------	-----------	--------------------	-----------	-----------

## عائلي

أرادت أختك الموجودة في المٌخيم أن تُعدّ دفترًا عن ذكريات العائلة؛ فطلبت منك أن تساعدتها في ذلك .

<p>الملكة المغربية وزارة الداخلية ولاية تطوان عمالة تطوان لجماعة الحمران مكتب الحالة المدنية</p>	
<p><b>بطاقة شخصية للحالة المدنية</b> تقوم مقام موجب عقد الولادة، طبقا للظهير الشريف الصادر في 24 من شوال 1333 الموافق 4 شتمبر 1915 بإحداث نظام الحالة المدنية</p>	
<p>الاسم الشخصي: AMINE الاسم العائلي: ESSADDIKI تاريخ الولادة: 19 جمادى الأولى عام 1414 هـ (الموافق: 093/11/04) (مجري) مكان الولادة: مدينة الزوارة والصحة: جواد بن الصديقي يوسف والفتة: جميلة أحمد ترات المساكن حاليا: قرية الحمران جماعة الحمران قبيلة بني حسان تبيانات الهشمية: لا شيء</p>	<p>الرمز القلبي 2 الجماعة المدنية</p>

- فصل الخريف: من 21 شتبر إلى 20 دجنبر؛
- فصل الشتاء: من 21 دجنبر إلى 20 مارس؛
- فصل الربيع: من 21 مارس إلى 20 يونيو؛
- فصل الصيف: من 21 يونيو إلى 20 شتبر؛

### فصول السنة

### التعليمة:

انطلاقا من النص والوثيقة:

- 1 - حَدِّثْهَا عَنْ تَوَارِيخِ مِيلَادِ أَفْرَادِ عَائِلَتِكَ حَسَبَ ارْتِبَاطِهَا بِفِصُولِ السَّنَةِ؛
- 2 - حَدِّثْهَا عَنْ أَحْدَاثِ الْعَائِلَةِ مُرْتَبَةً زَمَنِيًّا؛
- 3 - حَدِّثْهَا عَنْ بَعْضِ الْأَنْشِطَةِ وَالْأَعْمَالِ الَّتِي تَقُومُ بِهَا الْعَائِلَةُ خِلَالَ فَصْلِ مِنْ فِصُولِ السَّنَةِ .

1 و	2	ك أ 1	4	تاريخ
-----	---	-------	---	-------

## السُّوقُ

شَارَكَتْ زَمِيلَتَكَ مَرِيْمَ فِي مُسَابَقَةِ حَوْلِ السُّوقِ بِمِنْطَقَتِكُمْ . فَطَلَبْتَ مِنْكَ مَدَّهَا بِمَعْلُومَاتٍ حَوْلَ هَذَا الْمَوْضُوعِ .

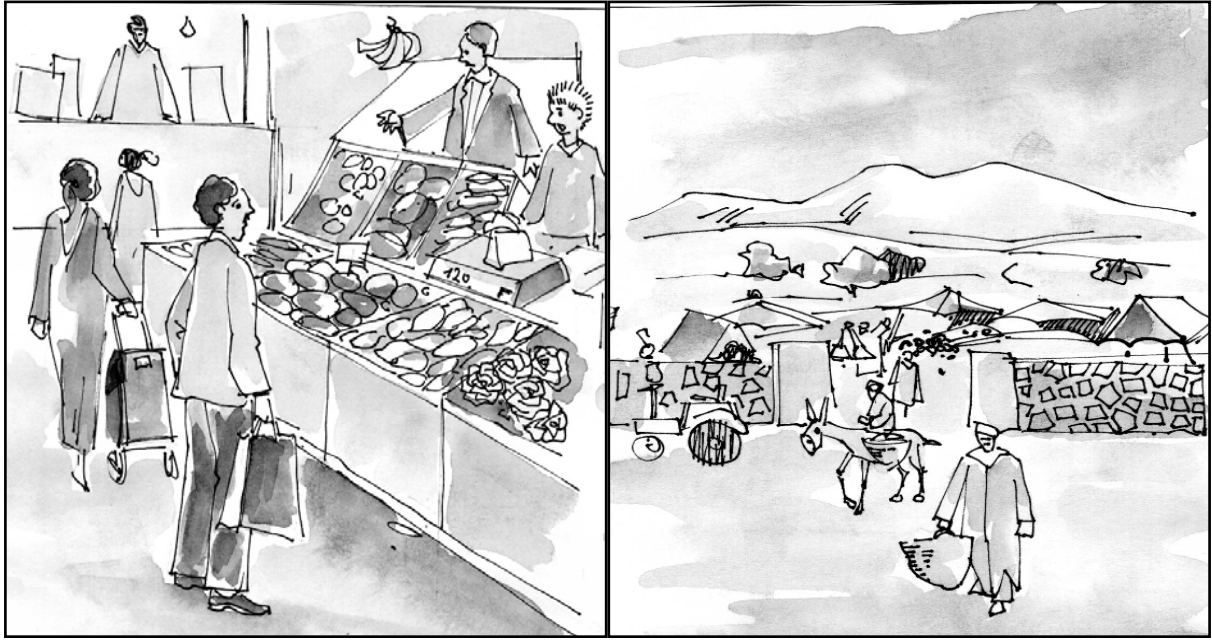

التعليمة :

انطلاقاً من النصِّ والصورتين :

- 1 - حَدِّثِ مَرِيْمَ عَنِ السُّوقِ قَدِيماً .
- 2 - حَدِّثْهَا عَنِ السُّوقِ حَدِيثاً .
- 3 - حَدِّثْهَا عَنِ أَهْمِّ الْمُنْتُوجَاتِ الَّتِي تُبَاعُ فِي هَذَا السُّوقِ .

2	2	ك أ 1	4	تاريخ
---	---	-------	---	-------

## صُورُ الْعَائِلَةِ

طَلَبْتَ مِنْكَ أُمَّكَ الْمُنْشَغَلَةَ بِالْجَوَابِ عَلَى الْهَاتِفِ أَنْ تُسَاعِدَ جَارَتَهَا فِي التَّعَرُّفِ عَلَى أَفْرَادِ الْعَائِلَةِ مِنْ خِلَالِ الْيَوْمِ الصُّورِ

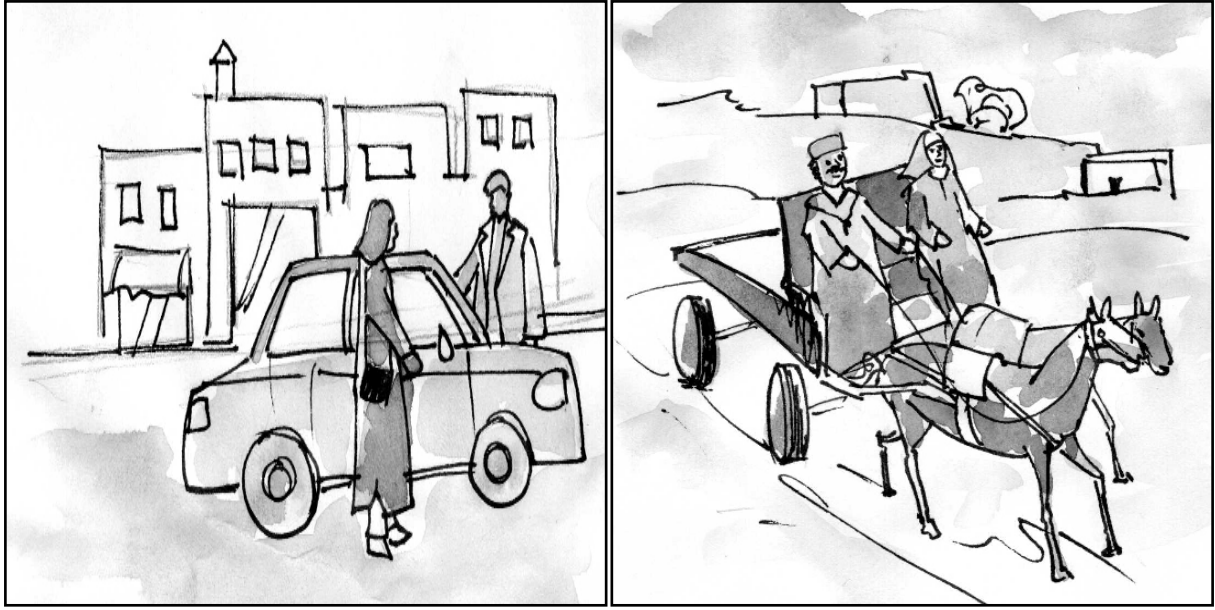

التعليمة :

انطلاقاً من الصورتين :

- 1 - قَدِّمِ لْجَارَتِكَ شَخْصِيَّاتِ الصُّورَتَيْنِ .
- 2 - حَدِّثْهَا عَنْ مَظَاهِيرِ الْاِخْتِلَافِ بَيْنَ الصُّورَتَيْنِ .
- 3 - حَدِّثْهَا عَنْ بَعْضِ الْأَحْدَاثِ السَّعِيدَةِ فِي حَيَاةِ أُسْرَتِكَ .

1 و	3	ك أ 1	4	تاريخ
-----	---	-------	---	-------

## أَتَعْرِفُ مِنْطَقَتِي

طَلَبَ مِنْكَ صَدِيقُكَ عَادِلٌ أَنْ تَمُدَّهُ بِمَعْلُومَاتٍ عَنِ مِنْطَقَتِكَ الَّتِي قَرَّرَ زِيَارَتَهَا فِي الْعُطْلَةِ . فَكَتَبْتَ إِلَيْهِ .

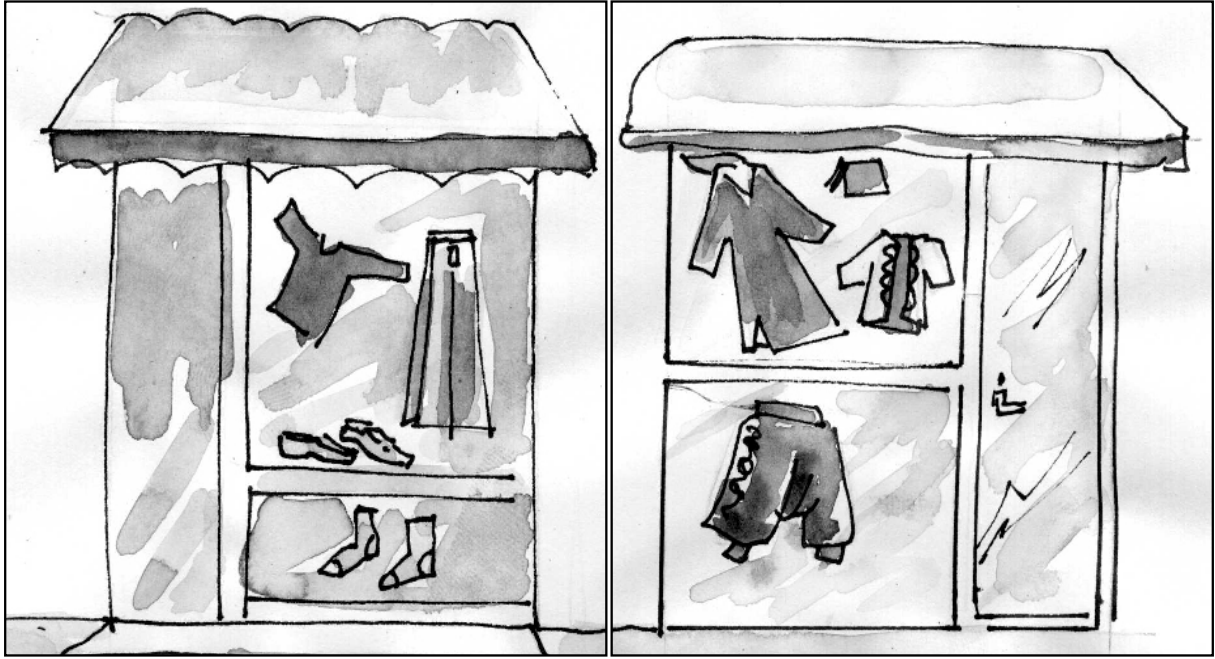

التعليمة :

انطلاقاً من الصورتين :

- 1 - حَدِّثْهُ عَنِ اللَّبَاسِ التَّقْلِيدِيِّ الَّذِي تَشْتَهَرُ بِهِ مِنْطَقَتُكَ وَمُنَاسَبَاتِ ارْتِدَائِهِ .
- 2 - حَدِّثْهُ عَنِ أَقْدَمِ الْأَمَاكِنِ فِي مِنْطَقَتِكَ .
- 3 - حَدِّثْهُ عَنِ وَسَائِلِ النَّقْلِ الْقَدِيمَةِ وَالْحَدِيثَةِ الَّتِي تُسْتَعْمَلُ فِي مِنْطَقَتِكَ .

2 و	3	ك أ 1	4	تاريخ
-----	---	-------	---	-------

## أَكْتَشِفُ مَنطِقَتِي

التقى صديقك أميناً فريقاً من الكشافة بحيم بمنطقتكم . فطلب منه قائلهم معلومات حول هذه المنطقة ساعده على تلبية هذا الطلب .



وَصَفَ أُنْ أَيْ زَرْعِ مَدِينَةِ فَاسٍ  
قَائِلًا:  
( تَجْمَعُ خَمْسَةَ أَشْيَاءٍ وَهِيَ النَّهْرُ  
الْجَارِي وَالْمِحْرَاتُ الطَّيِّبُ وَالْحَطْبُ  
الْقَرِيبُ وَالسُّورُ الْحَصِينُ وَ... )

التعليمة :

مستعينا بالنص والصورة:

- 1 - بَيْنَ لَأَمِينِ أَهَمِّ مَعَالِمِ مَنطِقَتِكَ مَوْضِحًا وَظَائِفَهَا
- 2 - حَدِّثْهُ عَنِ أَهَمِّ مَنْتُوجَاتِ الصَّنَاعَةِ التَّقْلِيدِيَّةِ بِمَنطِقَتِكَ
- 3 - حَدِّثْهُ عَنِ تَطَوُّرِ وَسَائِلِ النَّقْلِ بِمَنطِقَتِكَ

3م	عينه تلك معاير الحمد الأدي	2م	1م	
1\		2\	1\	1ت
		2\	1\	2ت
		2\	1\	3ت
1\		6\	3\	



تاريخ	4	كأ 1	4	و 1
-------	---	------	---	-----

## أَتَعَرَّفُ قَرْيَتِي

دَعَوْتُ صَدِيقَكَ خَالِدَ لَزِيَارَةِ قَرْيَتِكَ أَوْ مُحِيطِكَ لِتَتَعَرَّفَ عَلَيَّ مَرافِقَهَا، لِأَنَّهُ لَا يَمْتَلِكُ الْمَعْلُومَاتِ الْمُنَاسِبَةَ حَوْلَ هَذِهِ الْمَرافِقِ.

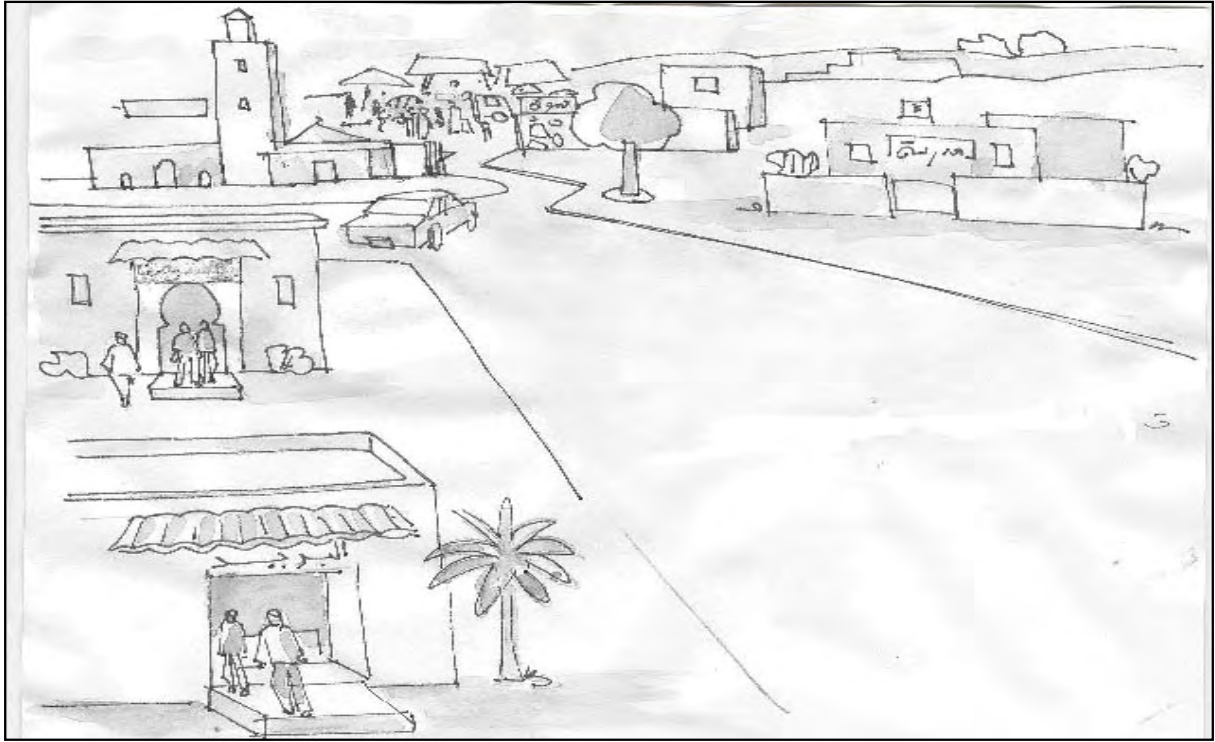

التعليمة :

انطلاقاً من الصورة، قَدِّمِ لَصَدِيقِكَ خَالِدَ مَرافِقِ قَرْيَتِكَ مِنْ خِلالِ :

1 - وَضْعِ بَطَاقَةِ مَعْلُومَاتٍ لِكُلِّ مَرَفِقٍ.

2 - وَضْعِ تَصْمِيمٍ لِمَوَاقِعِهَا.

3 - الْحَدِيثِ عَنِ مَرافِقِ تَحْتَاجُهَا قَرْيَتِكَ أَوْ مُحِيطِكَ.

2 و	4	ك أ 1	4	تاريخ
-----	---	-------	---	-------

## أَتَعَرَّفُ مَعَالِمَ مَنطِقَتِي

طَلَبَ مُرَادٌ مِنْ صَدِيقِكَ عَلَّالٌ مَعْلُومَاتٍ عَنِ أَهَمِّ الْمَعَالِمِ بِمَنطِقَتِهِ . سَاعِدْهُ عَلَى تَلْبِيَةِ هَذَا الطَّلَبِ .



التعليمة :

انطلاقاً من الصورتين :

1 - بَيْنَ لِمَصْدِيقِكَ عَلَّالِ الْوُظَائِفِ الَّتِي لَعِبْتَهَا هَذِهِ الْمَعَالِمُ قَدِيمًا .

2 - حَدِّثْهُ عَنِ دَوْرِ هَذِهِ الْمَعَالِمِ فِي الْوَقْتِ الْحَاضِرِ .

3 - اكْتُبْ لَهُ مُلَصَقًا يَدْعُو لِلْمُحَافَظَةِ عَلَى هَذِهِ الْمَعَالِمِ .

3م	الجدول الأدبي عينة تلك المعايير	2م	1م	
1\		2\	1\	1ت
		2\	1\	2ت
		2\	1\	3ت
1\		6\	3\	

الوضعية 1	المرحلة 1	الكفاية الأساسية 3	المستوى 4	التربية الفنية
-----------	-----------	--------------------	-----------	----------------

## دَفْتَرُ الذِّكْرِيَّاتِ

أَرَادَتْ أُخْتُكَ كِتَابَةَ مُذَكَّرَاتِهَا اليَوْمِيَّةِ ، خَصَّصْتَ لِدَلِكِ دَفْتَرًا ، وَلِتَمْيِيزِهِ طَلَبْتِ مِنْكَ تَزْيِينَ غِلَافِهِ .

بَاعْتِمَادِكَ عَلَى النَّمَاذِجِ التَّالِيَةِ :

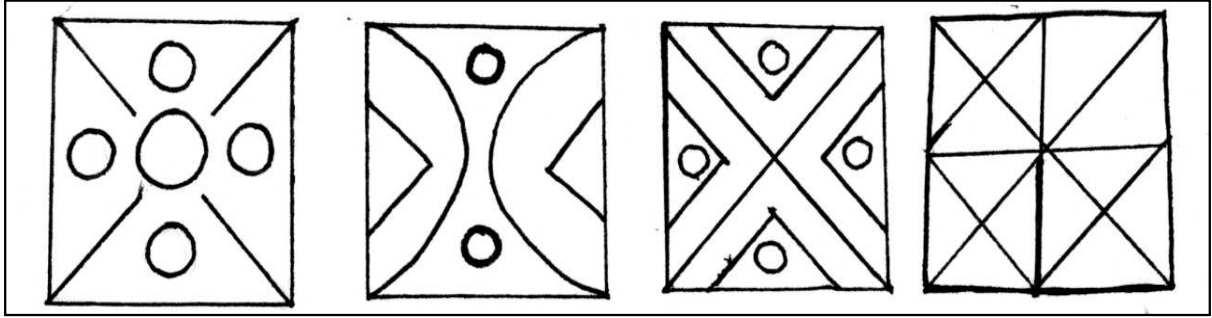

التعليمة :

- 1 - قُمْ بِتَزْيِينِ حَاشِيَةِ غِلَافِ دَفْتَرِ ذِكْرِيَّاتِ أُخْتِكَ ( الدفتر 1 ) ؛
- 2 - زَيِّنْ حَاشِيَةَ غِلَافِ دَفْتَرِ ذِكْرِيَّاتِكَ ( الدفتر 2 ) ؛
- 3 - لَوِّنْ زَخَارِفَ الدَّفْتَرَيْنِ بِالْوَانِ مِنْ اِخْتِيَارِكَ .

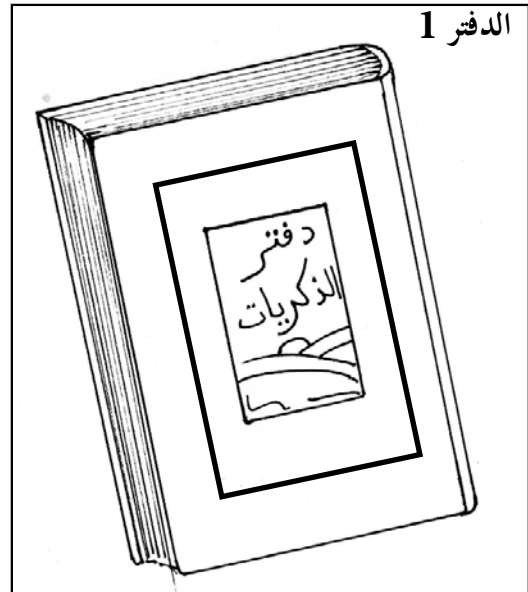
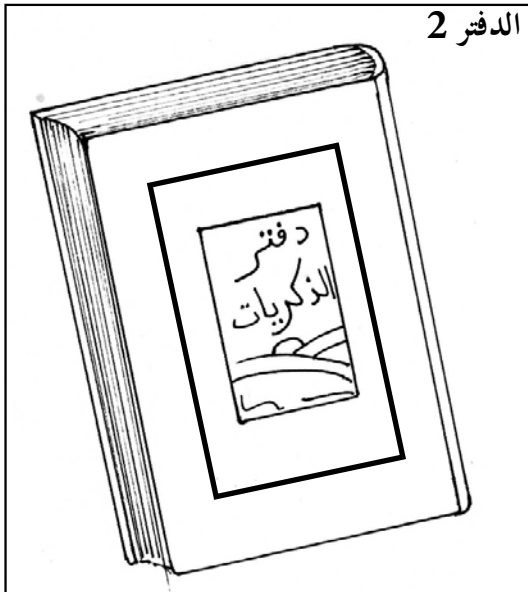

الوضعية 2	المرحلة 1	الكفاية الأساسية 3	المستوى 4	التربية الفنية
-----------	-----------	--------------------	-----------	----------------

## إِطَارُ الصُّورِ

اشترت أمك إطارات الصور، لتضع فيها صور العائلة، واقتרכת عليك تزيين حواشيها.

باعتمادك على النماذج التالية:

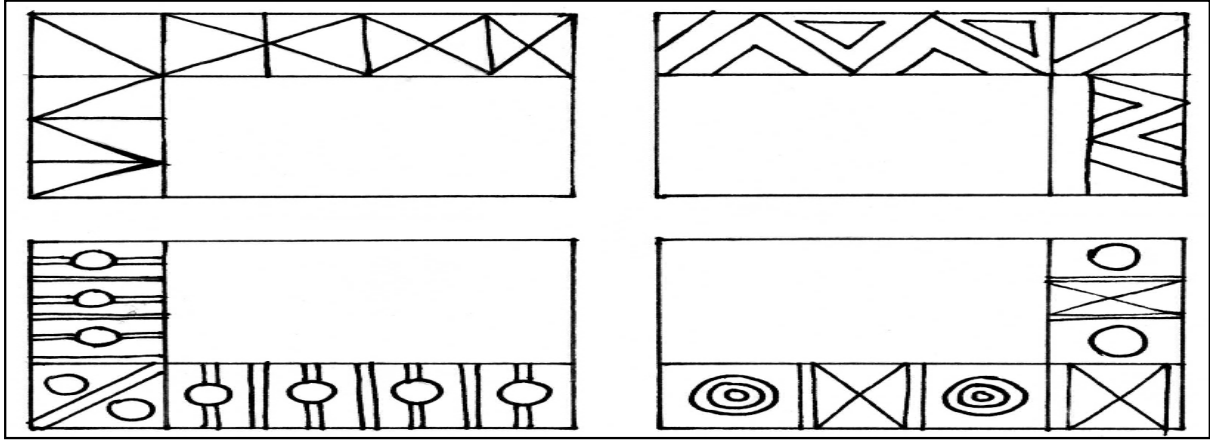

التعليمة :

- 1 - قُمْ بِتَزْيِينِ حَاشِيَةِ الإِطَارِ الأوَّلِ؛
- 2 - قُمْ بِتَزْيِينِ حَاشِيَةِ الإِطَارِ الثَّانِي بِزَخَارِفِ أُخْرَى؛
- 3 - لَوْنُهُمَا بِالْوَانِ مِنْ إِخْتِيَارِكَ .

الإطار 2

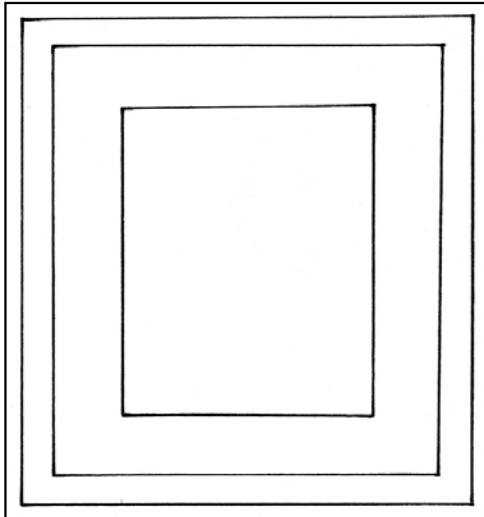

الإطار 1

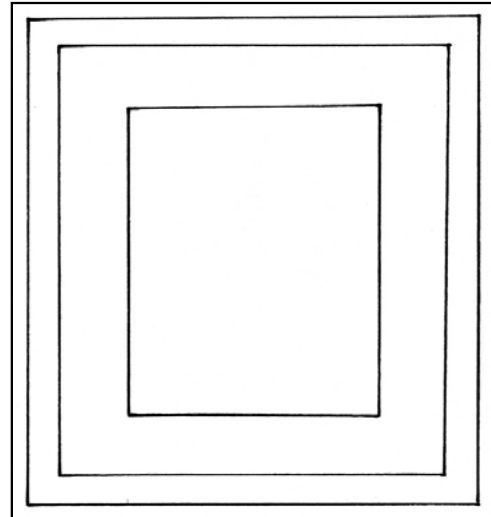

الوضعية 1	المرحلة 2	الكفاية الأساسية 3	المستوى 4	التربية الفنية
-----------	-----------	--------------------	-----------	----------------

## مَنَدِيلُ الرَّأْسِ

أَرَادَتْ وَالدُّتْكَ أَنْ تُطَرِّزَ حَوَاشِي مَنَدِيلَيْنِ لِلرَّأْسِ ، فَطَلَبَتْ مِنْكَ مُسَاعَدَتَهَا عَلَى اخْتِيَارِ أَشْكَالٍ مُخْتَلَفَةٍ .

باعتِمالِكَ على النماذج التالية .

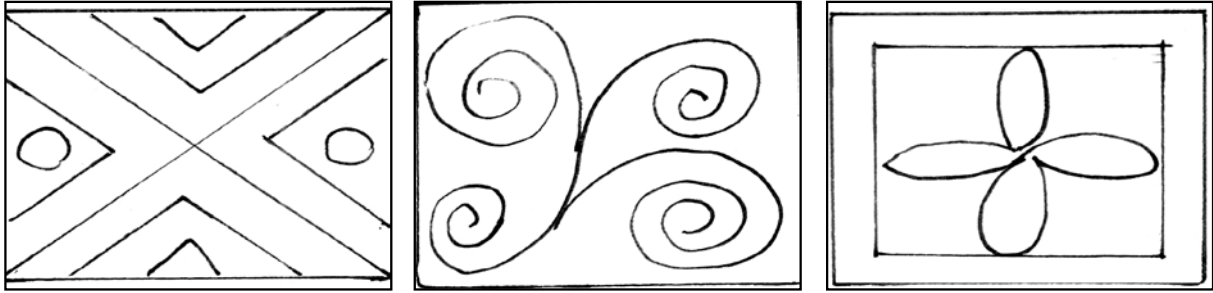

التعلِمة :

1 - ارْصُم الشُّكْلَ الأوَّلَ عَلَى حَاشِيَةِ الوَرَقَةِ الأوَّلَى .

2 - ارْصُم الشُّكْلَ الثَّانِي عَلَى حَاشِيَةِ الوَرَقَةِ الثَّانِيَةِ .

3 - لَوْنُهُمَا بِالْوَانِ مُنَاسِبَةً .

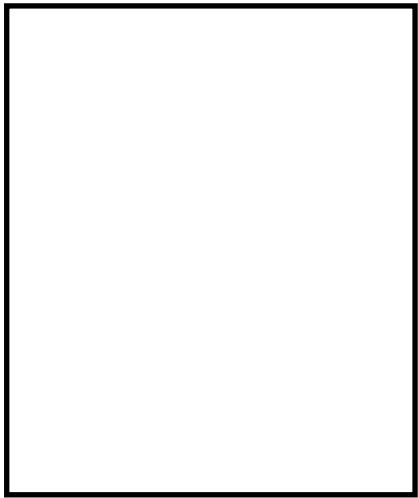

الورقة 2

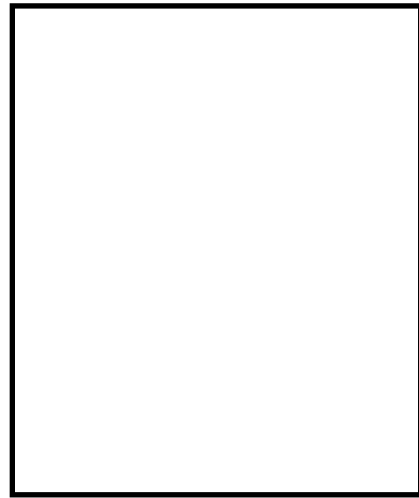

الورقة 1

2 و	1	ك أ 3	4	ت
-----	---	-------	---	---

الوضعية 2	المرحلة 2	الكفاية الأساسية 3	المستوى 4	التربية الفنية
-----------	-----------	--------------------	-----------	----------------

## غطاء الصينية

افصلت والدتك غطاءين لصينية مستطيلة الشكل. أرادت تطريزهما، فطلبت منك مساعدتها على اختيار زخارف متنضوعة. باعتمادك على النماذج التالية:

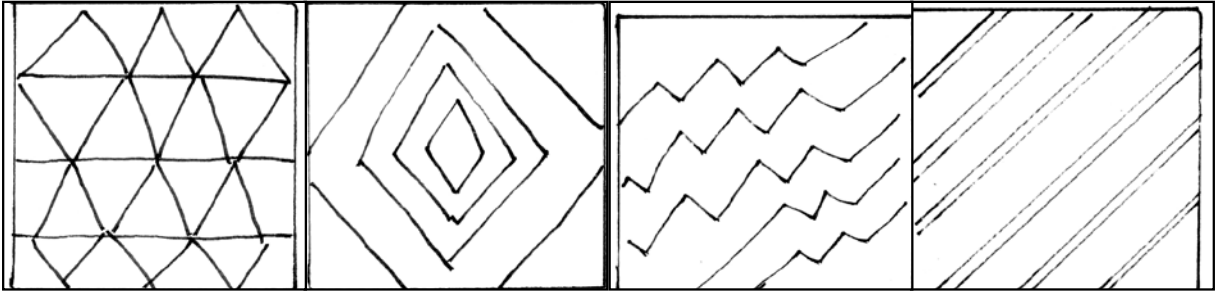

التعليمة :

- 1 - ارسم زخرفاً على الورقة الأولى.
- 2 - ارسم زخرفاً آخر على الورقة الثانية.
- 3 - لون الزخارف بألوان مناسبة.

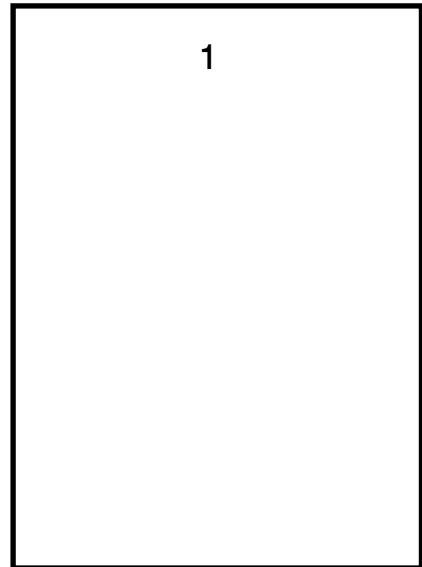
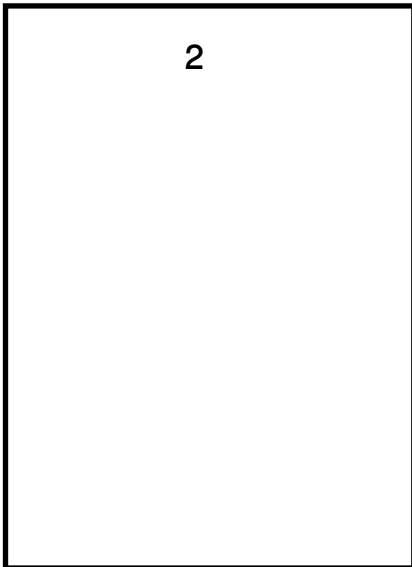

1	3	ك أ 3	4	ت
---	---	-------	---	---

الوضعية 1	المرحلة 3	الكفاية الأساسية 3	المستوى 4	التربية الفنية
-----------	-----------	--------------------	-----------	----------------

## غَطَاءُ الْمَائِدَةِ

اشترت والدتك ثلاثة أغطية مُستديرة الشكل لتغطية مائدة الأكل . وأحتاجت إلى زخرفتها .  
فطلبت منك مُساعدتها في اختيار زخارف مُناسبة .

باعتمالك على الصور والرسوم التالية:

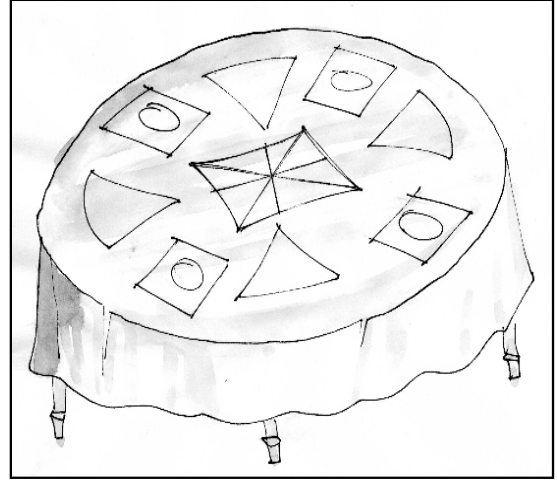
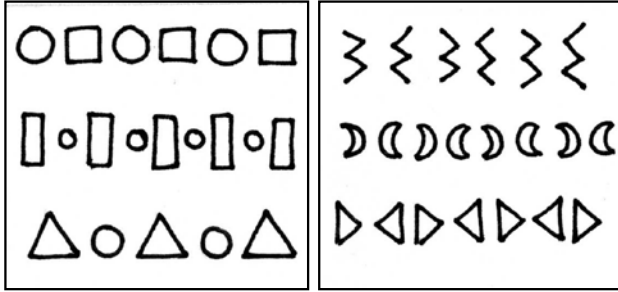

التعليمة :

زيني كل غطاء للمائدة بزخارف متنوعة ثم لونها بألوان من اختيارك . ثم قدمها لأهلك  
لتختار منها ما تشاء .

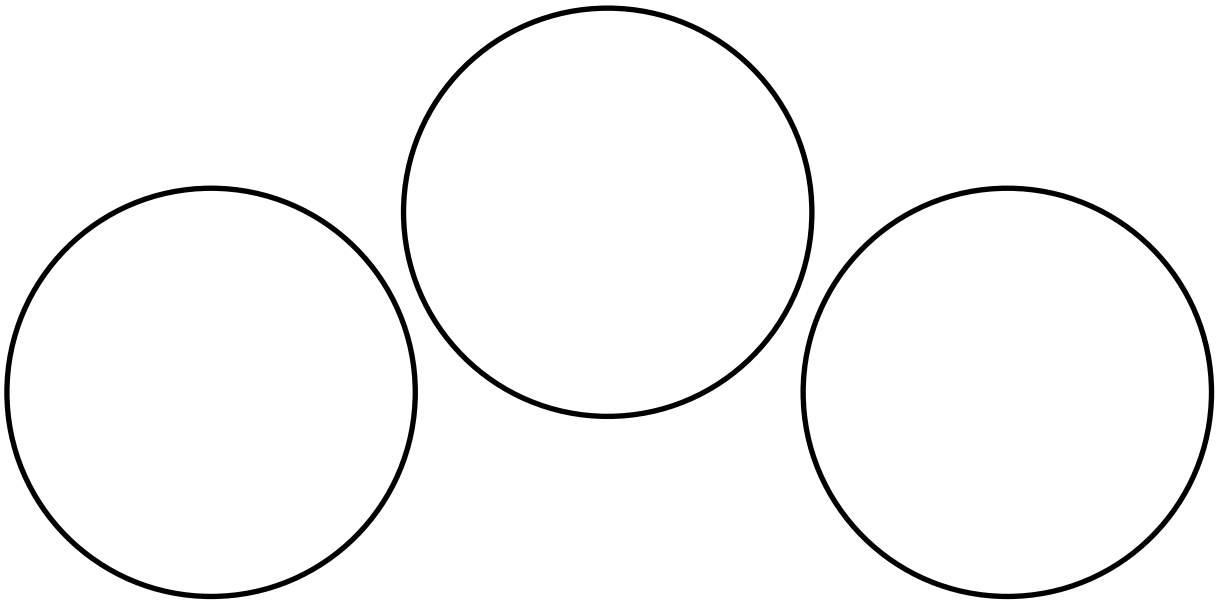

2 و	3	ك أ 3	4	ت
-----	---	-------	---	---

الوضعية 2	المرحلة 3	الكفاية الأساسية 3	المستوى 4	التربية الفنية
-----------	-----------	--------------------	-----------	----------------

## هَدِيَّةٌ جَدَّتِي

أَرَادَتْ جَدَّتُكَ إِهْدَاءَكَ 3 سَرِيدَاتٍ ، فَاقْتَرَحَتْ عَلَيْكَ ثَلَاثَةَ أَشْكَالٍ لِتَخْتَارَ مِنْهَا .

بِاعْتِمَادِكَ عَلَى الرُّسُومِ الْآتِيَةِ .

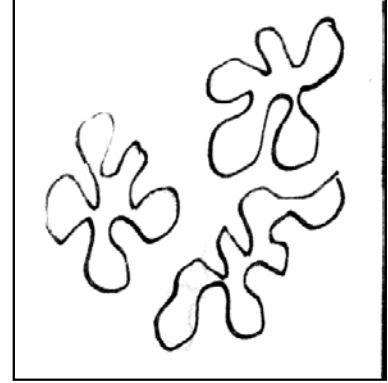
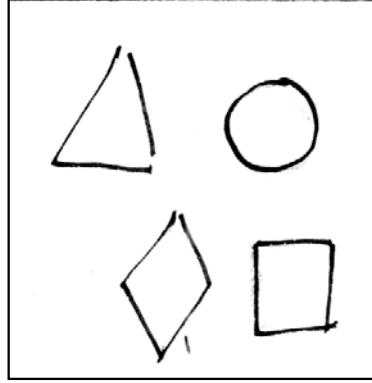
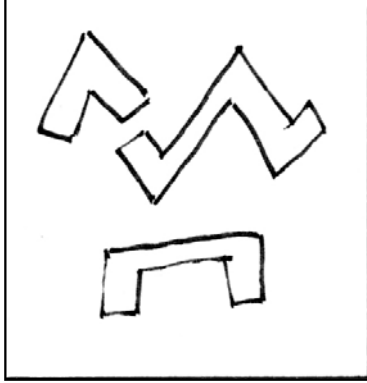

التعليمة :

- 1 - زَيْنُ السَّرِيدَةِ الْأُولَى بِزَخَارِفٍ وَأَلْوَانٍ .
- 2 - زَيْنُ السَّرِيدَةِ الْأُولَى بِزَخَارِفٍ وَأَلْوَانٍ مُخْتَلِفَةٍ عَنِ الْأُولَى .
- 3 - زَيْنُ السَّرِيدَةِ الْأُولَى بِزَخَارِفٍ وَأَلْوَانٍ مُخْتَلِفَةٍ عَنِ الثَّانِيَةِ .

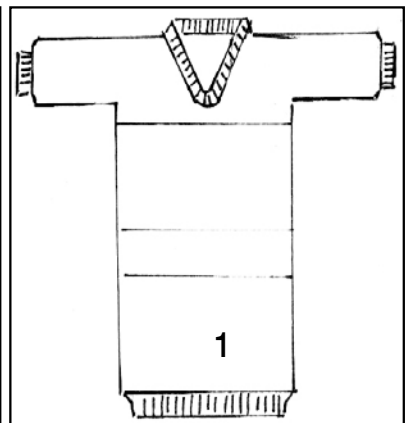
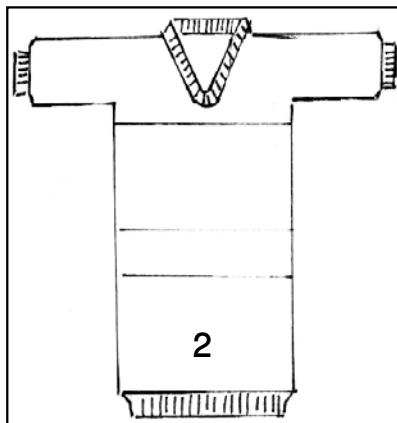
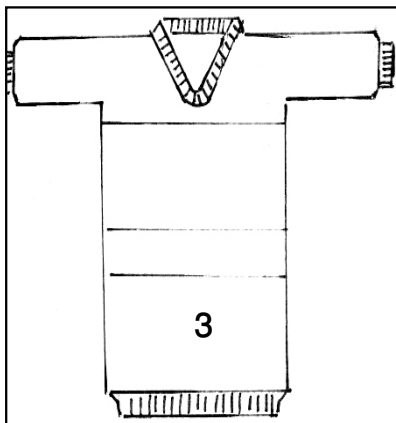

3م	عينه فُكِّكْ معاير الحمد الأديني	2م	1م	
1\		2\	1\	1ت
		2\	1\	2ت
		2\	1\	3ت
1\		6\	3\	



1	4	ك أ 3	4	ت
---	---	-------	---	---

الوضعية 1	المرحلة 4	الكفاية الأساسية 3	المستوى 4	التربية الفنية
-----------	-----------	--------------------	-----------	----------------

## لُحَافِظِ عَلَي غَابِتِنَا

قَرَّرَتْ مَدْرَسَتُكَ إِجْرَاءَ مُسَابَقَةٍ لِاخْتِيَارِ أَفْضَلِ رَسْمٍ فِي مَوْضُوعِ الْمُحَافَظَةِ عَلَي الغَابَةِ .  
بَاعْتِمَادِكَ عَلَي الأشْكَالِ الآتِيَةِ:

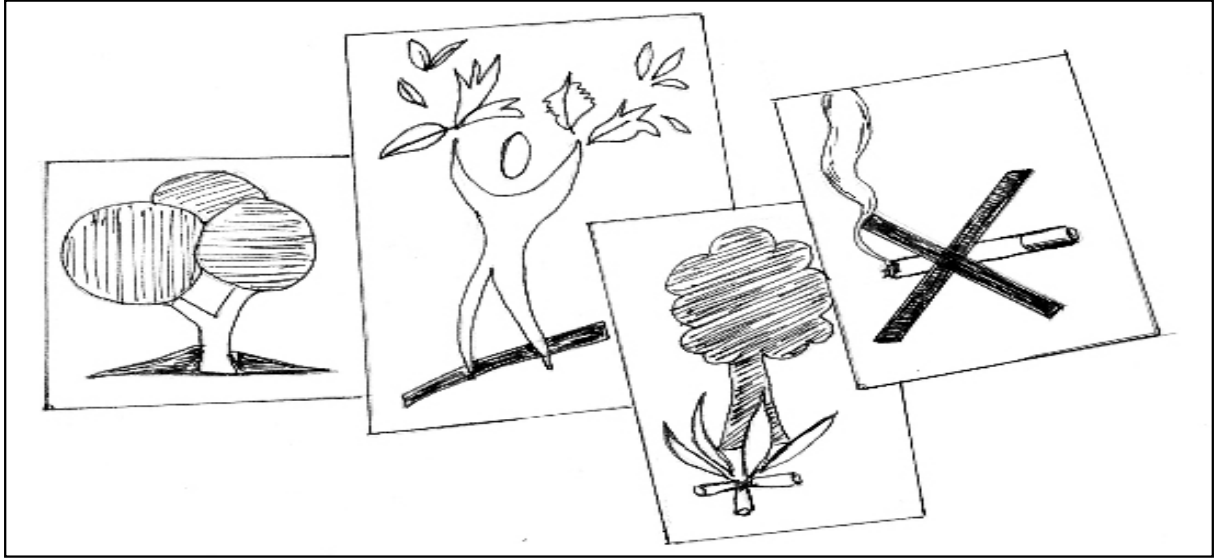

التعليمة :

—أنجز ثلاثة رسومٍ مُختلفةٍ حَولَ حِمَايَةِ الغَابَةِ .

--	--	--

2	4	ك أ 3	4	ت
---	---	-------	---	---

الوضعية 2	المرحلة 4	الكفاية الأساسية 3	المستوى 4	التربية الفنية
-----------	-----------	--------------------	-----------	----------------

## مِنْ أَجْلِ يَتَنَظَّفُ (لنحافظ على البيئة)

أرَدتِ المُشَارَكَة فِي المَجَلَّة الحَائِطِيَّة لِقسَمِك بِرِسْمٍ مِنْ إِنجَازِك .

باعتِمالِك عَلَى الرُّسُومِ الآتِيَّة .



التعليمة :

- 1 - أَنْجِزِ رَسْمًا يُعَبِّرُ عَنْ عَمَلٍ مِنَ الأَعْمَالِ الَّتِي تُحَافِظُ عَلَى البِيئَةِ .
- 2 - أَنْجِزِ رَسْمًا ثَانِيًا مُخْتَلِفًا عَنِ الأَوَّلِ يُعَبِّرُ عَنْ عَمَلٍ آخَرَ مِنَ الأَعْمَالِ الَّتِي تُحَافِظُ عَلَى البِيئَةِ .
- 3 - أَنْجِزِ رَسْمًا ثَانِيًا مُخْتَلِفًا عَنِ الأَوَّلِ وَعَنِ الثَّانِي يُعَبِّرُ عَنْ عَمَلٍ آخَرَ مِنَ الأَعْمَالِ الَّتِي تُحَافِظُ عَلَى البِيئَةِ .

--	--	--	--

3م	عينه تلك معايير العمل الأدنى	2م	1م	
1\		2\	1\	1ت
		2\	1\	2ت
		2\	1\	3ت
1\		6\	3\	

الوضعية 1	المرحلة 1	الكفاية الأساسية 3	المستوى 4	التربية البدنية
-----------	-----------	--------------------	-----------	-----------------

## مُسَابَقَةٌ فِي مَدْرَسَتِي

طَلَبَ مِنْكَ مُدَرِّبُ التَّرْيِيبَةِ الْبَدَنِيَّةِ أَنْ تَسَاعِدَهُ بِهَدَفِ إِجْرَاءِ مُسَابَقَةٍ بَيْنَ تَلَامِيذِ الْمَدْرَسَةِ لِانْتِقَاءِ أَجْوَدِ اللَّاعِبِينَ :

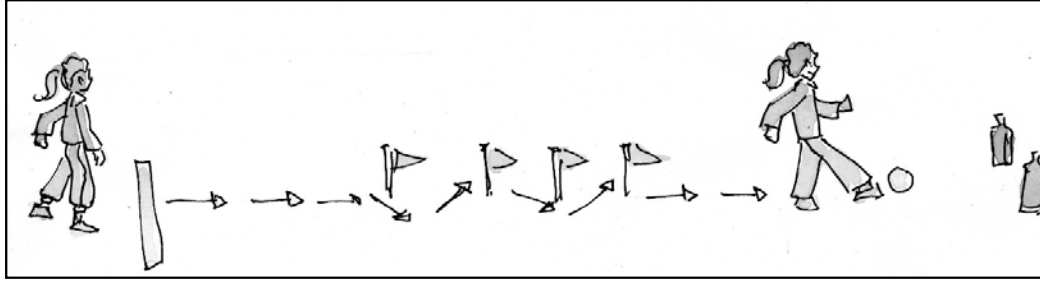

المسار 1

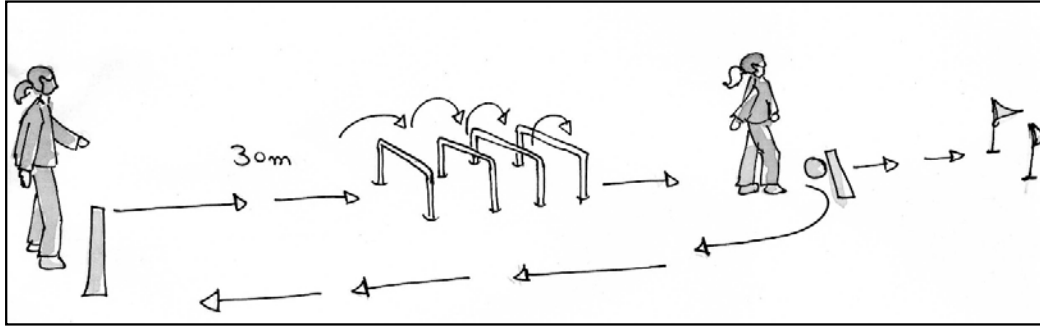

المسار 2

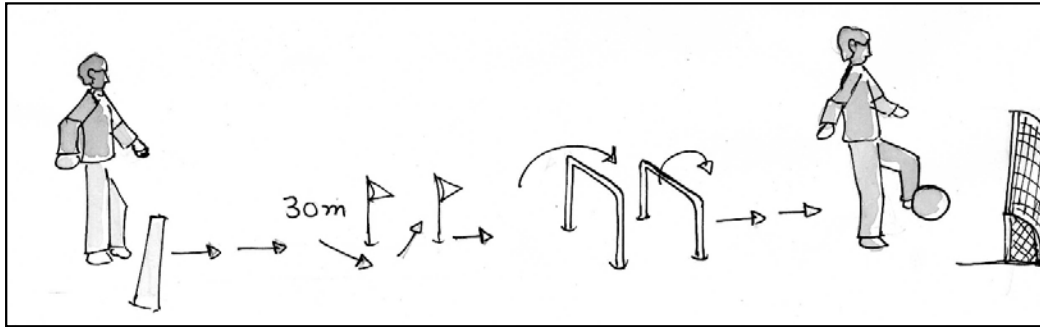

المسار 3

50 مترا

التعليمة :

- أنجز المسارات الثلاثة بالتسلسل الذي تختارينه مع القيام بحركات بدنية منظمة.

الوضعية 2	المرحلة 1	الكفاية الأساسية 3	المستوى 4	التربية البدنية
-----------	-----------	--------------------	-----------	-----------------

## الألعاب المدرسية

استعداداً للمشاركة في إقصائيات البطولة المدرسية ، طلبت منك المدربة إنجاز المسارات التالية أمام زملائك .

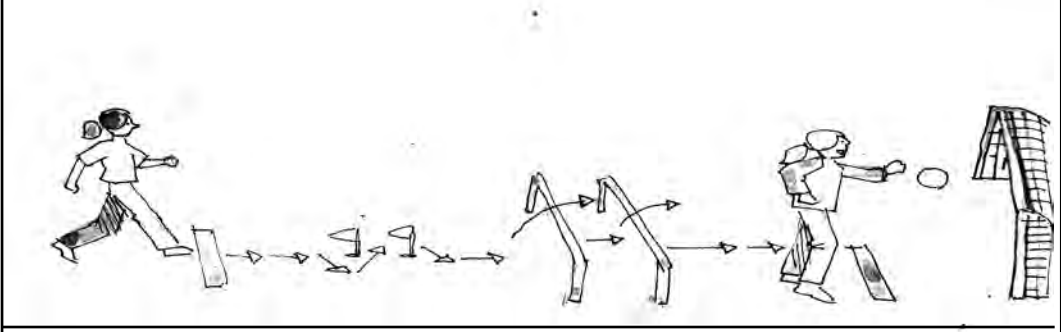

المسار 1

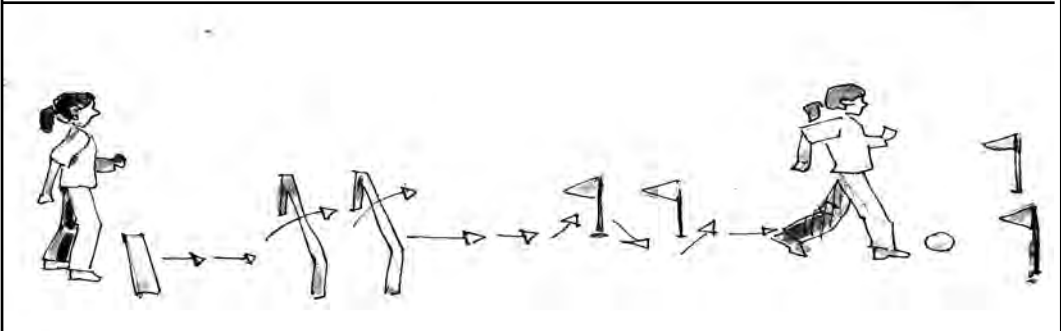

المسار 2

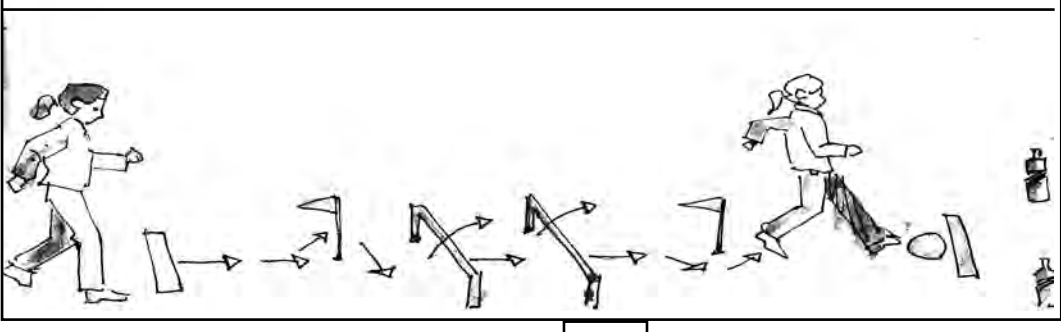

المسار 3

55 مترا

التعليمة :

أنجز المسارات الثلاثة بالتسلسل الذي تختارينه مع القيام بحركات بدنية منظمة .

1 و	2	3 ك أ	4	ت
-----	---	-------	---	---

الوضعية 2	المرحلة 1	الكفاية الأساسية 3	المستوى 4	تربية بدنية
-----------	-----------	--------------------	-----------	-------------

## مُسَابَقَةٌ فِي الْهَوَاءِ الطَّلَقِ

في خَرَجَةٍ إِلَى الْعَابَةِ رُفَقَةَ الْمُنَشِطِ الرِّيَاضِيِّ لِنَادِي الْحَيِّ، رَسَمَ الْمَسَارَاتِ الثَّلَاثِ وَطَلَبَ مِنْكَ مُسَاعَدَتَهُ قَصْدَ إِجْرَاءِ مَسَابَقَةٍ رِيَاضِيَّةٍ بَيْنَ زُمَلَانِكَ .

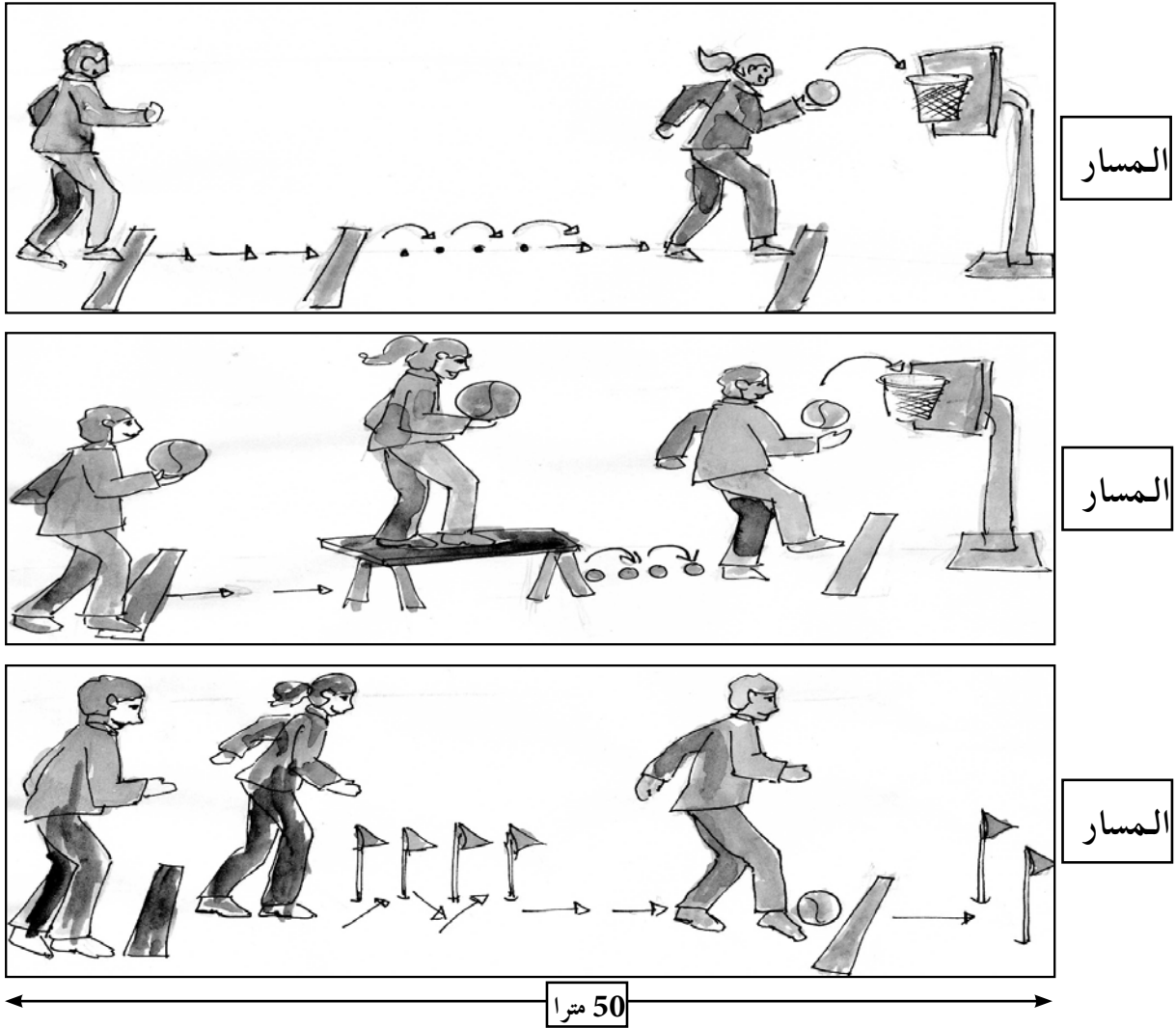

التعليمة :

- أَنْجِزِ الْمَسَارَاتِ الثَّلَاثَةَ بِالتَّسْلُسِلِ الَّذِي تَخْتَارُهُ مَعَ الْقِيَامِ بِحَرَكَاتٍ بَدَنِيَّةٍ مُنَظَّمَةٍ .

1 و	3	ك أ 3	4	ت
-----	---	-------	---	---

## الألعاب المدرسية

استعداداً لنهايات بطولة الألعاب المدرسية ، طلب منك المدربُ مساعدته لإجراء مسابقة بين زملائك لاختيار الأجود منهم .

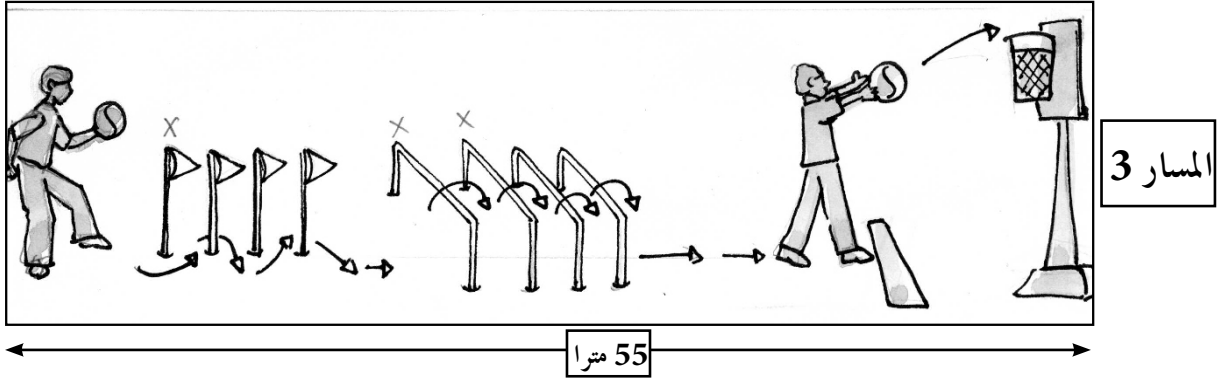
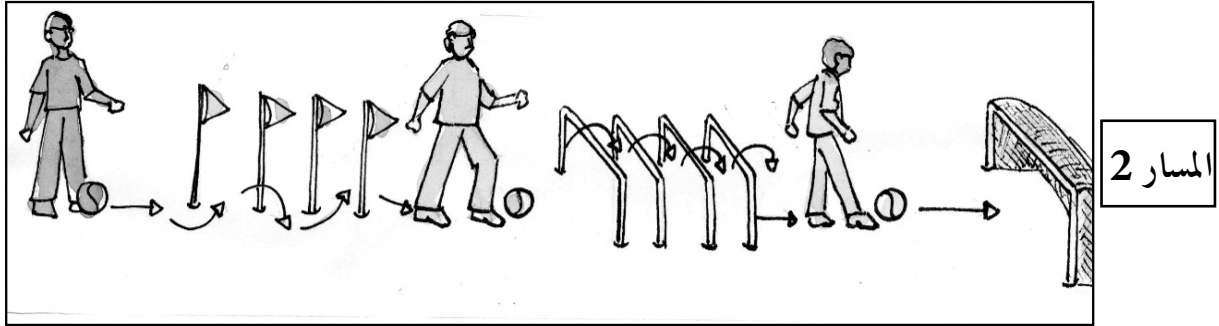
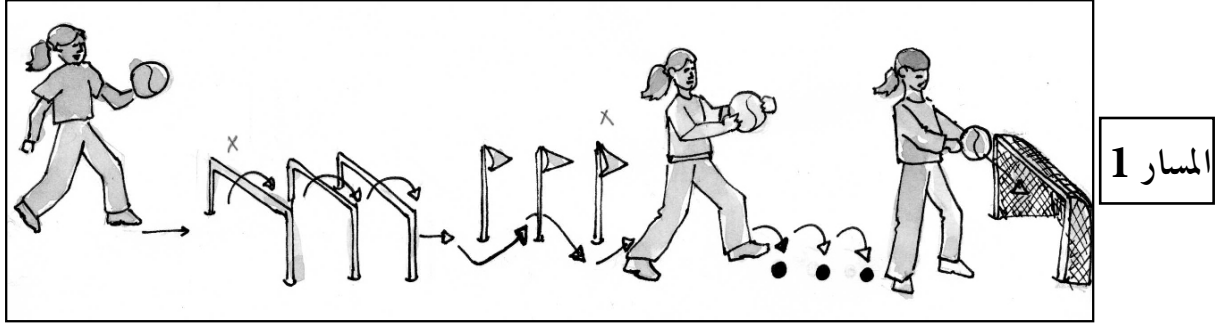

التعليمة :

نفذ لهم المسارات الثلاثة بالتسلسل الذي ترغب فيه مستعملاً حركات بدنية متناسقة .

1 و	4	ك أ 3	4	ت
-----	---	-------	---	---

## البطولة الوطنية

استعداداً للمشاركة في البطولة الوطنية للألعاب المدرسية ، طلب منك المدرس مساعدته لاختيار أجود المشاركين من بين زملائك .

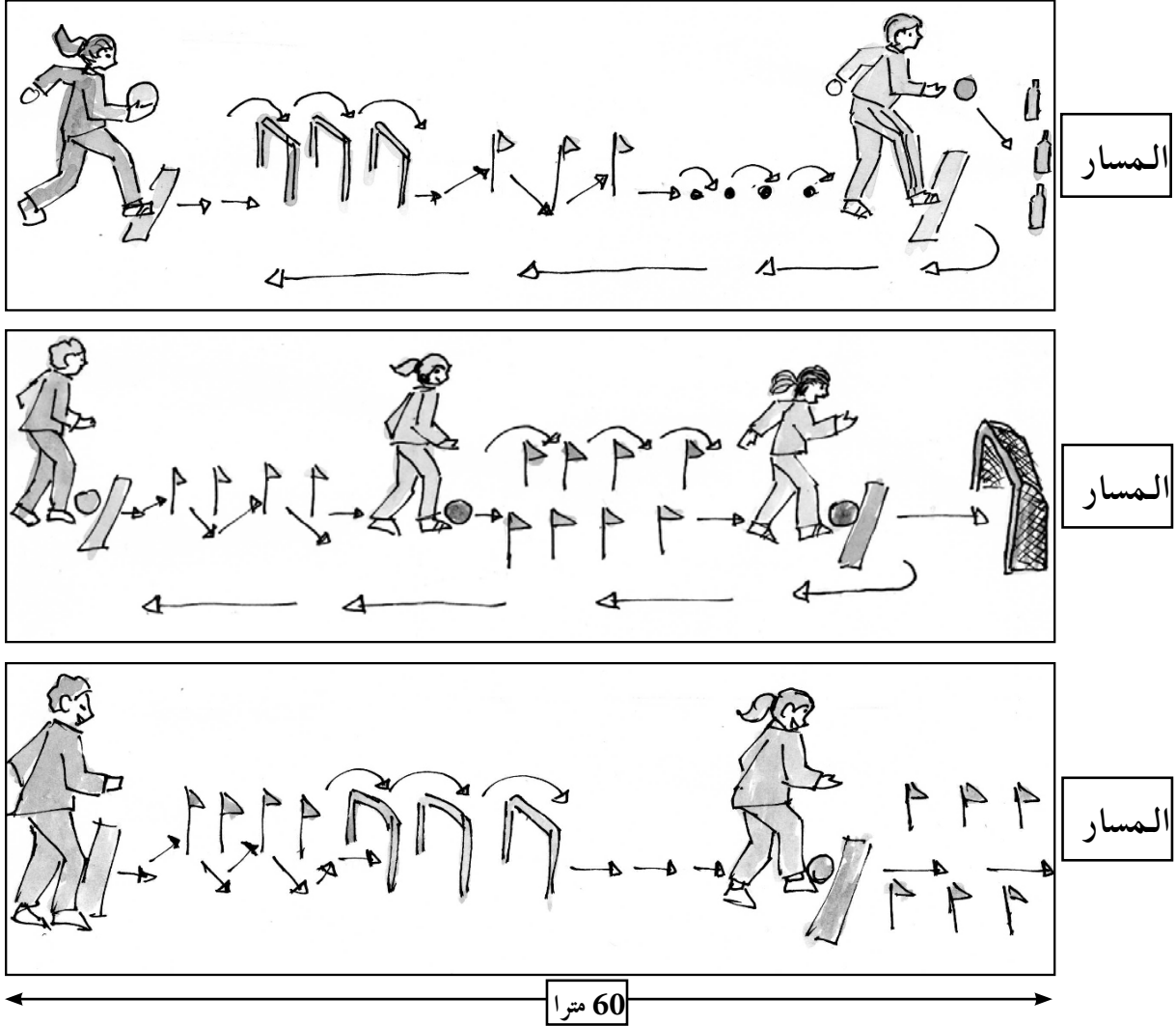

التعليمة :

- أنجز أمامهم المسارات الثلاث بالتسلسل الذي تختاره موظفاً حركات بدنية منظمة .

## Le Moussem en ville !

Tu écris à ton ami(e) pour l'inviter au spectacle du Moussem.



**Consignes :**

En t'aidant des images et en cinq phrases,

- 1- décris-lui la place du spectacle.
- 2- décris-lui les chevaux du spectacle.
- 3- informe-le sur les cavaliers.

	C1	C2	Perfectionnement	C3
Q1	1	2		
Q2	1	2		
Q3	1	2		
	3	6		1



Fr	4	CB2	P4	S1
----	---	-----	----	----

## En avant, musique !

Sur l'affiche, un groupe musical. Tu invites ton ami(e) à venir au spectacle.



### Consignes :

En t'aidant de l'affiche et en six phrases,

- 1- décris-lui ce que tu vois sur l'affiche
- 2- présente-lui les membres du groupe musical.
- 3- décris-lui les instruments de musique du groupe.

## On a gagné !

À la maison, ton frère te demande de lui parler du match.



### Consignes :

En t'aidant de l'image, et en six phrases

- 1- Raconte-lui le match.
- 2- Parle-lui de ton équipe.
- 3- Décris-lui les spectateurs.

	C1	C2	Perfectionnement	C3
Q1	1	2		
Q2	1	2		
Q3	1	2		
	3	6		1

Fr	4	CB1	P4	S1
----	---	-----	----	----

## La fête de l'Achoura

Dans un magasin de jouets, tu vois un jouet que tu aimes. À la maison, tu parles à papa.



### Consignes :

En t'aidant de l'image et en six phrases,

- 1- décris le jouet à papa.
- 2- donne-lui l'adresse du magasin.
- 3- parle-lui du prix.

## Vive la mariée !

Tu as assisté au mariage de ta cousine Asmae. Tu écris à ton frère Kamal de France.



### Consignes :

En t'aidant de l'image et en cinq phrases,

- 1- décris-lui la troupe musicale.
- 2- décris-lui la mariée.
- 3- décris-lui le mari.

	C1	C2	Perfectionnement	C3
Q1	1	2		
Q2	1	2		
Q3	1	2		
	3	6		1

<b>Fr</b>	<b>4</b>	<b>CB2</b>	<b>P3</b>	<b>S1</b>
-----------	----------	------------	-----------	-----------

## Ma nouvelle maison

Tu t'installes dans un autre quartier. Tu informes ton cousin.

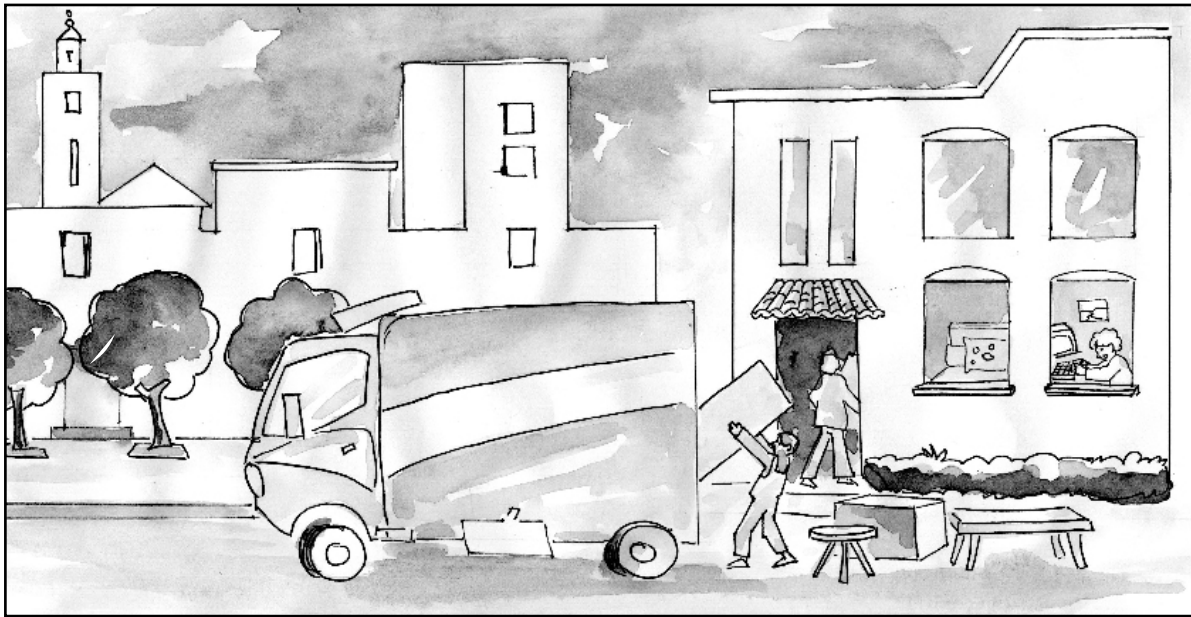

### Consignes :

En t'aidant de l'image et en cinq phrases :

- 1- décris-lui la nouvelle maison.
- 2- décris-lui le nouveau quartier.
- 3- décris-lui ta chambre.

<b>Fr</b>	<b>4</b>	<b>CB1</b>	<b>P3</b>	<b>S2</b>
-----------	----------	------------	-----------	-----------

## En panne !

En route, la voiture tombe en panne. Tu informes maman.

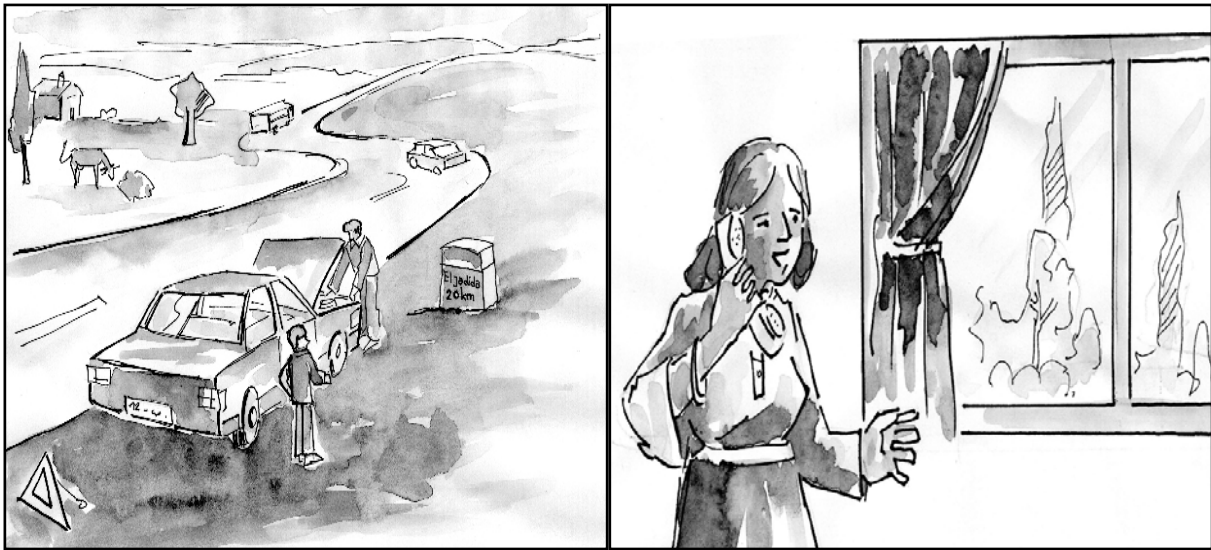

### Consignes :

En t'aidant des images et en cinq phrases ,

- 1- parle-lui de la panne.
- 2- décris-lui le lieu de la panne.
- 3- parle-lui de la réparation de la voiture.

	<b>C1</b>	<b>C2</b>	<b>Perfectionnement</b>	<b>C3</b>
<b>Q1</b>	1	2		
<b>Q2</b>	1	2		
<b>Q3</b>	1	2		
	3	6		<b>1</b>

Fr	4	CB1	P3	S1
----	---	-----	----	----

## Il neige à Ifrane

Tu invites ton cousin. Tu l'informes.

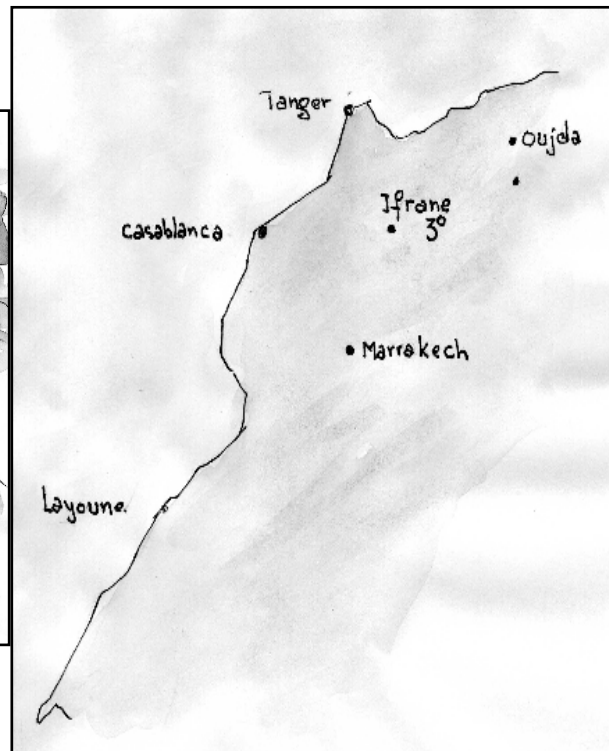

### Consignes :

En t'aidant des images et en cinq phrases

1- décris à ton cousin le temps qu'il fait dans la ville.

2- décris-lui le jeu des enfants.

3- donne-lui les quatre conseils sur les habits qu'il faut porter.

<b>Fr</b>	<b>4</b>	<b>CB2</b>	<b>P2</b>	<b>S2</b>
-----------	----------	------------	-----------	-----------

## Pour un quartier propre !

Tes voisins salissent le quartier. Tu écris une affiche

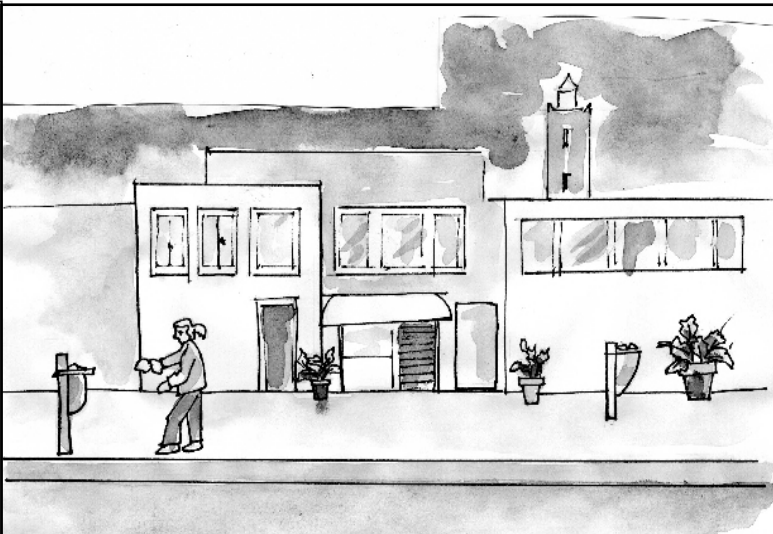
<p><b><i>Règles à respecter :</i></b></p> <ul style="list-style-type: none"> <li>-Mettre les ordures dans des sacs;</li> <li>-Faire Sortir les poubelles le matin.</li> </ul>	
---	---

### Consignes :

En t'aidant des supports et en quatre phrases :

- 1- informe-les sur l'état du quartier.
- 2- informe-les des dangers de la saleté
- 3- donne-leur d'autres conseils.



Fr	4	CB2	P2	S1
----	---	-----	----	----

## J'ai besoin d'un livre !

Tu écris à ton oncle de Casablanca.

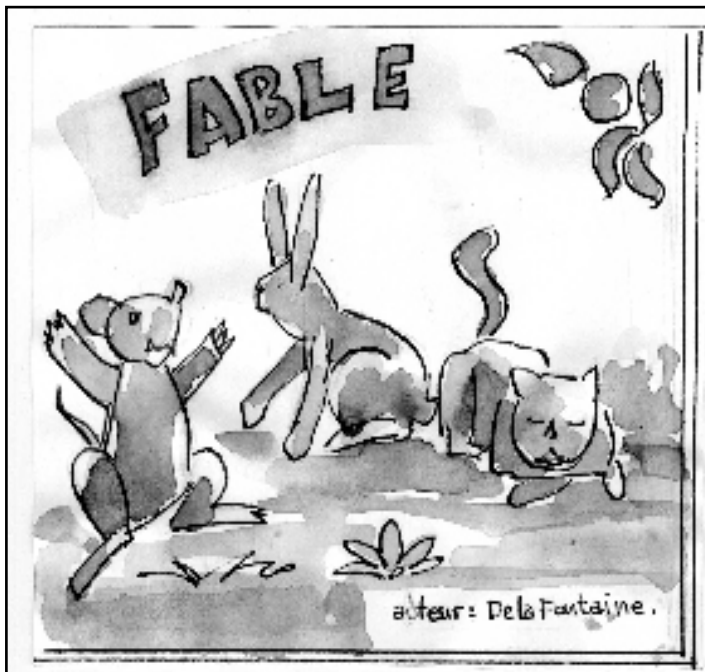

*Jean De La Fontaine*

Date de naissance :  
(08/07/1621)

Date de décès:  
(13/ 04/ 1695)

Nationalité :  
française

Profession :  
Écrivain fabuliste

### Consignes :

En t'aidant de l'image, de l'affiche et en quatre phrases :

- 1- informe ton oncle sur la couverture du livre
- 2- présente-lui l'écrivain
- 3- parle-lui de ton amour des fables

Fr	4	CB1	P2	S2
----	---	-----	----	----

## Un coup de pédales

Ton amie Sara veut apprendre à conduire son vélo. Tu l'aides.



**Consignes :**

En t'aidant de l'image de l'affiche et en quatre phrases :

1. Donne-lui un autre conseil.
2. Parle-lui des dangers de la route.
3. Dis-lui comment s'occuper de son vélo.

Fr	4	CB1	P2	S1
----	---	-----	----	----

## Des dents qui brillent

Ta petite sœur ne se brosse pas les dents régulièrement.

Tu lui parles.



### Consignes :

En t'aidant de l'image de l'affiche et en quatre phrases :

- 1- donne un conseil à ta sœur.
- 2- parle-lui des maladies des dents
- 3- montre-lui comment se brosser les dents.

## Sport et santé

Ton ami Yassir ne fait pas de sport. Tu lui écris.

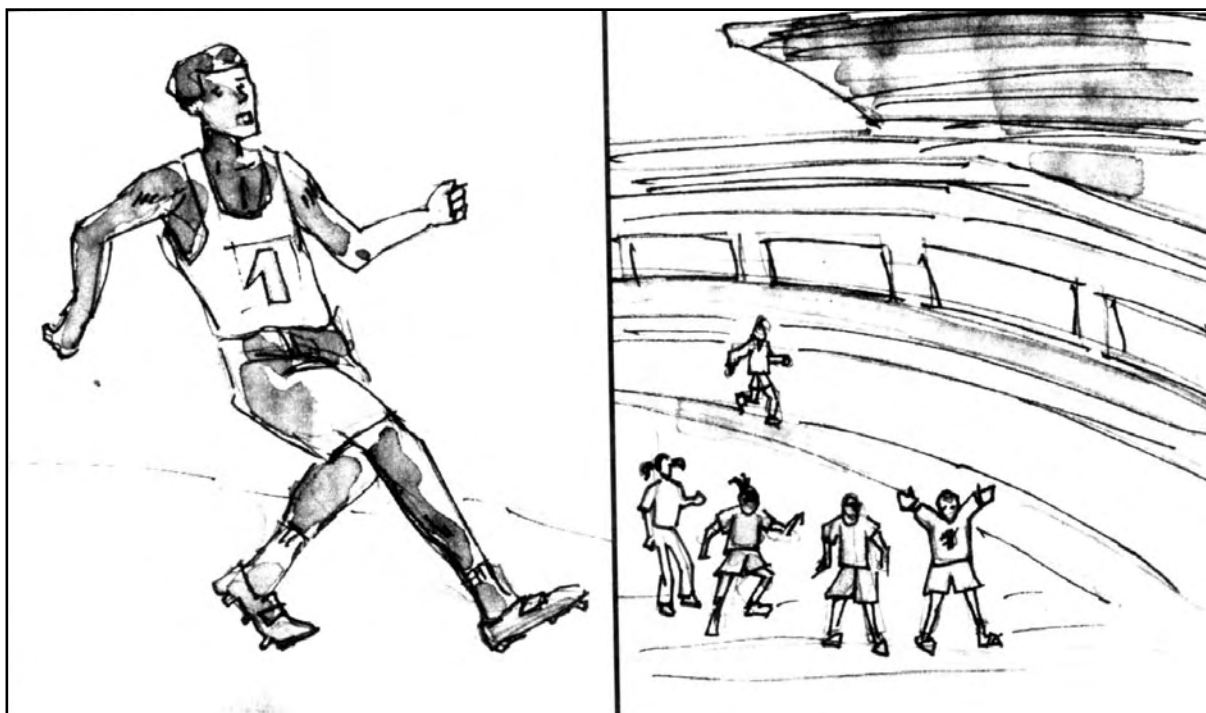

### Consignes :

En t'aidant des images et en deux phrases:

- 1- parle-lui des bienfaits du sport;
- 2- indique-lui le type de sport à pratiquer;
- 3- indique-lui le meilleur moment pour pratiquer le sport.

## Nouveaux habits

À l'occasion de ton anniversaire, ta tante veut t'acheter des habits. Tu lui écris.

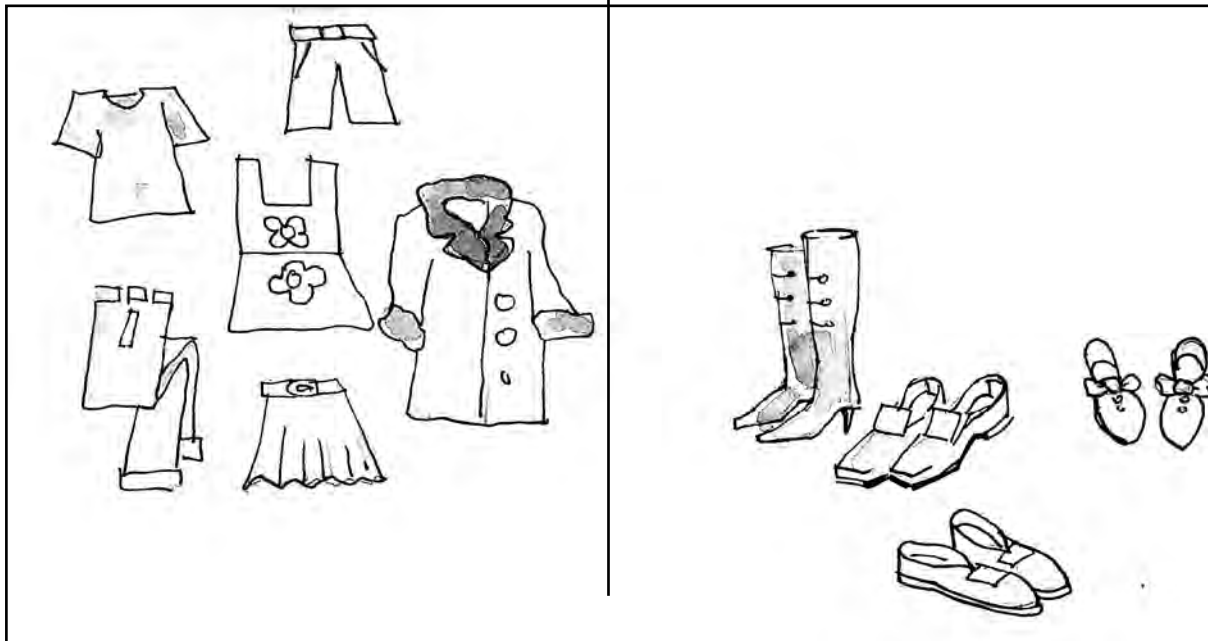

### Consignes :

En t'aidant des images et en deux phrases:

- 1- indique-lui les habits que tu aimes porter en hiver;
- 2- indique-lui les habits que tu veux porter en été;
- 3- indique-lui les chaussures que tu aimes avoir.

## À vos cartables !

C'est la rentrée scolaire. Ta maman veut t'acheter des fournitures.



**Consignes :**

En t'aidant des images et en deux phrases :

- 1- parle à ta maman du cartable que tu veux acheter;
- 2- parle-lui des fournitures scolaires que tu aime avoir;
- 3- parle-lui du tablier que tu aimes porter.

## Allons à la mosquée !

Tu reviens de la mosquée. Ta soeur te demande de lui en parler.



### Consignes :

En t'aidant des images et en deux phrases:

- 1- parle-lui de la mosquée;
- 2- parle-lui des gens qui font la prière;
- 3- parle-lui de l'Imam;